



D.Lgs. 127/2015

Sede Legale
Via del Paracadutista, 11-11/A-11/B
42122 Reggio Emilia

Tel. +39 0522 23.20.60
Fax +39 0522 27.73.60

info@italretail.it
www.italretail.it

© 2021 ITALRETAIL s.r.l. – Italy. Tutti i diritti riservati. È vietata la riproduzione totale o parziale del presente manuale in qualsiasi forma, sia essa cartacea o informatica. ITALRETAIL s.r.l. e le risorse impiegate nella realizzazione del manuale, non si assumono nessuna responsabilità derivante dall'utilizzo dello stesso, garantendo che le informazioni contenute nel manuale sono state accuratamente verificate. Ogni suggerimento riguardo ad eventuali errori riscontrati o a possibili miglioramenti sarà particolarmente apprezzato. I prodotti sono soggetti ad un continuo controllo e miglioramento, pertanto ITALRETAIL s.r.l. si riserva di modificare le informazioni contenute nel manuale senza preavviso.

I contenuti multimediali pre/installati sono coperti da Copyright ITALRETAIL s.r.l. Altre società e altri nomi di prodotti qui menzionati sono marchi delle rispettive società.

La citazione di prodotti di terze parti è a solo scopo informativo e non costituisce alcun impegno o raccomandazione. ITALRETAIL s.r.l. declina ogni responsabilità riguardo l'uso e le prestazioni di questi prodotti.

LE IMMAGINI UTILIZZATE NEL PRESENTE MANUALE RIVESTONO PURO SCOPO ESEMPLIFICATIVO E POTREBBERO NON RIPRODURRE FEDELMENTE IL MODELLO DESCRITTO.

SE NON DIVERSAMENTE SPECIFICATO, LE INFORMAZIONI FORNITE NEL PRESENTE MANUALE SONO VALIDE PER TUTTI I MODELLI IN PRODUZIONE AL MOMENTO DELL'EMISSIONE DI QUESTO DOCUMENTO.

AVVERTENZE GENERALI

ITALRETAIL s.r.l. declina ogni responsabilità per sinistri od ogni qualsivoglia inconveniente, a persone o cose, derivanti da manomissioni, modifiche strutturali o funzionali, installazione non idonea o non correttamente eseguita, ambientazione non idonea alle protezioni o climatizzazioni richieste, carenze di manutenzione o di verifiche periodiche o di riparazioni in ogni caso non correttamente eseguite.

INFORMAZIONI GENERALI SULLA SICUREZZA

Si richiama l'attenzione sulle seguenti azioni che possono compromettere la conformità e le caratteristiche del prodotto:

- Leggete e conservate le istruzioni seguenti;
- Seguite tutti gli avvisi e le istruzioni indicate sul dispositivo.
- Non collocate il dispositivo su una superficie instabile perché potrebbe cadere e danneggiarsi seriamente.
- Non collocate il dispositivo su superfici morbide o in ambienti che non garantiscono la necessaria ventilazione.
- Non fissare in maniera indissolubile un prodotto o i suoi accessori come gli alimentatori se non specificatamente previsto da questo manuale.
- Collocate il dispositivo in modo da evitare che i cavi ad esso collegati possano essere danneggiati.
- [Solo apparecchiature OEM] L'apparecchiatura deve essere installata all'interno di un chiosco o sistema che fornisca protezione meccanica, elettrica, antifuoco.
- L'impianto di rete deve essere conforme alle norme in vigore nel Paese in cui si intende installare l'apparecchiatura.
- Assicuratevi che nel luogo in cui si vuole installare il dispositivo, vi sia una presa di corrente facilmente accessibile e di capacità non inferiore ai 10A.
- Accertarsi che il cavo di rete in dotazione all'apparecchiatura, o che si intende utilizzare, sia compatibile con la presa disponibile nell'impianto.
- Assicuratevi che l'impianto elettrico che alimenta il dispositivo sia provvisto del conduttore di terra e che sia protetto da interruttore differenziale.
- Prima di ogni operazione di manutenzione scollegare il cavo alimentazione.
- Utilizzate il tipo di alimentazione elettrica indicato sull'etichetta del dispositivo.
- L'alimentazione alla stampante deve essere fornita da un alimentatore di tipo SELV (definizione IEC60950-1 seconda edizione).
- [Solo apparecchiature DESK] L'alimentazione all'apparecchiatura deve essere fornita da un alimentatore di tipo approvato da ITALRETAIL s.r.l.
- Rispettare l'intervallo operativo dell'apparecchiatura e dei componenti accessori.
- Non ostruite le aperture per la ventilazione.
- Non introducete oggetti all'interno del dispositivo in quanto essi possono cortocircuitare o danneggiare parti che potrebbero comprometterne il funzionamento.
- Non intervenite personalmente sul dispositivo, eccetto che per le operazioni di ordinaria manutenzione, espressamente riportate nel manuale utente.
- L'apparecchiatura deve essere accessibile nelle sue componenti solamente a personale autorizzato ed addestrato.
- Eseguire periodicamente la manutenzione ordinaria del dispositivo al fine di evitare che accumuli di sporcizia possano compromettere il corretto e sicuro funzionamento dell'unità.
- Non toccare la linea di riscaldamento della testina a mani nude o con oggetti metallici. Non eseguire operazioni all'interno della stampante subito dopo la stampa, perché la testina ed il motore possono raggiungere temperature molto elevate.
- Utilizzare materiali di consumo consigliati o approvati da ITALRETAIL s.r.l.



IL MARCHIO CE APPLICATO AL PRODOTTO CERTIFICA CHE IL PRODOTTO STESSO SODDISFA I REQUISITI BASE DI SICUREZZA.

Il dispositivo soddisfa i requisiti essenziali di Compatibilità Elettromagnetica e di Sicurezza Elettrica previsti dalle direttive 2014/30/UE e 2014/35/UE in quanto progettata in conformità alle prescrizioni delle seguenti Norme:

- EN 55032 (*Limits and methods of measurements of radio disturbance characteristics of Information Technology Equipment*)
- EN 55024 (*Information Technology Equipment – Immunity characteristics – Limits and methods of measurement*)
- EN 60950-1 (*Safety of information equipment including electrical business equipment*)

Il dispositivo soddisfa i requisiti essenziali della Direttiva 2014/53/UE per le apparecchiature dotate di moduli emettitori intenzionali di onde radio. La Dichiarazione di Conformità e le altre certificazioni disponibili, possono essere richieste a info@italretail.it, indicando il part number che si trova nell'etichetta prodotto o nella fattura di vendita.



INDICAZIONI PER LO SMALTIMENTO DEL PRODOTTO

Il simbolo del bidone barrato sta ad indicare che lo smaltimento del dispositivo NON deve essere eseguito attraverso il normale ciclo di smaltimento dei rifiuti. Per informazioni maggiormente dettagliate sul riciclaggio di questo prodotto, fare riferimento alle indicazioni dell'autorità del vostro Paese per lo smaltimento di questi prodotti.

- Non smaltire queste apparecchiature come rifiuto municipale solido misto ma effettuare una raccolta separata.
- Il reimpiego o il corretto riciclaggio delle AEE è utile a preservare l'ambiente e la salute umana stessa.
- Secondo la Direttiva europea WEEE 2012/19/UE sono disponibili specifici centri di raccolta a cui consegnare i rifiuti di apparecchiature elettriche ed elettroniche, ed è altresì possibile riconsegnare l'apparecchiatura al distributore all'atto dell'acquisto di una nuova equivalente.
- La pubblica amministrazione ed i produttori di AEE sono impegnati ad agevolare i processi di reimpiego e recupero dei RAEE attraverso l'organizzazione delle attività di raccolta e attraverso l'utilizzo di opportuni accorgimenti progettuali.
- La legge punisce con opportune sanzioni chi smaltisce abusivamente i RAEE.





SOMMARIO

1	INTRODUZIONE	9
2	DESCRIZIONE	11
2.1	Contenuto della confezione	11
2.2	Parti del dispositivo	12
2.3	Pannello connettori	13
2.4	Etichetta di prodotto	14
2.5	Descrizione pannello principale	15
2.6	Descrizione pannello statistiche	17
2.7	Funzionalità tasti	18
2.8	Funzioni associate ai tasti	19
2.9	Display	24
2.10	Keyboard Configurator	25
3	FUNZIONAMENTO	27
3.1	Documenti	27
3.2	Servizi via Ethernet	31
3.3	Collegamenti	32
3.4	Accensione e spegnimento	33
3.5	Calibrazione touch screen	34
3.6	Caricamento del rotolo carta	36
3.7	Regolazione data	38
3.8	Regolazione orario	39
3.9	Impostazione livello di contrasto	40
3.10	Caricamento icone grafiche	41
3.11	Esaurimento della memoria di dettaglio	42
4	MANUTENZIONE	43
4.1	Pianificazione pulizia	43
4.2	Pulizia	44



5	CHIUSURE / AZZERAMENTI	49
5.1	Procedura di richiamo rendiconti	51
5.2	Procedura di richiamo azzeramenti	51
5.3	Azzeramenti multipli	54
6	PROGRAMMAZIONE ARCHIVI	55
6.1	Modifica opzioni di programmazione	55
6.2	Programmazione stili tastiera	65
7	SERVIZI TELEMATICI	67
7.1	Periodo inattivo	67
7.2	Verifica connessioni e servizi telematici	70
7.3	Invio automatico corrispettivi	71
7.4	Programmazione invio automatico corrispettivi	72
7.5	Invio manuale corrispettivi	72
7.6	Rapporto trasmissioni corrispettivi inviati	73
7.7	Rapporto trasmissioni corrispettivi sospesi	76
7.8	Esportazione memoria di riepilogo	79
7.9	Esportazione memoria di dettaglio	80
7.10	Ventilazione IVA	82
7.11	Aggiornamento del firmware da remoto	83
8	FUNZIONI ADDIZIONALI	85
8.1	Avanzamento carta	85
8.2	Selezione del cliente	85
8.3	Scontrino intestato	89
8.4	Inserimento numero non sommante	91
8.5	Inserimento servizi balneari	92
8.6	Selezione dell'operatore	94
8.7	Fattura	96
8.8	Stampa fattura compilabile	97
8.9	Interrogazione valore reparto	99
8.10	Interrogazione valore PLU	99
9	REGISTRAZIONE ARTICOLI	101
9.1	Vendite su reparto o su PLU	101
9.2	Reparti	101
9.3	Tasto reparto generico	103
9.4	PLU	104
9.5	Tasto PLU generico	105
9.6	PLU descrittivo	106
9.7	Acquisizione PLU da barcode	106
9.8	PLU bilancia	107
9.9	Battuta singola	108
9.10	Vendita con lotteria degli scontrini	109



10	MODIFICATORI	111
10.1	Annullamento operazione	111
10.2	Correttore	112
10.3	Documento di annullo	113
10.4	Documento reso	121
10.5	Cauzione	130
10.6	Sconto percentuale	131
10.7	Maggiorazione percentuale	133
10.8	Sconto valore su articolo	135
10.9	Abbuono	136
10.10	Maggiorazione valore	137
10.11	Saldo su acconto	139
10.12	Buono monouso	140
10.13	Omaggio	141
11	PAGAMENTI	143
11.1	Contanti	144
11.2	Assegno	146
11.3	Carta di credito	148
11.4	Buoni Pasto	149
11.5	Credito	150
11.6	Pagamento non riscosso per servizi	152
11.7	Pagamento non riscosso fatture	153
11.8	Esempio di pagamento non riscosso DCR a SSN	154
11.9	Sconto a pagare	155
11.10	Pagamenti programmabili	156
11.11	Pagamento misto	157
12	LOTTERIA DEGLI SCONTRINI	159
12.1	Introduzione	159
12.2	Codice lotteria	160
12.3	Funzionamento lotteria	161
12.4	Attivazione lotteria	162
13	FUNZIONI SPECIALI	165
13.1	Copia scontrino	165
13.2	Scontrino regalo	165
13.3	Versamenti in cassa	166
13.4	Prelievi di cassa	167
13.5	Visualizzazione scontrino virtuale	168
13.6	Visualizzazione memoria di dettaglio	169
13.7	Calcolatrice virtuale	170
13.8	Recupero credito	171
13.9	Invio contatori	173
13.10	Invio programmazioni e configurazioni	174
13.11	Invio immagine	174
13.12	Listini prezzo	175



14	SERVIZI TELEMATICI	177
14.1	Periodo inattivo	177
14.2	Invio automatico corrispettivi	181
14.3	Programmazione dell'invio automatico corrispettivi	181
14.4	Invio manuale corrispettivi	182
14.5	Rapporto trasmissioni corrispettivi inviati	183
14.6	Rapporto trasmissioni corrispettivi sospesi	185
14.7	Esportazione memoria di riepilogo	188
14.8	Esportazione memoria di dettaglio	190
14.9	Ventilazione IVA	192
15	SPECIFICHE	193
15.1	Specifiche hardware	193
15.2	Dimensioni dispositivo	197
15.3	Dimensioni alimentatore e cavo di alimentazione	198
16	MENÙ FUNZIONI	199

1 INTRODUZIONE

Questo manuale utente è suddiviso in sezioni e capitoli. Ogni capitolo è raggiungibile dal sommario collocato all'inizio di questo documento. Il sommario è raggiungibile tramite il pulsante presente in ogni pagina come illustrato nello schema seguente.

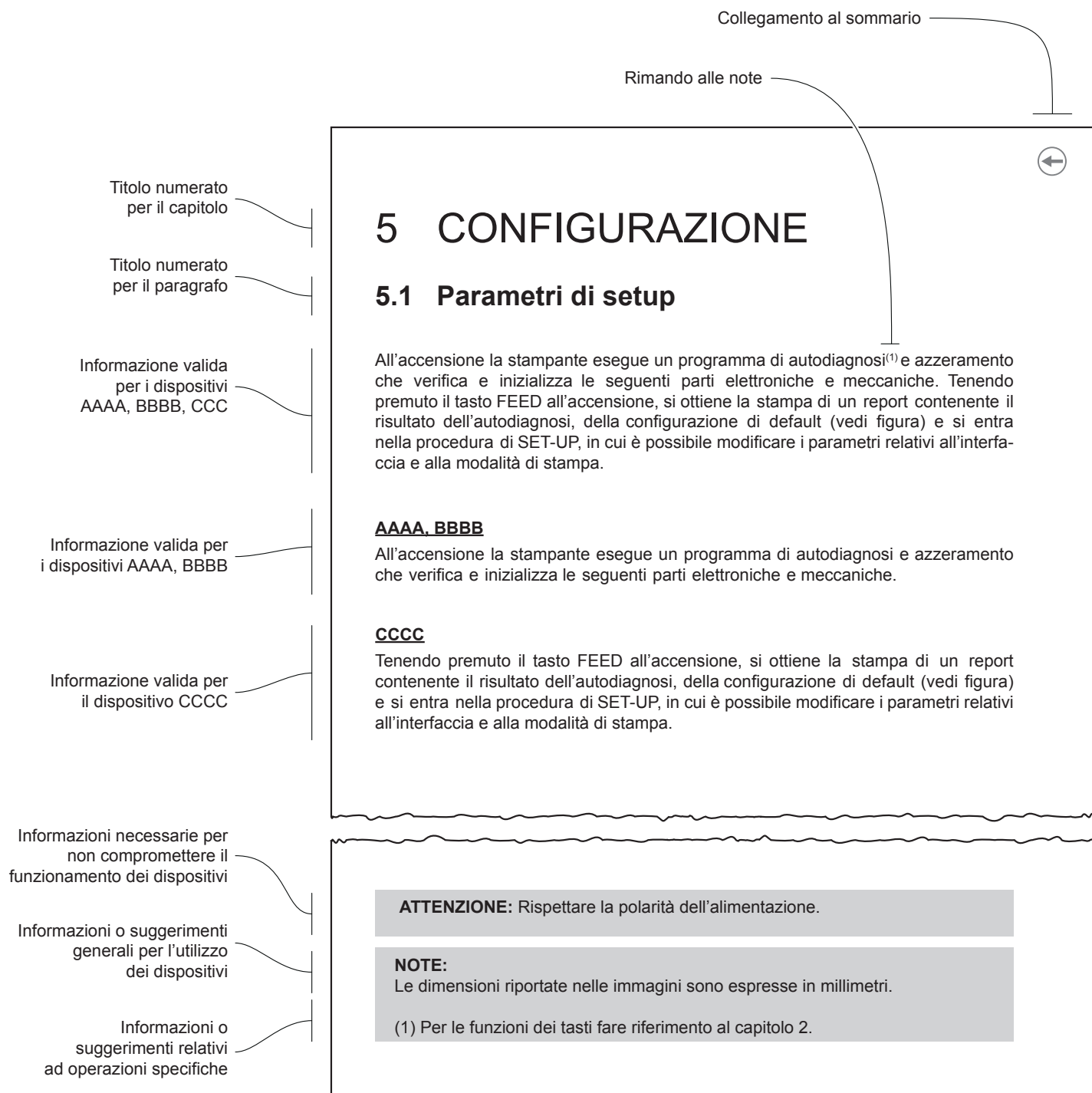





2 DESCRIZIONE

2.1 Contenuto della confezione

Rimuovere tutto il contenuto della confezione (vedere immagini seguenti), facendo attenzione a non danneggiare il materiale di imballaggio al fine di utilizzarlo per trasporti futuri.

Assicurarsi che vi siano i componenti illustrati in seguito e che essi non siano danneggiati. In caso contrario, contattare il servizio di assistenza.

1. Cavo di alimentazione CA
2. Adattatore CA
3. Dispositivo
4. Documentazione (guida rapida, guida segnalazioni di stato, foglio garanzia)
5. Memoria di dettaglio (già inserita nell'alloggiamento all'interno del dispositivo)

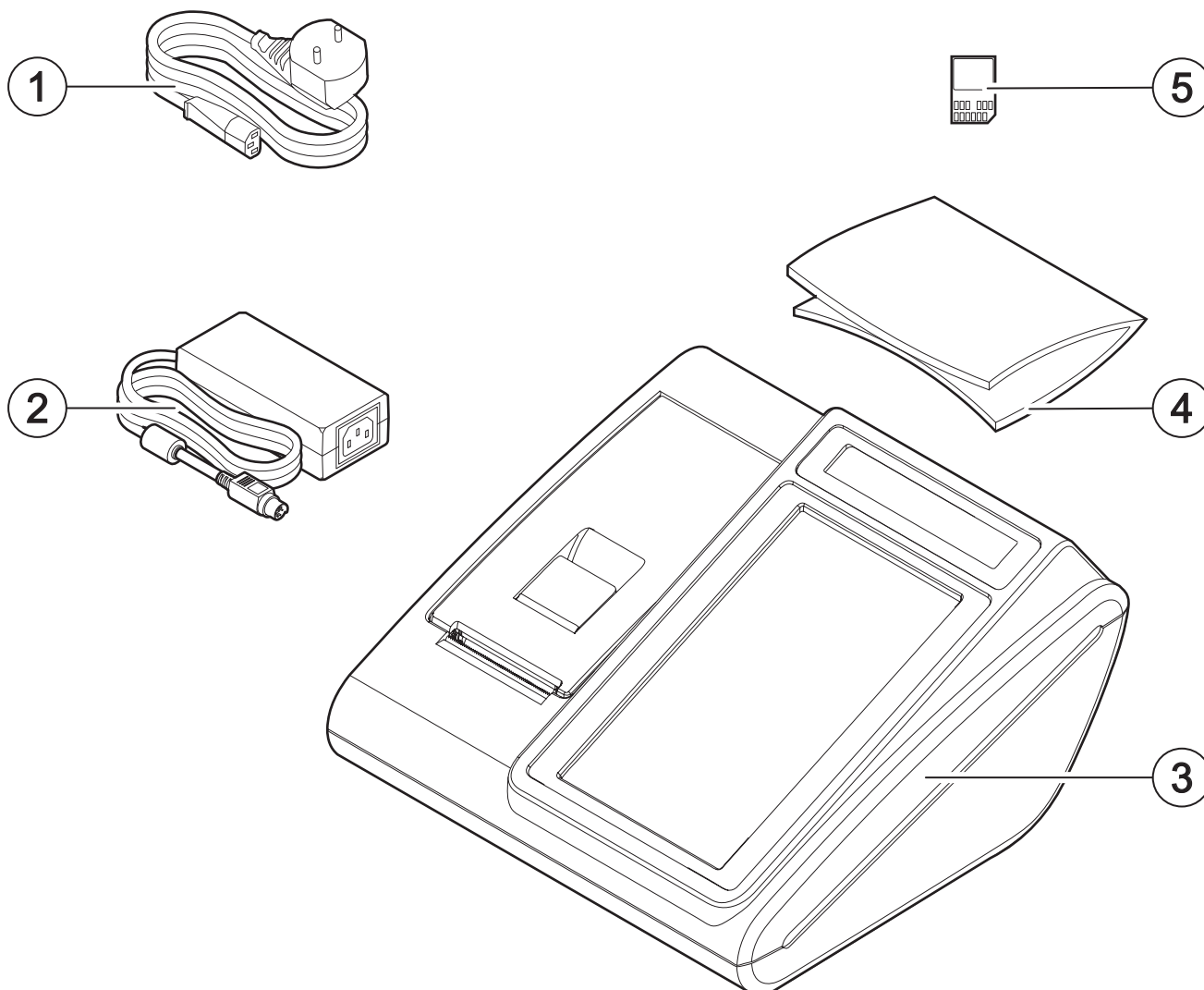



2.2 Parti del dispositivo

1. Display lato operatore
2. Coperchio vano carta
3. Leva apertura vano carta
4. Uscita carta con strapperina
5. Touch screen
6. Alloggiamento memoria di dettaglio interno sotto sigillo
7. Tasto ON/OFF
8. Pannello connettori (vedere [paragrafo 2.3](#))
9. Display lato cliente

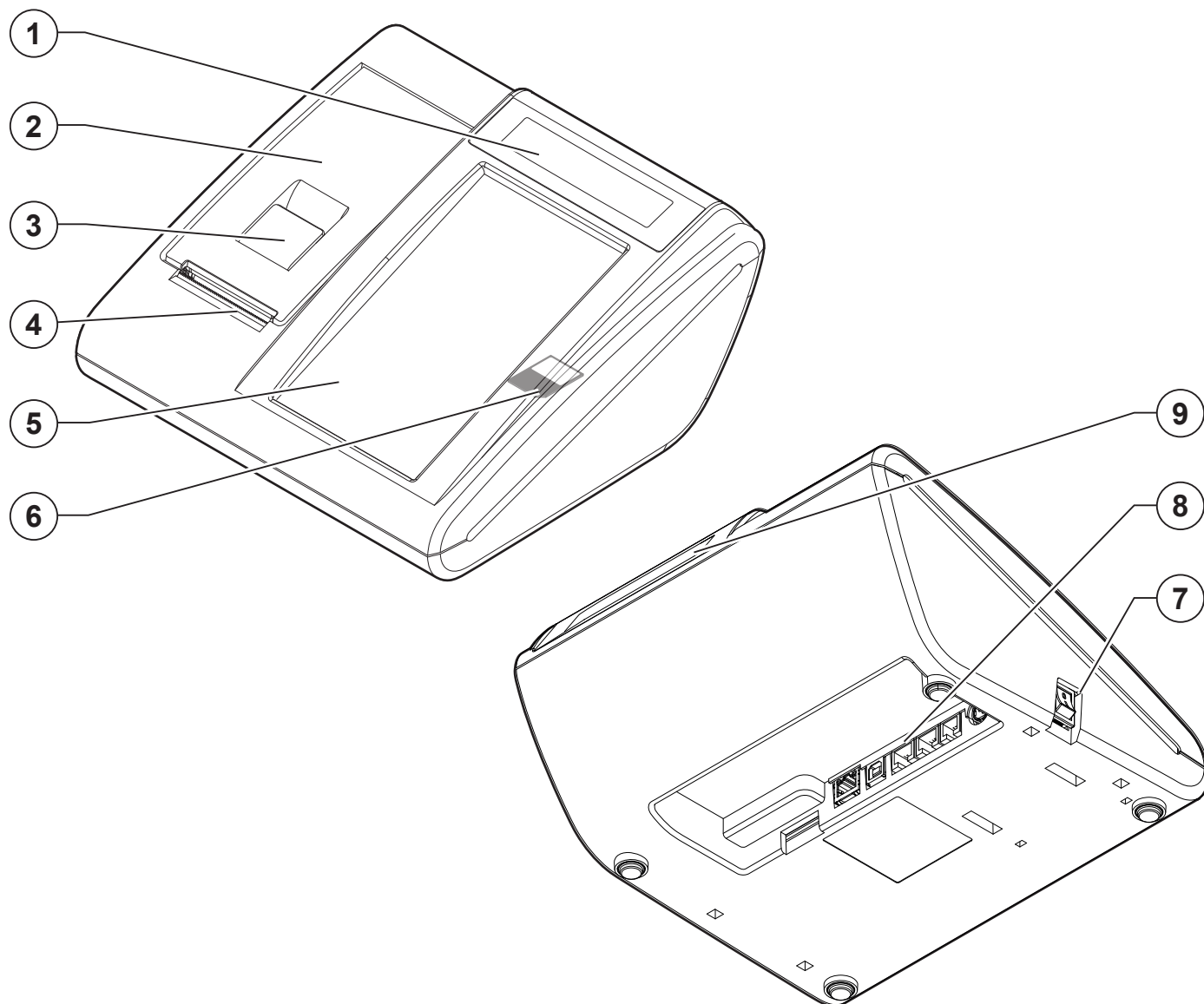

2.3 Pannello connettori

1. Porta Ethernet ⁽¹⁾
2. Porta USB
3. Porta seriale COM2
4. Porta seriale COM1
5. Porta cassetto rendiresto
6. Porta alimentazione

ATTENZIONE:

(1) Utilizzare la porta Ethernet preferibilmente con switch/hub AUTO-MDIX o AUTOSENSE. In caso contrario utilizzare un cavo diritto (pin-to-pin) per il collegamento con switch/hub non AUTOSENSE e un cavo cross per il collegamento al PC.

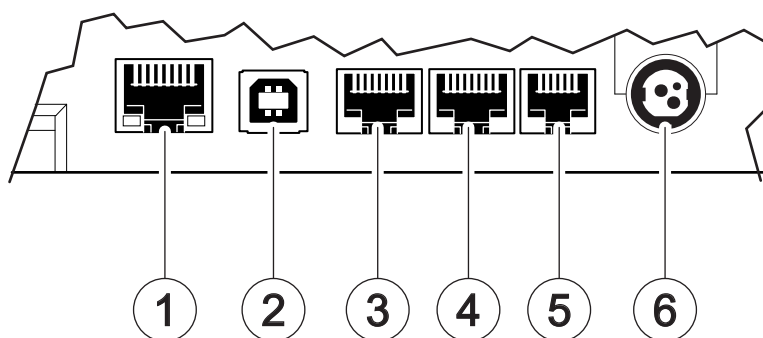



2.4 Etichetta di prodotto

I principali dati che consentono di identificare la macchina sono riportati sull'apposita etichetta applicata sul fondo del dispositivo.

In particolare essa riporta i dati elettrici per il collegamento a una fonte di alimentazione. Inoltre riporta il codice prodotto, il numero di serie e la revisione hardware (R).





2.5 Descrizione pannello principale

I tasti possono essere personalizzati con una funzione differente da quella pre-programmata. Utilizzare il tool “Keyboard Configurator” vedere [paragrafo 2.10](#). Le immagini riportate sono puramente indicative poiché i tasti sono personalizzabili secondo le esigenze dell’utente.

Configurazione tastiera standard

MENÙ FUNZIONI

Vedere Struttura menù nell’ultima pagina di questo documento (vedere [capitolo 16](#))

TASTIERA PROGRAMMABILE

I tasti possono essere personalizzati con una funzione differente da quella pre-programmata. Utilizzare il tool “Keyboard Configurator” (contattare il vostro rivenditore)

FF	Funzioni	%+ ESC	PLU #	Altri Pagam.
Codice Cliente <<--	Codice Operat. -->>	%-	REP #	Abbuoni
Annulla Scontr.	Credito D.A.	Correz.	VIS.SF	Recup. Credito
X	.	Prezzo	Apri Tavolo	Libera Tavolo
7 PQRS	8 TUV	9 WXYZ	REP 3	Resi
4 GHI	5 JKL	6 MNO	REP 1	REP 2
1 ;:!'?+>	2 ABC	3 DEF	CALC D.L.	Sub TL Ins.
C	0 Spc=/%@	00 _#()	Contante Invio	
Pan1	Pan2	Pan3	Pan4	Pan5

Tavolo 1	Tavolo 2	Tavolo 3	Tavolo 4	Tavolo 5
Tavolo 6	Tavolo 7	Tavolo 8	Tavolo 9	Tavolo 10
Tavolo 11	Tavolo 12	Tavolo 13	Tavolo 14	Tavolo 15
Tavolo 16	Tavolo 17	Tavolo 18	Tavolo 19	Tavolo 20
Tavolo 21	Tavolo 22	Tavolo 23	Tavolo 24	Tavolo 25
Tavolo 26	Tavolo 27	Tavolo 28	Tavolo 29	Tavolo 30
Tavolo 31	Tavolo 32	Tavolo 33	Tavolo 34	Tavolo 35
Tavolo 36	Tavolo 37	Tavolo 38	Tavolo 39	Tavolo 40

Funzione visualizza tasti non attiva
1354 + <tasto funzioni>

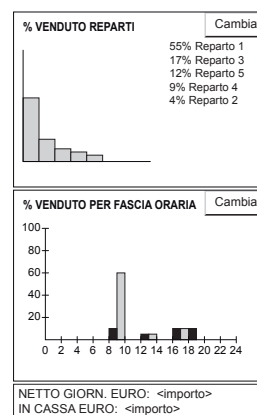

Funzione visualizza tasti attiva
1354 + <tasto funzioni>



ATTENZIONE:

Per evitare di danneggiare il display touch screen:

- Non usare oggetti appuntiti sulla sua superficie.
- Esercitare solo la pressione necessaria per attivare i comandi touch screen visualizzati sullo schermo perché una pressione eccessiva può danneggiarlo.

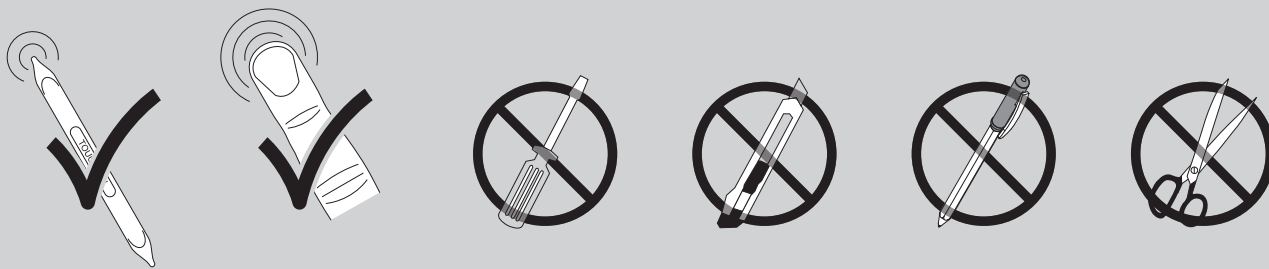



2.6 Descrizione pannello statistiche

Nel pannello 5 (vedere figura) è possibile attivare la visualizzazione delle statistiche in sostituzione agli articoli attivando la funzione dal menù Funzioni > Programmazioni > Opzioni visualizzazione > Visualizza grafici (vedere [capitolo 6](#)).

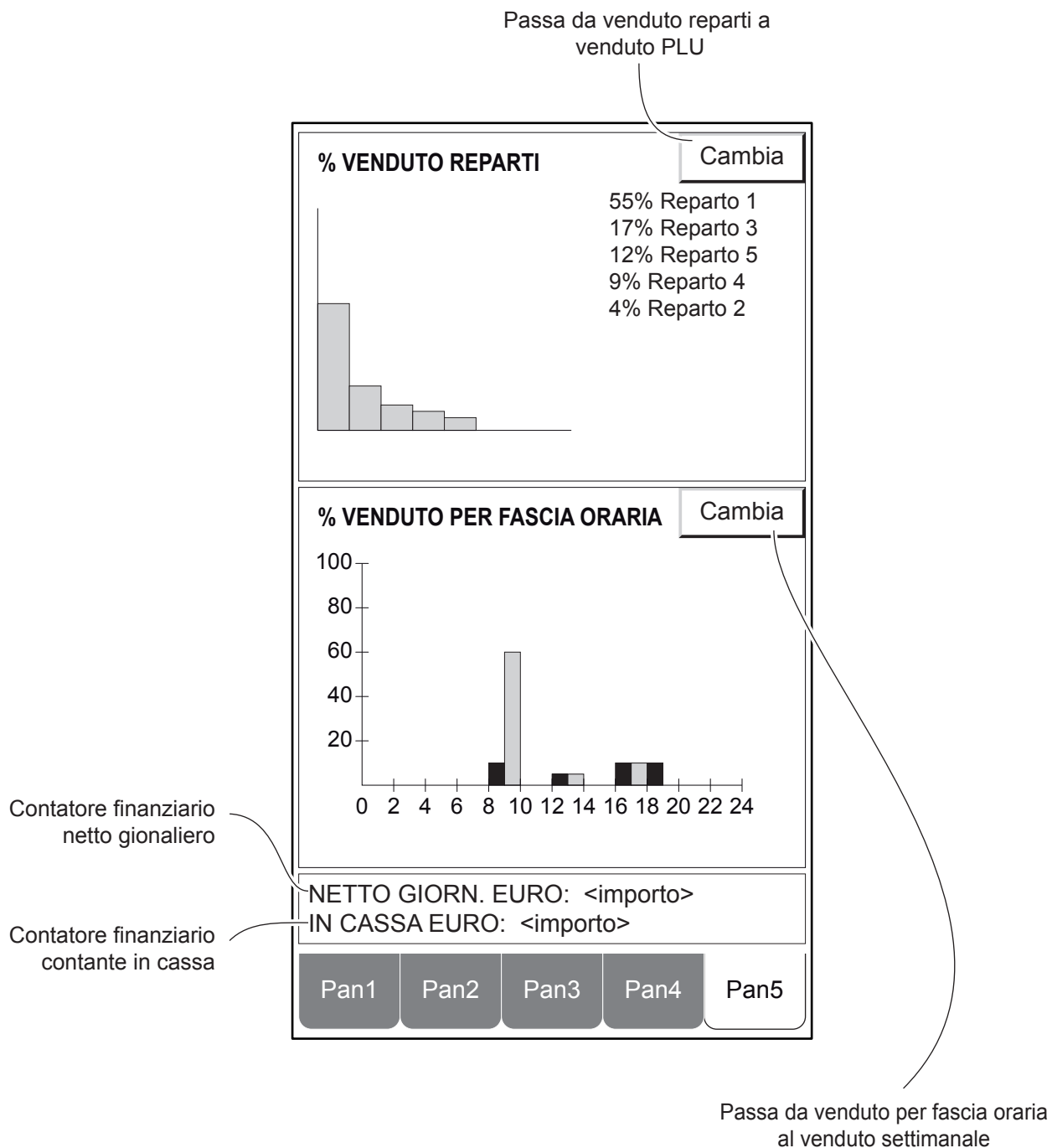

2.7 Funzionalità tasti



TASTO CON SINGOLA FUNZIONE

Nell'esempio a fianco è rappresentato un tasto che attiva una singola funzione:

1. Il tasto esegue solamente la funzione descritta.

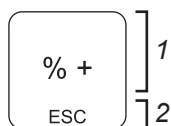

TASTO CON DOPPIA FUNZIONE

Nell'esempio a fianco è rappresentato un tasto che attiva due funzioni:

1. In modalità "normale" esegue la funzione descritta nella parte superiore.
2. All'interno del menù FUNZIONI esegue la funzione descritta nella parte inferiore.

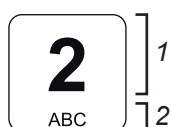

TASTO DI INSERIMENTO







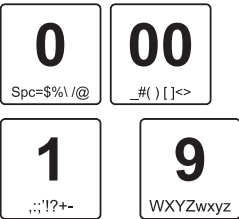

Nell'esempio a fianco è rappresentato un tasto per l'inserimento di caratteri numerici e alfanumerici:

1. In modalità "normale" permette di inserire il numero raffigurato nella parte superiore.
 2. All'interno del menù FUNZIONI permette di inserire uno fra i caratteri alfanumerici raffigurati nella parte inferiore. Digitare ripetutamente un tasto per scorrere il set di caratteri.
-



2.8 Funzioni associate ai tasti

Nella seguente tabella vengono riportate le funzioni programmate in tastiera (tasti bianchi) e quelle programmabili (tasti grigi) mediante l'utilizzo del tool "Keyboard Configurator" (contattare il vostro rivenditore).

TASTIERA	FUNZIONE
	Menù funzioni Permette di entrare nel menù funzioni.
	Tasti numerici
	Codice cliente Permette di inserire il codice cliente per attivare privilegi e totalizzatori specifici.
	Freccia sinistra Permette di selezionare le voci di menù. La pressione dei tasti genera il passaggio alla voce di menù precedente.
	Cliente generico Permette di inserire il cliente generico (cliente 100) nel documento in corso.
	Documento di annullamento Permette, all'esterno di un conto, di annullare la vendita di merce precedentemente venduta e successivamente restituita dal cliente.
	Freccia destra Permette di selezionare le voci di menù. La pressione dei tasti genera il passaggio alla voce di menù successiva.
	Permette il cambio di merce con accredito al cliente.
	Virgola decimale
	Moltiplicatore Permette di impostare la quantità da moltiplicare per il prezzo unitario.



TASTIERA		FUNZIONE
Avanz. Carta		Avanzamento documento
Importo	da programmare	Importo Permette di attribuire un prezzo diverso da quello programmato per un reparto o un PLU.
Subtotale Ins.		Subtotale Permette di visualizzare e stampare la somma degli importi registrati, fino a quel momento, nello scontrino in corso.
Apri Cass. ESC		Apertura cassetto rendiresto
C		Cancellazione Permette di correggere i dati inseriti o annullare gli errori.
Annulla		Rettifica Permette di correggere o annullare l'ultima registrazione effettuata.
Annulla Scontr.		Annulla documento Permette di annullare lo scontrino se utilizzato prima di effettuarne la chiusura.
Reparto 1	Reparto 5	Reparti diretti Permette di registrare l'importo impostato e totalizzarlo nel corrispondente reparto.
REPARTO #	da programmare	Reparti generici Permette di effettuare registrazioni da attribuire a reparti non presenti in tastiera; richiede l'inserimento del numero reparto.
PLU1	PLU...	Articoli diretti Permette di effettuare la vendita diretta di articoli con proprietà già codificate (es. con prezzo e/o descrizione preimpostati) attraverso i tasti diretti disponibili in tastiera.
PLU#	da programmare	Articoli indiretti Permette di effettuare la vendita di articoli con proprietà già codificate (es. con prezzo e/o descrizione preimpostati); richiede l'inserimento del codice di identificazione articolo.
Sconto %		Sconto percentuale articolo Permette di effettuare uno sconto in percentuale sull'articolo.

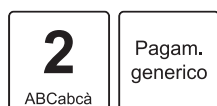

TASTIERA		FUNZIONE			
Sconto Percent. SubTotale	da programmare	Sconto percentuale subtotale Permette di effettuare uno sconto in percentuale sul subtotale.			
Sconto Valore		Sconto valore articolo Permette di effettuare uno sconto in valore sull'articolo.			
Abbuono	da programmare	Abbuono Permette di effettuare uno sconto in valore sul subtotale.			
Maggior. Percent. Articolo	da programmare	Maggiorazione percentuale articolo Permette di effettuare una maggiorazione in percentuale sull'articolo.			
Maggior. Percent. SubTotale	da programmare	Maggiorazione percentuale subtotale Permette di effettuare una maggiorazione in percentuale sul subtotale.			
Maggior. Valore Articolo	da programmare	Maggiorazione valore articolo Permette di effettuare una maggiorazione in valore sull'articolo.			
Maggior. Valore SubTotale	da programmare	Maggiorazione valore subtotale Permette di effettuare una maggiorazione in valore sul subtotale.			
3 DEFdeféé	0 Spc=\$%\ /@	0 Spc=\$%\ /@	6 MNOmnoò	Funzioni	Omaggio Permette di scontare l'intero importo di una vendita.
3 DEFdeféé	0 Spc=\$%\ /@	0 Spc=\$%\ /@	5 JKLjkl	Funzioni	Saldo su acconto / Buono multiuso Permette di saldare un acconto effettuato precedentemente.
TOTALE Contanti	Invio				Modalità di pagamento contanti L'importo viene accumulato nel corrispondente totalizzatore.
					Invio Permette di confermare l'operazione visualizzata a display. Nel menù funzioni, permette di entrare nella voce di menù desiderata.
Pagam. generico					Altri pagamenti Permette di effettuare pagamenti non disponibili in tastiera (vedere righe successive); richiede l'inserimento del codice di identificazione pagamento.

**TASTIERA****FUNZIONE**

Modalità di pagamento assegni
L'importo viene accumulato nel corrispondente totalizzatore.

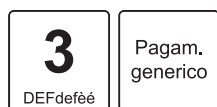

Modalità di pagamento carta di credito
L'importo viene accumulato nel corrispondente totalizzatore.



Modalità di pagamento buono pasto
L'importo viene accumulato nel corrispondente totalizzatore.



Modalità di pagamento credito
L'importo viene accumulato nel corrispondente totalizzatore.

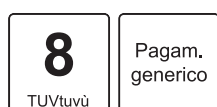

Modalità di pagamento Bancomat
L'importo viene accumulato nel corrispondente totalizzatore.

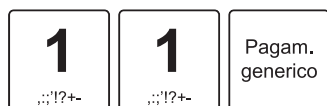

Modalità di pagamento non riscosso servizi
L'importo viene accumulato nel corrispondente totalizzatore.

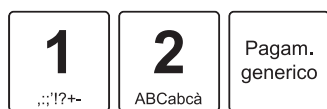

Modalità di pagamento non riscosso fatture
L'importo viene accumulato nel corrispondente totalizzatore.



Modalità di pagamento non riscosso DCR a SSN
L'importo viene accumulato nel corrispondente totalizzatore.



Modalità di pagamento con sconto a pagare
L'importo viene accumulato nel corrispondente totalizzatore.

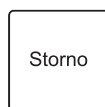

Storno
Permette di annullare, in caso di errore, una registrazione precedente all'ultima effettuata.

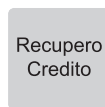

da programmare

Recupero credito
Permette di registrare una entrata di denaro a fronte di un precedente credito.

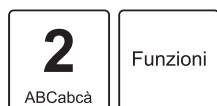

Documento fattura
Permette di impostare la fattura come documento di vendita.



Prelievo di cassa
Permette la registrazione, al di fuori di una vendita, di un prelievo di denaro dalla cassa.

**TASTIERA****FUNZIONE****Versamento in cassa**

Permette le entrate di denaro in cassa al di fuori di una vendita.

**Invio E-mail**

Permette di inviare una e-mail contenete i dati statistici, fiscali o di programmazione a uno o più destinatari.



da programmare

Visualizza documento commerciale

Permette di visualizzare a display lo scontrino virtuale in cui sono riportate le battute eseguite sino a quel momento.



da programmare

Servizi balneari

Permette di registrare una vendita con l'inserimento di informazioni aggiuntive relative ai servizi balneari.



da programmare

Calcolatrice

Permette di visualizzare una calcolatrice virtuale per eseguire calcoli rapidi.

**Pagine**

Le pagine da 1 a 4 possono essere programmate a piacere per adeguarsi a qualsiasi necessità (vedere "DESCRIZIONE TASTIERA" a pagina 11).

Nella pagina 5 invece vengono rappresentate graficamente le statistiche di vendita relative al venduto reparti ed al venduto per fascia oraria. Per disattivare le statistiche di vendita utilizzare la funzione 1354 (vedere "MENÙ FUNZIONI" a pagina 44). A questo punto la pagina 5 diventerà una pagina con tasti programmabili come le pagine da 1 a 4.

2.9 Display

Il dispositivo è dotato di due display LCD retroilluminati (lato cliente e lato operatore) da 20 caratteri per 2 linee che visualizzano i comandi e le funzioni per le quali è stato programmato. In situazione di standby, il display visualizzerà il seguente messaggio:



Display LCD in standby.

In caso di anomalie, viene emesso un segnale acustico e il display visualizza il seguente messaggio di errore seguito da un codice numerico identificativo dell'anomalia (fare riferimento al documento "Guida segnalazioni di stato").

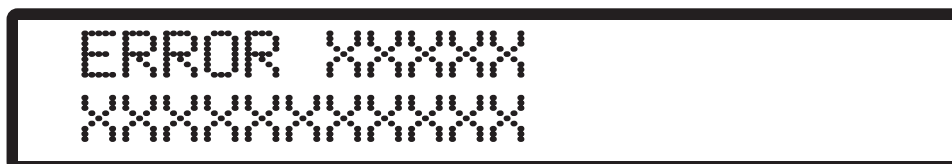

Display LCD con segnalazione anomalia.

Se al momento dell'accensione il display visualizza il messaggio riportato nella figura seguente, si è entrati in una modalità non operativa ad uso tecnico denominata "SAFE MODE".



Display LCD in modalità SAFE MODE.

Per uscire da questa modalità, spegnere ed accendere il dispositivo senza digitare alcun tasto della tastiera e attendere la visualizzazione sul display del messaggio "PRONTO".



2.10 Keyboard Configurator

Il configuratore fiscale (Keyboard Configurator) è uno strumento software auto-installante che consente la programmazione completa del dispositivo con salvataggio e ripristino dei dati tramite PC, oltre alla personalizzazione delle tastiere ed al trasferimento dei loghi grafici scontrino.

Il configuratore fiscale quindi si rivela uno strumento versatile poiché in pochi passaggi permette di lavorare al meglio nell'ambito della gestione fiscale dell'attività commerciale.

Per sapere come ottenerlo, nonché come installarlo e come utilizzarlo, contattare il vostro rivenditore.





3 FUNZIONAMENTO

3.1 Documenti

Il D.Lgs. n.127 del 5 agosto 2015 ed il successivo D.L. n. 119/2018, hanno introdotto l'obbligatorietà per artigiani e commercianti di dotarsi di registratori di cassa telematici che provvedono a trasmettere i dati delle operazioni direttamente all'Agenzia delle Entrate sotto forma di corrispettivi elettronici.

I documenti di vendita stampati dal registratore di cassa telematico (ricevute, fatture, scontrini fiscali, scontrini di reso o annulli) vengono denominati "documenti commerciali" e hanno solo validità commerciale come garanzia dell'acquisto, mentre i documenti non legati alla vendita (rendiconti, scontrini di conferma, ecc.) vengono denominati "documenti gestionali".

Il registratore di cassa telematico produce documenti di vendita che rispettano il risparmio carta. Tali documenti infatti, sia nel layout standard che in quello compatto, presentano un numero massimo di righe vuote di spaziatura pari a 1. Inoltre, nei documenti prodotti, non sono presenti campi relativi a resto e/o modalità di pagamento se il valore è pari a zero, tranne per il campo "importo pagato", che invece deve essere sempre indicato.

Esempio di documento commerciale (vendita)

Il documento commerciale di vendita contiene:

- Intestazione emittente (intestazione documento commerciale)
- Quantità, descrizione e prezzo
- Totale complessivo delle transazioni
- Scorporo della o delle IVA
- Spazio dedicato ai dati del destinatario.

I documenti commerciali di vendita sono gestiti mediante numerazione progressiva. La transazione viene memorizzata nella memoria di dettaglio ed è possibile identificarla in modo separato nella chiusura fiscale con i contatori "Numero documenti commerciali" e "Totale giornaliero".

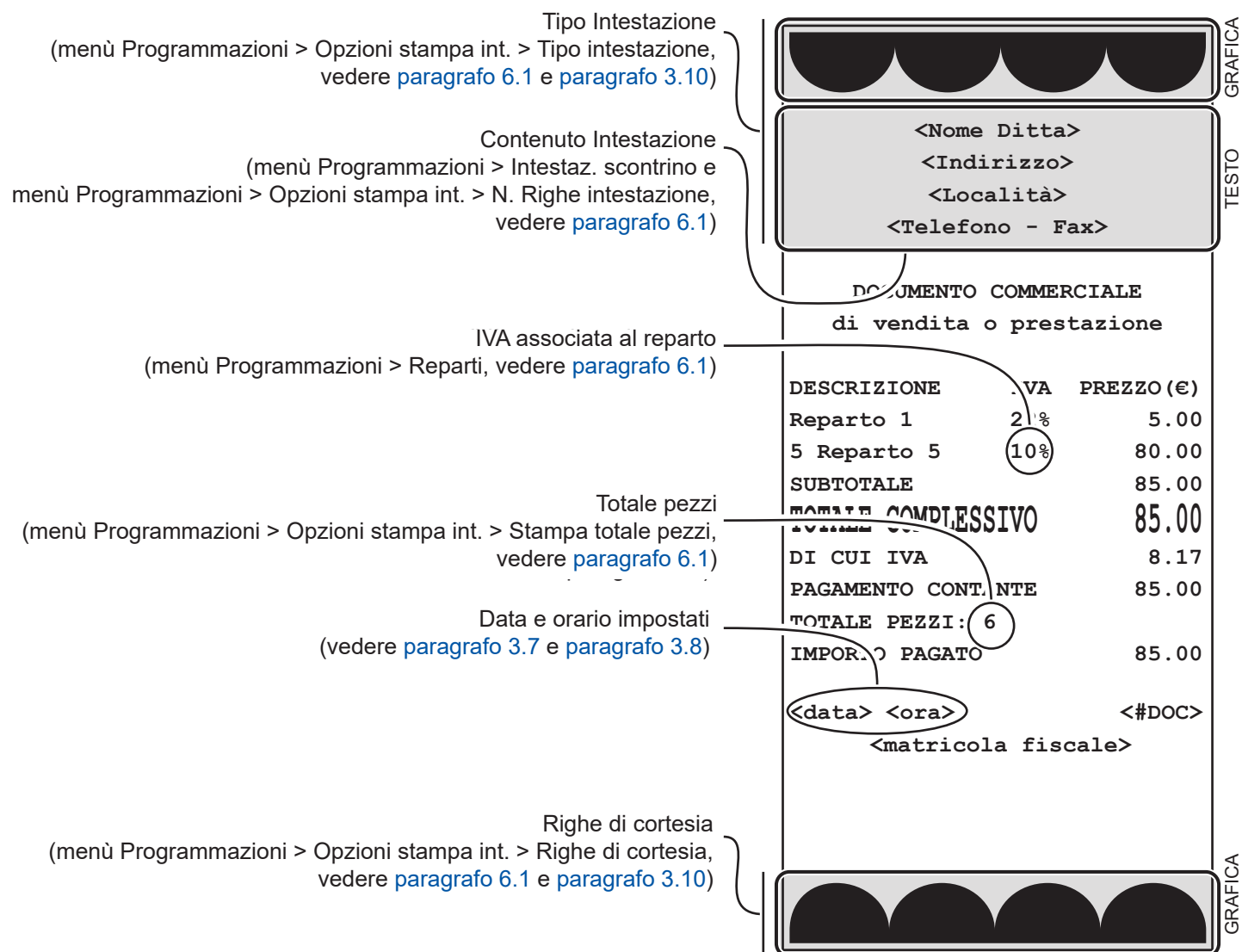



Esempio di documento commerciale (fattura)

Il documento commerciale di tipo fattura contiene:

- Intestazione emittente (intestazione fattura)
- Quantità, descrizione e prezzo
- Totale complessivo delle transazioni
- Scorporo della o delle IVA
- Spazio dedicato ai dati del destinatario.

La fattura è gestita mediante numerazione progressiva modificabile e azzerabile. La vendita mediante fattura viene memorizzata nella memoria di dettaglio ed è possibile identificarla in modo separato nella chiusura fiscale con i contatori "Numero fatture" e "Corrispettivo fatture". La vendita mediante fattura incrementa i totali dei documenti di classe 2 salvati in memoria di riepilogo.

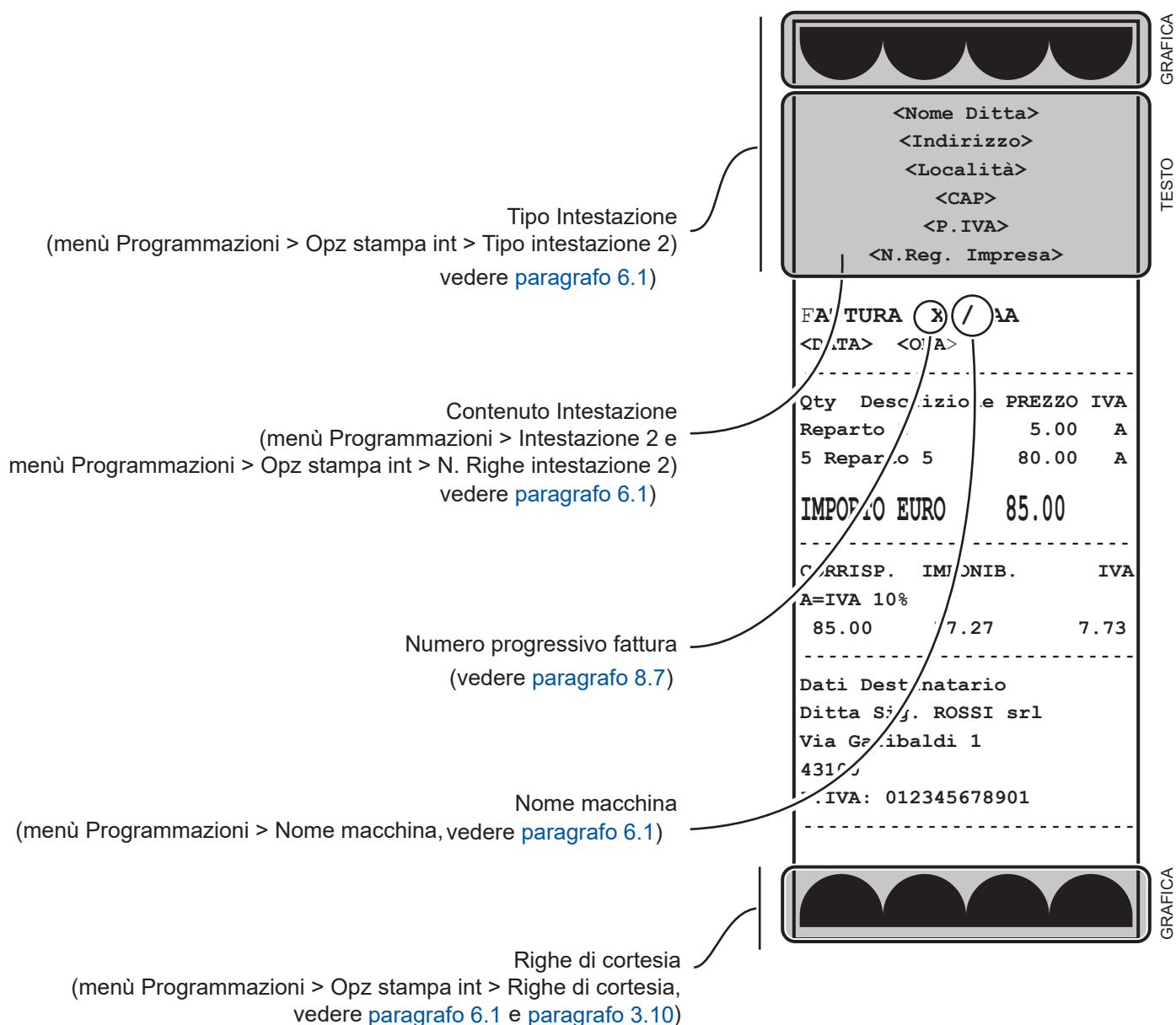



Esempio di documento gestionale (rapporto fiscale)

```
DOCUMENTO GESTIONALE

<Nome Ditta>
<Indirizzo>
<Località>
<Telefono - Fax>

RAPPORTO FISCALE

EURO
TOTALE GIORN.          10.00
GRAN TOTALE            10.00
TOTALE SCONTI          0.00
TOTALE MAGGIORAZ.     0.00
TOTALE ANNULLI        0.00
TOTALE IMBAL. CAUZ.   0.00
CORRISP. NON RISCOSSI 0.00
N. DOC. COMMERCIALI    1
N. DOC. GESTIONALI     3
N. DOC. DI RESO        0
TOT. DOC. DI RESO     0.00
PROG. N.DOC.DI RESO   0.00
NUM. FATTURE           0
CORRISP. FATTURE       0.00
NUM. DOC. ANNU.        0.00
CORRISP. DOC. ANNU.   0.00
N. AZZERAM. FISCALI    0
N. RIPRISTINI          2
SIGILLO FISCALE       <XXXX>
INIZ.M.DETT. <XXXX>   <DATA> <ORA>

01/01/21  12:00       <#DOC. GES.>
<matricola fiscale>

DOCUMENTO GESTIONALE
```

3.2 Servizi via Ethernet

Il dispositivo può essere collegato direttamente ad un PC oppure ad un Hub di rete mediante cavo Ethernet (vedere [paragrafo 3.3](#)) per sfruttare gli esclusivi servizi di cui è dotato.

Per riuscire ad utilizzare uno dei servizi disponibili è necessario configurare correttamente le impostazioni di rete del dispositivo entrando nel menù Funzioni > Programmazioni > Opzioni funzionamento e nel menù funzioni > Programmazioni > Impostazioni di rete (vedere [capitolo 6](#)).

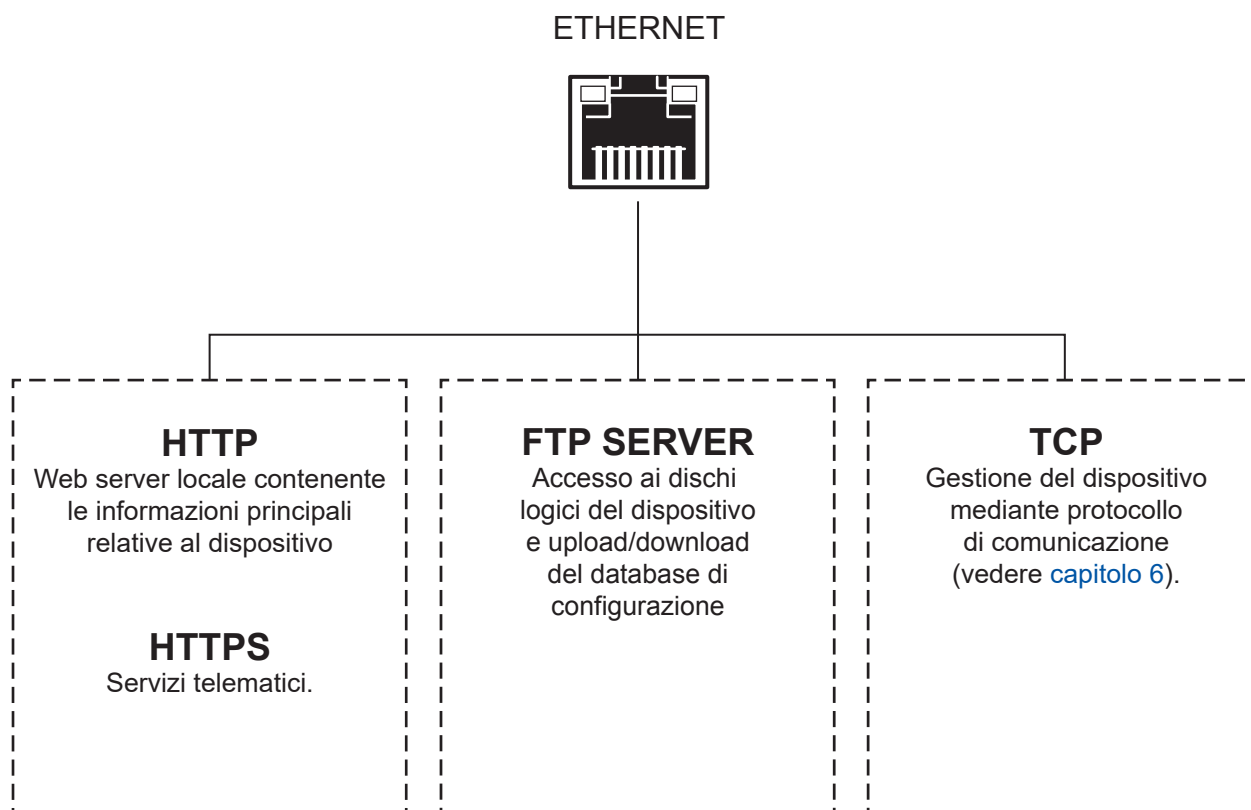

3.3 Collegamenti

La figura seguente illustra i possibili collegamenti del dispositivo. Per il pinout dei connettori fare riferimento al manuale assistenza.

Per abilitare/disabilitare l'apertura automatica del cassetto entrare nel menù Funzioni > Programmazioni > Opzioni funzionamento > Apertura aut. cassetto (vedere [capitolo 6](#)).

Per selezionare la corretta tensione di alimentazione del cassetto entrare nel menù Funzioni > Programmazioni > Opzioni funzionamento > Tensione cassetto (vedere [capitolo 6](#)).

Per configurare correttamente le porte di comunicazione entrare nel menù Funzioni > Programmazioni > Opzioni funzionamento (vedere [capitolo 6](#)).

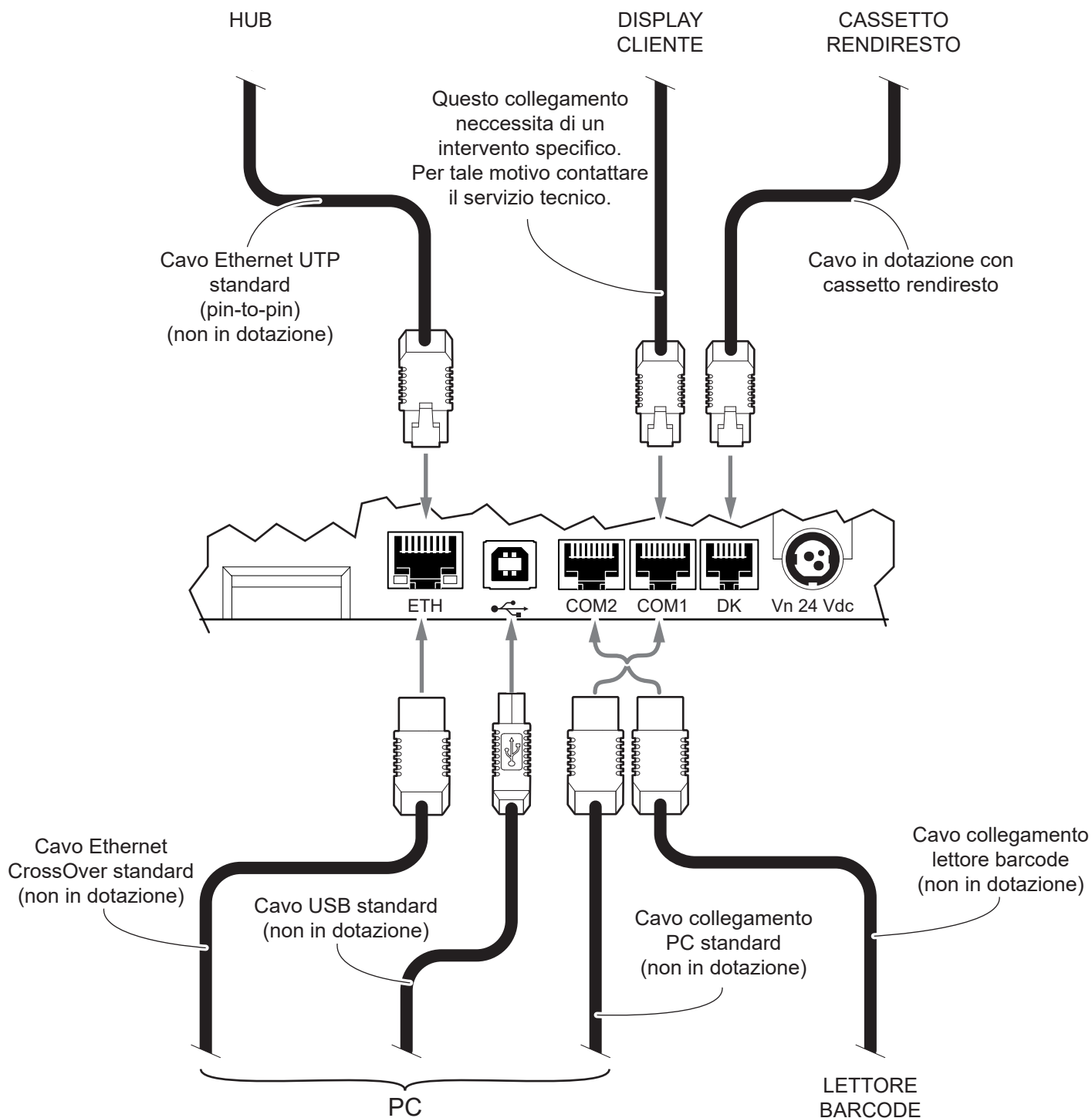



3.4 Accensione e spegnimento

Per accendere il misuratore fiscale procedere come segue.

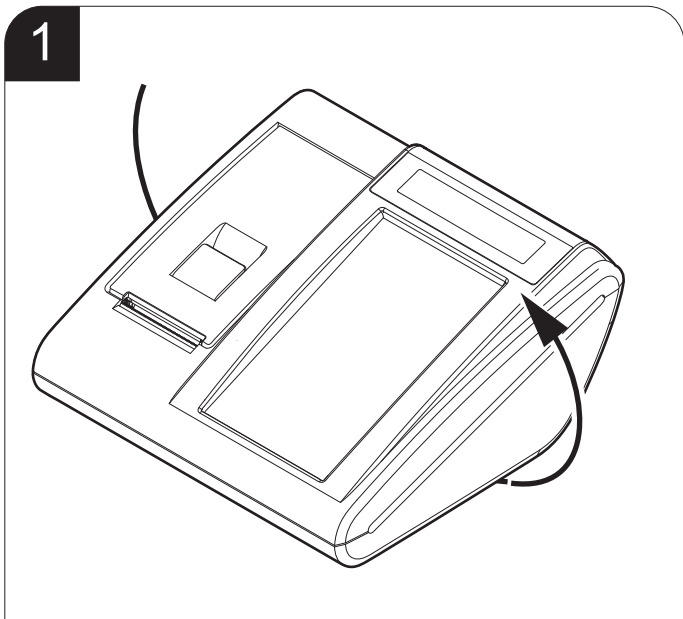

Capovolgere il dispositivo.

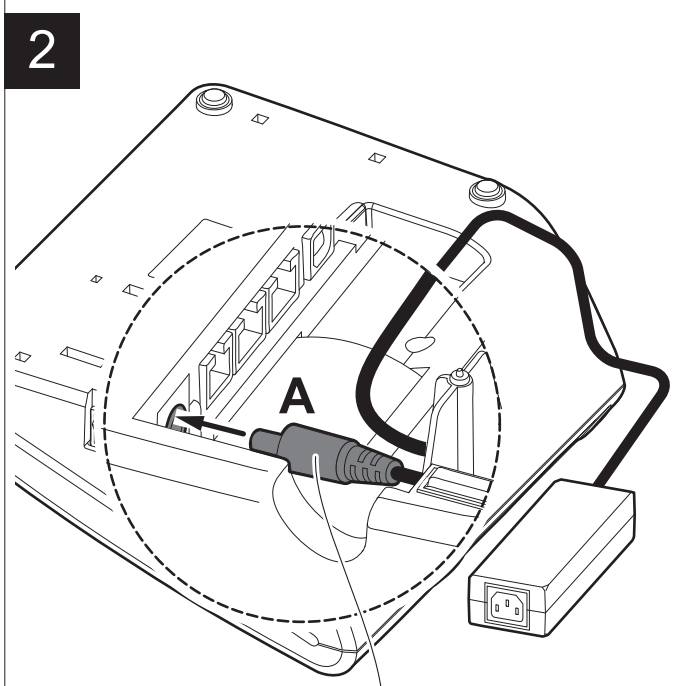

Inserire correttamente il connettore di alimentazione con il lato piatto verso la carrozzeria del dispositivo

Collegare il connettore A dell'adattatore in dotazione al dispositivo.

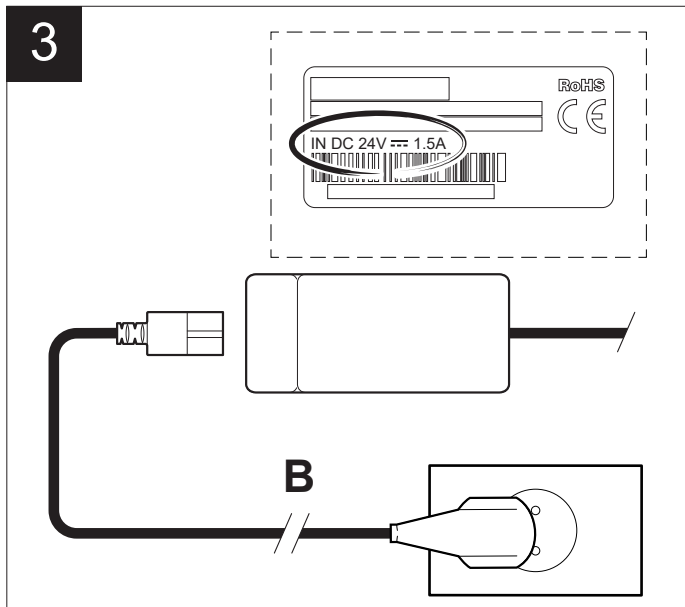

Collegare il cavo di alimentazione B all'adattatore e alla presa di rete. Utilizzate il tipo di alimentazione elettrica indicato sull'etichetta del dispositivo.

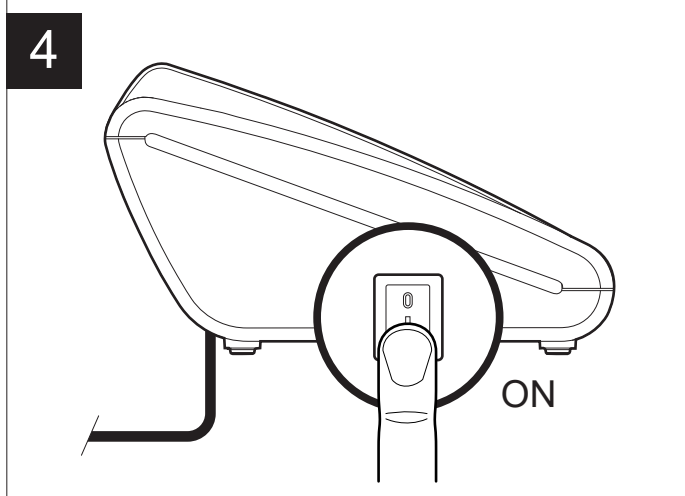

CARICAMENTO DISCHI
ATTENDERE, PREGO...



<DATA> PRONTO <ORA>

Accendere il dispositivo premendo il tasto ON/OFF, il display visualizzerà la scritta "PRONTO", l'ora e la data correnti. Spegnere il dispositivo premendo il tasto ON/OFF.



3.5 Calibrazione touch screen

Per eseguire la calibrazione della schermata accedere alla videata di servizio mediante la procedura descritta di seguito.

1

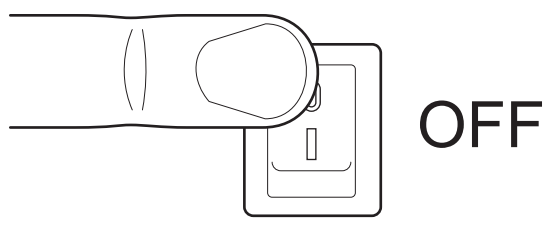

Spegnere il dispositivo premendo il tasto ON/OFF sul lato sinistro del dispositivo.

2

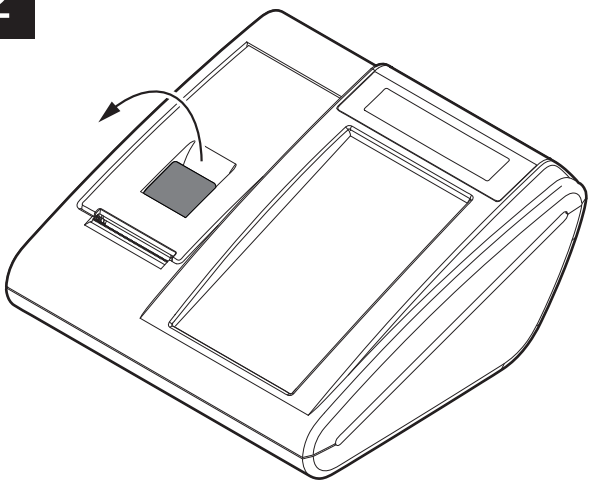

Sollevarre la leva di apertura del coperchio vano carta.

3

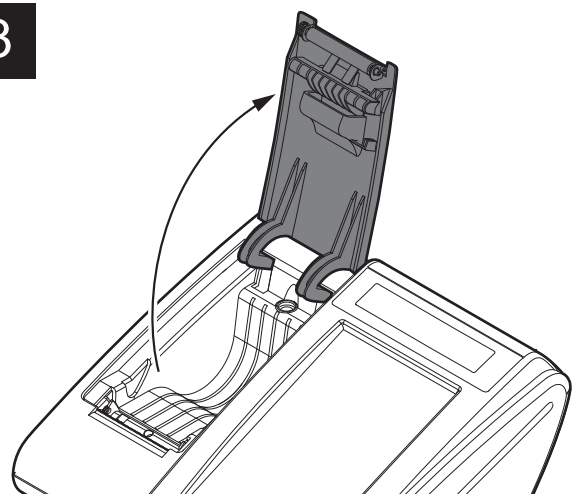

Aprire il coperchio vano carta.

4

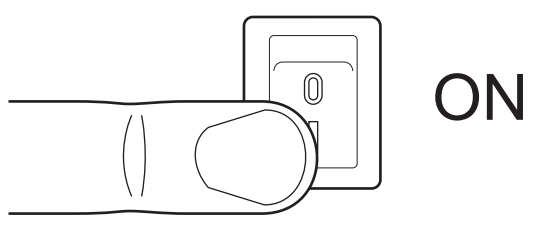

Accendere il dispositivo premendo il tasto ON/OFF sul lato sinistro del dispositivo.

5



Premere un qualsiasi punto dello schermo sulla pagina bianca di avvio del dispositivo.

6

CARTA MANCANTE O COPERCHIO APERTO

--> PER USCIRE, INSERIRE CARTA
E CHIUDERE COPERCHIO

--> OPPURE PER LA CALIBRAZIONE
PREMERE SULLO SCHERMO

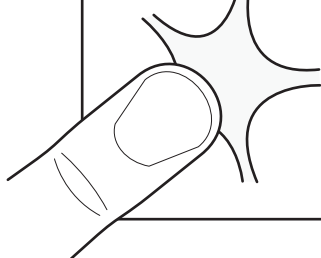

Il dispositivo visualizza la pagina di servizio (vedi figura). Premere un qualsiasi punto dello schermo per iniziare la sequenza di calibrazione seguendo le istruzioni fornite a video.

7

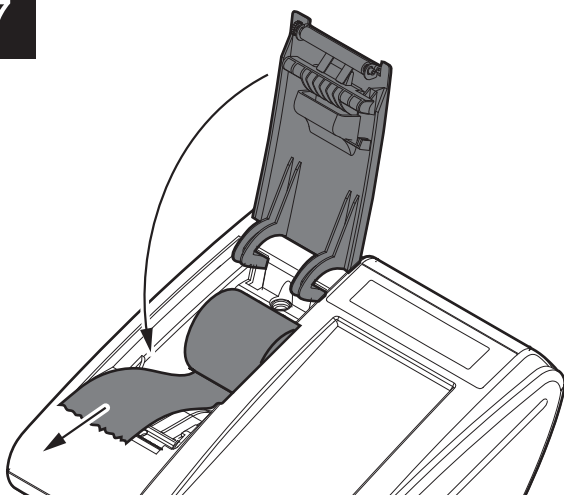

Chiudere il coperchio vano carta.

3.6 Caricamento del rotolo carta

Per il caricamento della carta procedere seguendo le istruzioni fornite di seguito. Ad ogni cambio carta ispezionare l'interno del dispositivo.

1

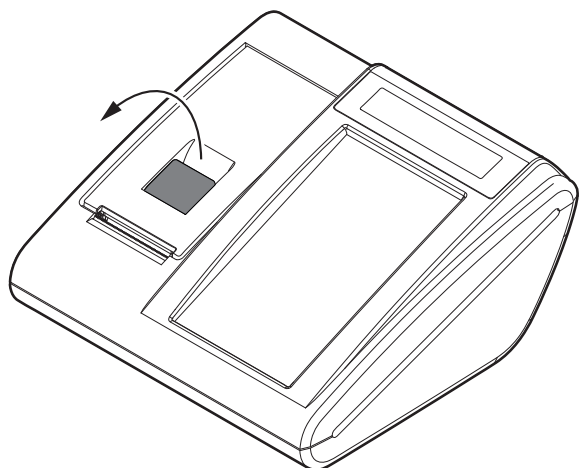

Sollevare la leva di apertura del coperchio vano carta.

2

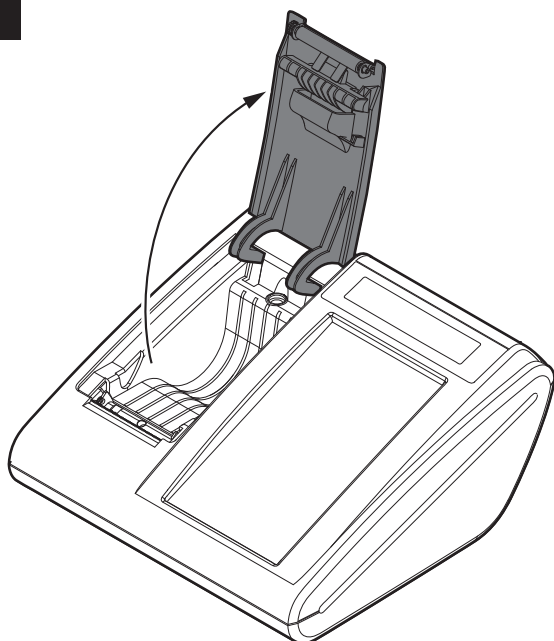

Aprire il coperchio vano carta.

3

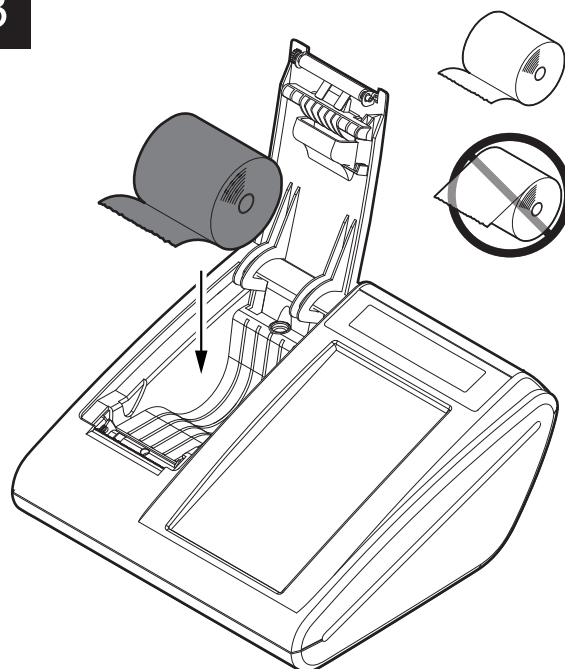

Inserire il rotolo carta rispettando il verso di rotazione indicato. Utilizzare solo rotoli carta omologati.

4

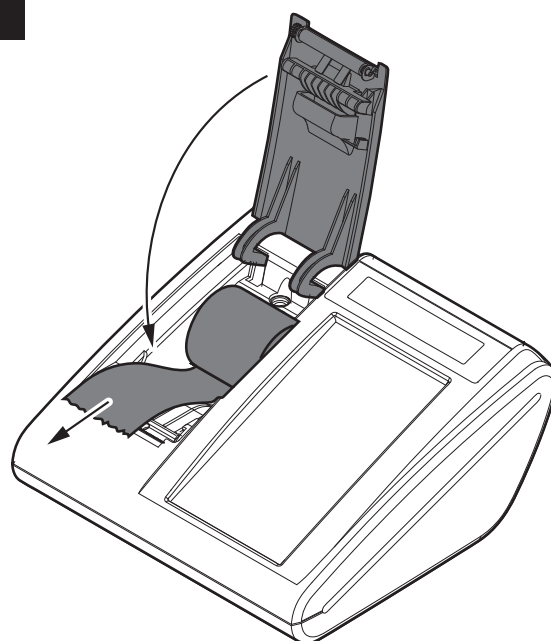

Fare uscire la carta per alcuni centimetri. Chiudere il coperchio.

5

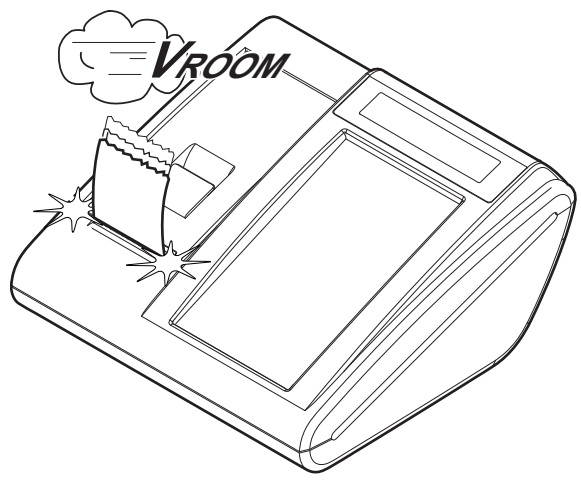

Attendere il caricamento automatico della carta.

3.7 Regolazione data

Le operazioni di cambio data nei dispositivi fiscali sono disciplinate dalla vigente normativa che prevede l'impossibilità di retrocedere rispetto alla data dell'ultimo azzeramento fiscale eseguito. Si prega quindi di prestare la massima attenzione a quest'operazione accertandosi di non confermare date superiori a quella in corso. Nel caso si osservi sul dispositivo fiscale una data superiore a quella in corso, si prega di prendere contatto al più presto con il centro assistenza tecnica per concordare un intervento. Un errore nell'impostazione della data genera uno stato di non conformità del dispositivo fiscale, irreversibile e soprattutto sanzionabile dai preposti organismi di controllo.

1

1 1 0 0 Funzioni
 ;! ?+ ;! ?+ Spc=%\ /@ Spc=%\ /@

DOCUMENTO GESTIONALE

<Nome Ditta>
 <Indirizzo>
 <Località>
 <Telefono - Fax>

RAPPORTO FISCALE

	EURO
TOTALE GIORNALIERO	131.00
GRAN TOTALE	534
TOTALE SCONTI	10.00
TOTALE MAGGIORAZ.	0.00
TOTALE ANNULLI	63.50
TOTALE RESI	5.50
TOTALE IMBAL. CAUZ.	0.00
CORRISP. NON RISCOSSI	0.00
N. SCONTRINI FISCALI	0
N. STAMPE M. FISCALE	0

Eeguire un azzeramento fiscale.

2

1 1 7 8 Funzioni
 ;! ?+ ;! ?+ PQRSpqrs TUVtuvù

Avviare la procedura per la regolazione della data.

3

DATA [ggmmaa]
 010101

Sul display viene visualizzata la data attualmente impostata (es. 1 Gennaio 2001).

4

0 1 0 1 2 1
 Spc=%\ /@ ;! ?+ Spc=%\ /@ ;! ?+ ABCabca ;! ?+

TOTALE
 Contanti

Invio

DATA[ggmmaa]
 010121_

Digitare una nuova data nel formato [ggmmaa] e confermare con il tasto INVIO.

5

DOCUMENTO GESTIONALE

DATA IMPOSTATA:
 01/01/21 02:00

01/01/21 02:00 <#DOC. GES.>

DOCUMENTO GESTIONALEE

Viene emesso un documento gestionale di conferma dell'avvenuta regolazione della data.

3.8 Regolazione orario

Per regolare l'orario del dispositivo procedere nel seguente modo:

Per abilitare/disabilitare la regolazione automatica dell'ora solare/legale vedere [capitolo 6](#).

1

1 1 0 0 Funzioni
;;! ?+ - ;;! ?+ - Spc=%\ /@ Spc=%\ /@

DOCUMENTO GESTIONALE

<Nome Ditta>
<Indirizzo>
<Località>
<Telefono - Fax>

RAPPORTO FISCALE

	EURO
TOTALE GIORNALIERO	131.00
GRAN TOTALE	534
TOTALE SCONTI	10,00
TOTALE MAGGIORAZ.	0.00
TOTALE ANNULLI	63.50
TOTALE RESI	5.50
TOTALE IMBAL. CAUZ.	0.00
CORRISP. NON RISCOSSI	0.00
N. SCONTRINI FISCALI	0
N. STAMPE M.FISCALE	0

Eeguire un azzeramento fiscale.

2

1 1 6 0 Funzioni
;;! ?+ - ;;! ?+ - MNOmnoò Spc=%\ /@

Avviare la procedura per la regolazione dell'orario.

2

ORA[h:mm]
0200

Sul display viene visualizzato l'orario attualmente impostato (es. 02:00).

4

1 0 0 0 TOTALE Contanti
;;! ?+ - Spc=%\ /@ Spc=%\ /@ Spc=%\ /@ Invio

ORA[h:mm]
1000

Digitare una nuovo orario nel formato [hhmm] e confermare con il tasto INVIO.

5

DOCUMENTO GESTIONALE

ORA IMPOSTATA:
01/01/21 10:00

01/01/21 10:00 <#DOC. GES.>

DOCUMENTO GESTIONALE

Viene emesso un documento gestionale di conferma dell'avvenuta regolazione dell'orario.



3.9 Impostazione livello di contrasto

Il dispositivo consente la regolazione del livello di contrasto del display lato utente e lato cliente.

1

1 1 7 7 Funzioni
:!*?+- :!*?+- PQRSpqrs PQRSpqrs

PASSWORD

Richiamare la funzione
"CONTRASTO DISPLAY".

2

<password> TOTALE Contanti
Invio

Inserire la password di protezione e
confermare con il tasto INVIO.

3

CONTRASTO[1-100]
50

Sul display viene visualizzato il contrasto
attualmente impostato (es. 50).

4

6 0
MNOmnoò Spc=\$%\ /@

Inserire un valore differente per il livello
di contrasto (es. 60).

5

TOTALE
Contanti
Invio

Confermare con il tasto INVIO.

3.10 Caricamento icone grafiche

Durante la programmazione dell'intestazione o dei messaggi di fine scontrino è possibile inserire immagini grafiche (icone) scelte tra quelle archiviate nella memoria del dispositivo.

Per personalizzare le opzioni di stampa attraverso l'utilizzo delle icone grafiche, accedere al menù Programmazioni > Opzioni stampa int. > Tipo intestazione per i documenti commerciali di vendita, Programmazioni > Opzioni stampa int. > Tipo intestazione 2 per le fatture oppure Programmazioni > Opzioni stampa int. > Righe di cortesia (vedere [paragrafo 6.1](#)).

Per caricare icone grafiche sul dispositivo, procedere come segue:

- Eseguire un azzeramento fiscale:

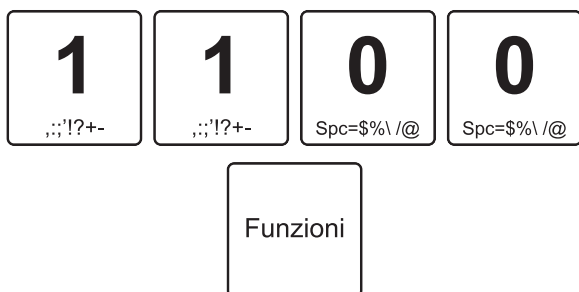

- Collegare il dispositivo ad un PC tramite cavo USB (vedere [paragrafo 3.3](#)).
- Attendere il caricamento delle unità di memorizzazione del dispositivo e accedere all'unità denominata "Flash Drive".

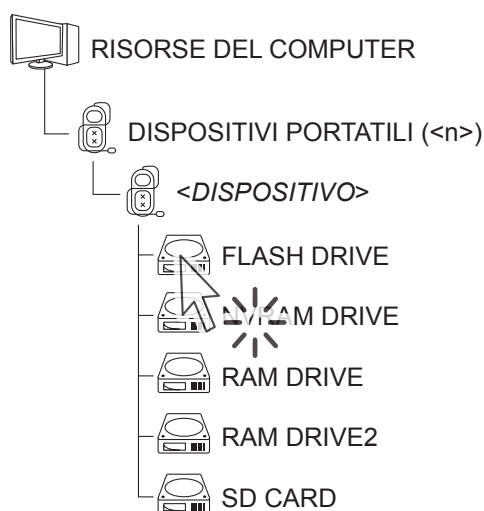

- Accedere alla cartella denominata "Pict".

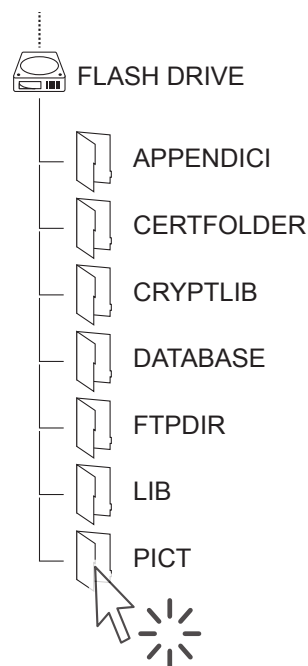

- Trascinare nella cartella nominata "Logos" le icone grafiche create rispettando le seguenti regole:

Larghezza max = 448 pixel

Formato = Bitmap B/N (1-bit)

Nome file = "Header" se si intende utilizzare l'icona come elemento grafico al di sopra dell'intestazione di un documento commerciale.

"Header2" se si intende utilizzare l'icona come elemento grafico al di sopra dell'intestazione di una fattura.

"Evobw" se si intende utilizzare l'icona come elemento grafico come righe di cortesia di un documento commerciale o di una fattura.

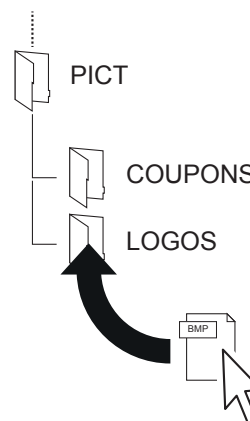



3.11 Esaurimento della memoria di dettaglio

Il dispositivo è dotato di una memoria di dettaglio opportunamente inizializzata. Tale supporto è una SD card non modificabile. Il dispositivo viene fornito con la memoria di dettaglio già inserita e non è funzionante se detta memoria non è inserita. L'esaurimento della memoria di dettaglio viene segnalato su ogni documento commerciale emesso, quando rimane meno del 10% di spazio disponibile. Dopo la stampa di ogni documento commerciale ne viene stampato uno gestionale con la scritta "M. DETT. IN ESAURIMENTO". Una volta esaurito tutto lo spazio, viene stampato un documento gestionale con la scritta "M. DETT. ESAURITA: ULTIMA C. FISCALE". A quel punto, dopo aver eseguito l'azzeramento fiscale giornaliero, la memoria di dettaglio è definitivamente esaurita e consultabile solo in lettura. Per la conservazione della memoria di dettaglio esaurita fare riferimento alle normative vigenti.

La sostituzione della memoria di dettaglio può essere eseguita anche se questa non è in esaurimento.

Per effettuare la sostituzione della memoria di dettaglio contattare un tecnico abilitato.



4 MANUTENZIONE

4.1 Pianificazione pulizia

La pulizia regolare del dispositivo mantiene la qualità di stampa e ne prolunga la durata nel tempo. La tabella seguente riporta la pianificazione consigliata per la pulizia.

Se si utilizza il dispositivo in ambienti molto polverosi, occorre ridurre gli intervalli di pulizia.

Per le procedure specifiche, vedere le pagine successive.

OGNI CAMBIO CARTA	
Testina di stampa	Utilizzare alcol isopropilico
Rullo di stampa	Utilizzare alcol isopropilico
Touch screen	Utilizzare aria compressa o un panno morbido
Display	Utilizzare aria compressa o un panno morbido Non utilizzare prodotti a base di ammoniaca
OGNI 5 CAMBI CARTA	
Strapperina	Utilizzare aria compressa o pinzette
Percorso carta	Utilizzare aria compressa o pinzette
Sensore	Utilizzare aria compressa
OGNI 6 MESI O QUANDO NECESSARIO	
Carrozzeria	Utilizzare aria compressa o un panno morbido



4.2 Pulizia

Per le operazioni di pulizia periodica del dispositivo, fare riferimento alle istruzioni seguenti.

Sensore

1

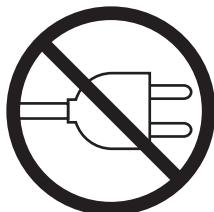

Scollegare il cavo di alimentazione e aprire il coperchio del dispositivo

2

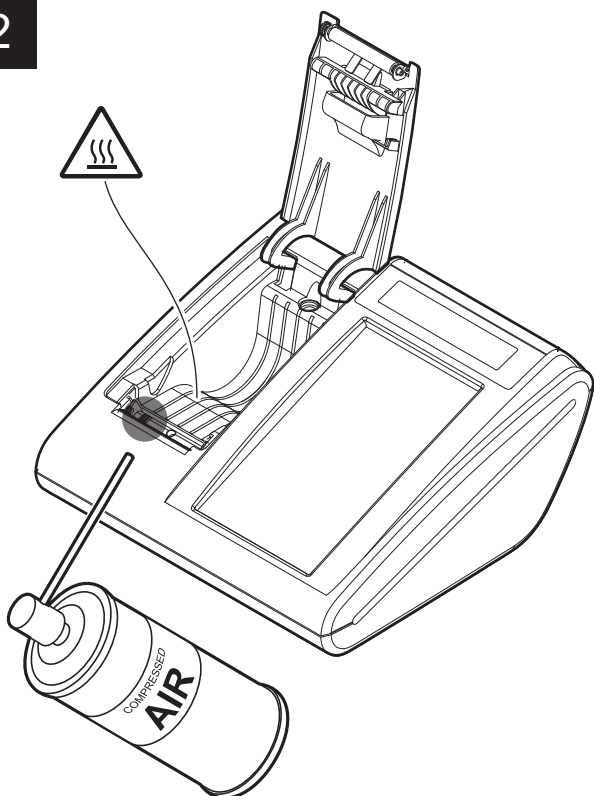

ATTENZIONE:
Non utilizzare alcol, solventi o spazzole dure. Assicurarsi che acqua o altri liquidi non penetrino all'interno del dispositivo.



Pulire il sensore del dispositivo utilizzando aria compressa

Percorso carta

1

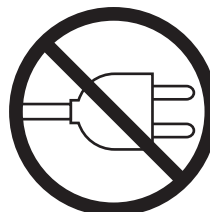

Scollegare il cavo di alimentazione e aprire il coperchio del dispositivo

2

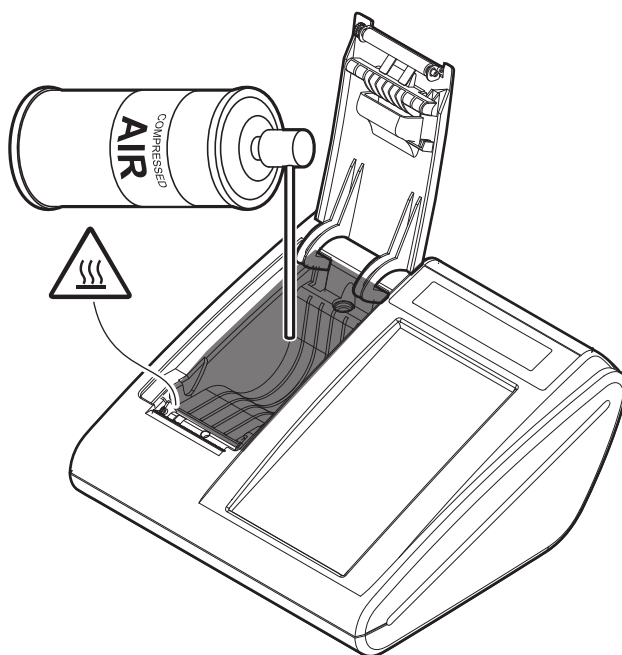

ATTENZIONE:
Non utilizzare alcol, solventi o spazzole dure. Assicurarsi che acqua o altri liquidi non penetrino all'interno del dispositivo.



Rimuovere eventuali ritagli di carta e l'accumulo di polvere presenti nelle zone coinvolte dal passaggio della carta e sulle zone vicine al sensore

Testina di stampa

1

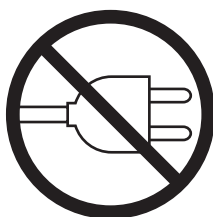

Scollegare il cavo di alimentazione e aprire il coperchio del dispositivo

2

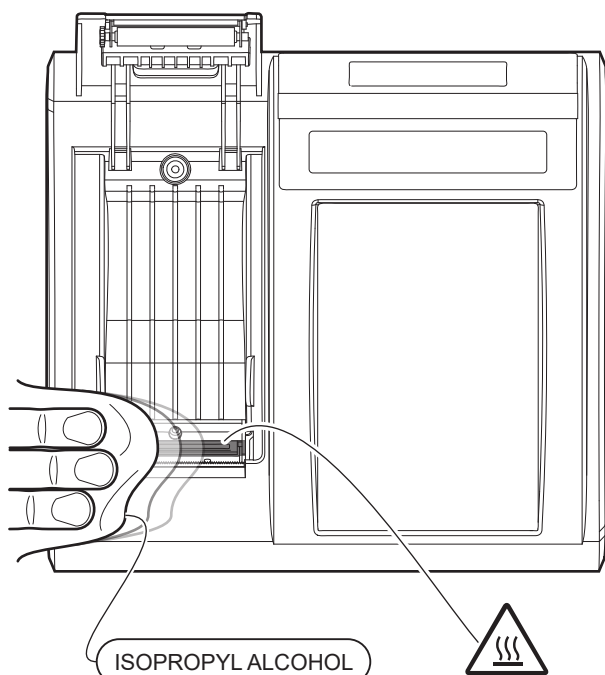

ATTENZIONE:
Non utilizzare solventi o spazzole dure. Assicurarsi che acqua o altri liquidi non penetrino all'interno del dispositivo.



Pulire la testina di stampa utilizzando un panno anti-graffio imbevuto di alcol isopropilico

Rullo di stampa

1

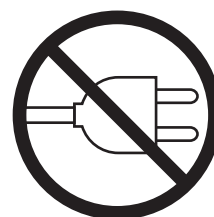

Scollegare il cavo di alimentazione e aprire il coperchio del dispositivo

2

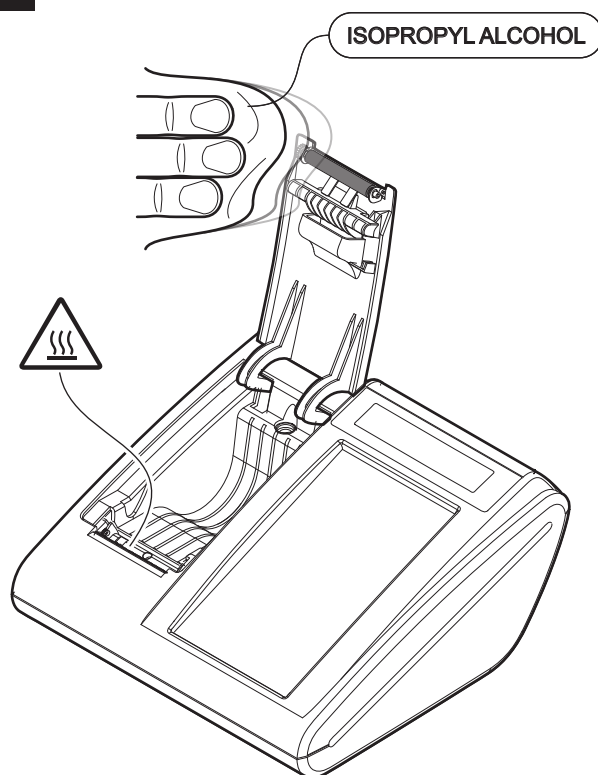

ATTENZIONE:
Non utilizzare solventi o spazzole dure. Assicurarsi che acqua o altri liquidi non penetrino all'interno del dispositivo.



Pulire il rullo di stampa utilizzando un panno anti-graffio imbevuto di alcol isopropilico



Carrozzeria

1

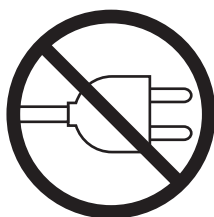

Scollegare il cavo di alimentazione

2

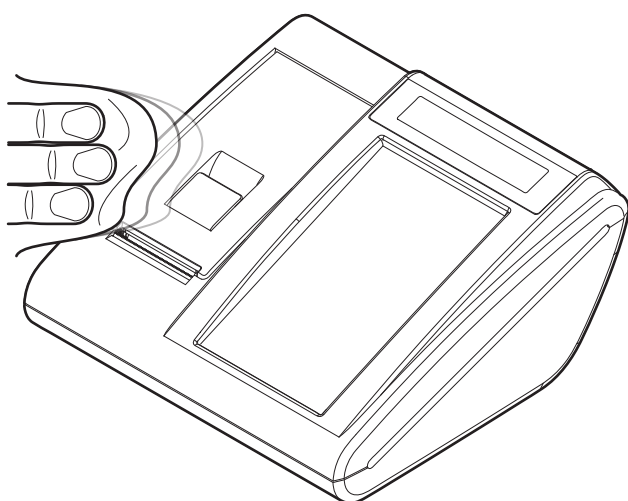

ATTENZIONE:

Non utilizzare alcol, solventi o spazzole dure. Assicurarsi che acqua o altri liquidi non penetrino all'interno del dispositivo.



Pulire il dispositivo utilizzando aria compressa o un panno morbido

Strapperina

1

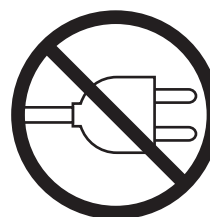

Scollegare il cavo di alimentazione e aprire il coperchio del dispositivo

2

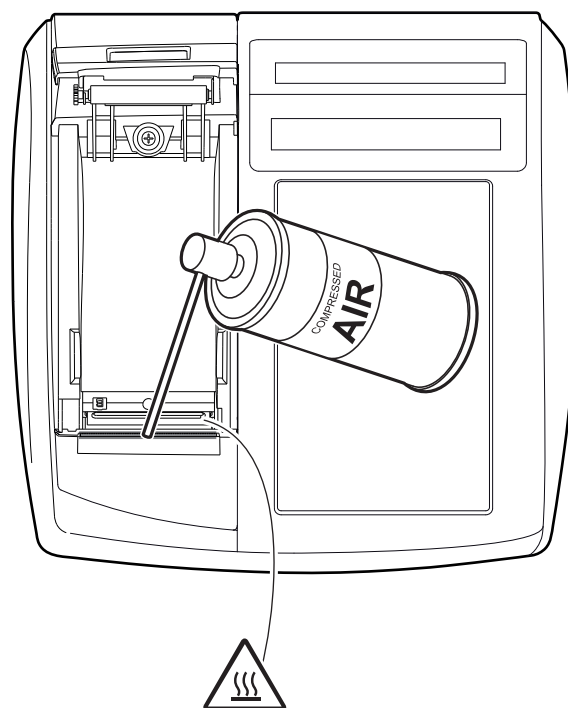

ATTENZIONE:

Non utilizzare alcol, solventi o spazzole dure. Assicurarsi che acqua o altri liquidi non penetrino all'interno del dispositivo.



Pulire la strapperina dal lato interno utilizzando aria compressa

Display

1

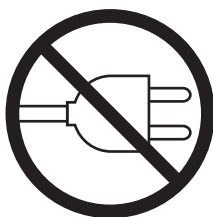

Scollegare il cavo di alimentazione

2

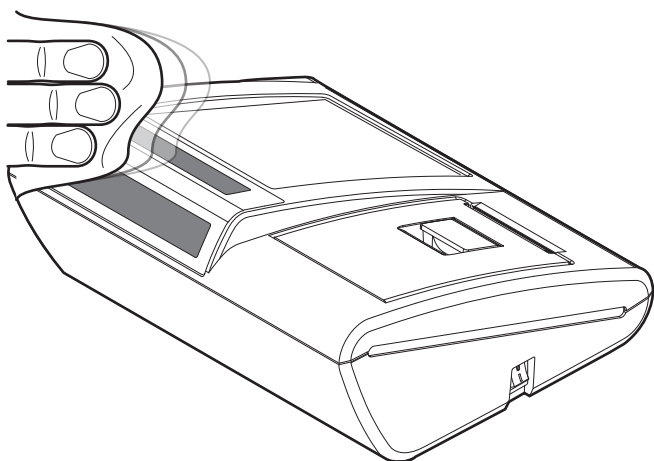

ATTENZIONE:

Non utilizzare alcol, solventi o spazzole dure. Assicurarsi che acqua o altri liquidi non penetrino all'interno del dispositivo.



Pulire i display utilizzando aria compressa o un panno morbido

Touch screen

1

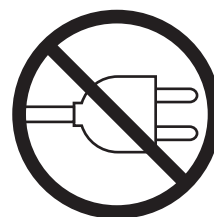

Scollegare il cavo di alimentazione

2

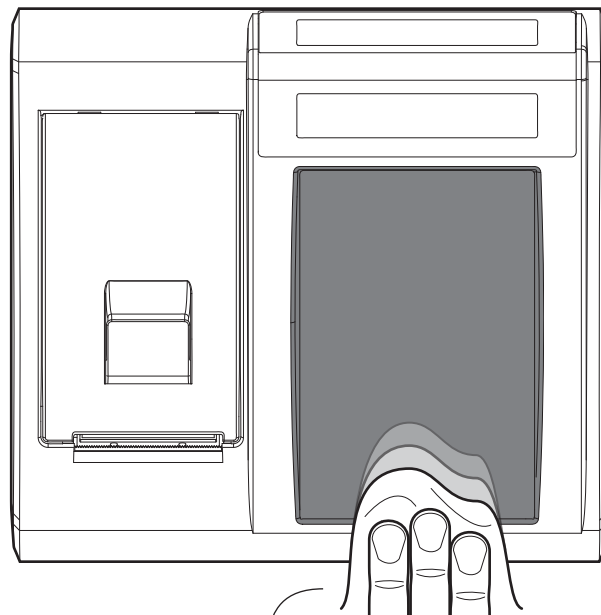

H₂O

ATTENZIONE:

Non utilizzare alcol, solventi o spazzole dure. Assicurarsi che acqua o altri liquidi non penetrino all'interno del dispositivo.



Strofinare delicatamente lo schermo con un panno morbido leggermente inumidito con acqua





5 CHIUSURE / AZZERAMENTI

Il dispositivo permette di stampare una serie di rapporti riepilogativi delle transazioni registrate, ciascuno rispondente a determinate finalità operative e gestionali dell'esercizio (per accedere rapidamente ai rapporti riepilogativi vedere [capitolo 16](#)).

- Rendiconto (lettura)
- Azzeramento (lettura + azzeramento)

RENDIC. AZZERAM.

GIORNALIERO

Situazione fiscale di fine giornata. Fornisce il corrispettivo giornaliero del venduto che viene trasmesso in automatico all'Agenzia delle Entrate. SI SI

FINANZIARIO

Movimento finanziario giornaliero. SI SI

FINANZIARIO STORICO

Movimento finanziario dall'ultima data dell'ultimo azzeramento effettuato del medesimo report emesso. SI SI

FASCIA ORARIA

Situazione attività di vendita suddivisa per fascia oraria. Le fasce orarie sono fisse (24). SI SI

FASCIA ORARIA STORICA

Situazione attività di vendita partendo dall'ultima data dell'ultimo azzeramento effettuato del medesimo report emesso. SI SI

REPARTI

Situazione attività divise per reparto. SI SI

SELETTIVO REPARTI

Situazione attività divise per reparti e filtrabile per numero di reparto. SI SI

REPARTI STORICO

Situazione attività divise per reparti, partendo dall'ultima data dell'ultimo azzeramento effettuato del medesimo report emesso. SI SI

PLU

Situazione attività divise per PLU. SI SI

SELETTIVO PLU

Situazione attività divise per PLU e filtrabile per numero di PLU. SI SI

PLU STORICO

Situazione attività divise per PLU, partendo dall'ultima data dell'ultimo azzeramento effettuato del medesimo report emesso. SI SI

OPERATORI

Situazione degli operatori. SI SI

OPERATORI STORICO

Situazione degli operatori, partendo dall'ultima data dell'ultimo azzeramento effettuato del medesimo report emesso. SI SI



CLIENTI			
Situazione attività divise per clienti.		SI	SI
<hr/>			
MEMORIA FISCALE (MEMORIA DI RIEPILOGO)			
1=T	Stampa totale		
2=D	Filtro per data	SI	-
3=N>n	Filtro per numero scontrino		
<hr/>			
GIORNALE ELETTRONICO (MEMORIA DI DETTAGLIO)			
1=T	Stampa totale documenti commerciali		
2=D	Filtro per data documenti commerciali		
3=N	Filtro per numero scontrino documenti commerciali	SI	-
4=T	Stampa totale documenti fattura		
5=D	Filtro per data documenti fattura		
3=N	Filtro per numero scontrino documenti fattura		
<hr/>			
AZZERAMENTI MULTIPLI			
Esegue la sequenza degli azzeramenti selezionati.		-	SI
<hr/>			
AZZER. MULT. STORICI			
Eseguire la sequenza degli azzeramenti selezionati ma limitatamente agli azzeramenti storici.		-	SI
<hr/>			
NUMERO FATTURA			
Azzeramento contatore fatture.		-	SI
<hr/>			

5.1 Procedura di richiamo rendiconti

- Richiamare i rapporti riepilogativi di tipo Rendiconti mediante:



- Sul display viene visualizzato:



- Utilizzare i tasti FRECCIA per navigare all'interno dei menù e il tasto INVIO per selezionare il tipo di rendiconto:

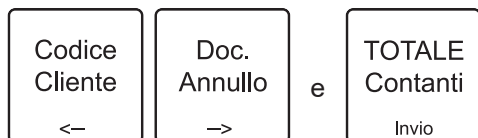

5.2 Procedura di richiamo azzeramenti

- Richiamare i rapporti riepilogativi di tipo azzeramenti mediante:



- Sul display viene visualizzato:



- Utilizzare i tasti FRECCIA per navigare all'interno dei menù e il tasto INVIO per selezionare il tipo di azzeramento:

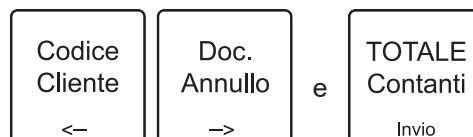

Di seguito un esempio di procedura di richiamo di una chiusura fiscale.

- È possibile richiamare la chiusura fiscale anche tramite il codice rapido (1100 + tasto FUNZIONI):



- Sul display viene visualizzato in sequenza:





I risultato è il seguente:

DOCUMENTO GESTIONALE		
<Nome Ditta> <Indirizzo> <Località> <Telefono - Fax>		
Intestazione		
Somma dei documenti commerciali di vendita o di prestazione giornalieri emessi	EURO	
	TOTALE GIORN. 100.00	
	GRAN TOTALE 133.00	
Riepilogo delle operazioni giornaliera	TOTALE SCONTI 0.00	
	TOTALE MAGGIORAZIONI 0.00	
	TOTALE CORREZIONI 0.00	
	CORRRISP. NON RISCOSSI 0.00	
	N. DOC. COMMERCIALI 0	
	N. DOC. GESTIONALI 0	
	N.DOC. DI RESO 0	
	TOT. DOC DI RESO 0.00	
	PROG. N. DOC. DI RESO 0.00	
	NUM. FATTURE 0	
	CORRISP. FATTURE 0.00	
	NUM. DOC. ANNU. 0	
	CORRISP. DOC. ANNU. 0.00	
	TOT. CONTANTI 0.00	
	TOT. PAGAMENTI ELETTRONICI 0.00	
	TOT. SCONTO A PAGARE 0.00	
	TOT. TICKET 0.00	
	NUM. TICKET 0	
	TOT. NON RISCOSSI 0.00	
	N. AZZERAM. FISCALI 0	
	N. RIPRISTINI 0	
	SIGILLO FISCALE <#>	
	INIZ.M.DETT. N. <#> <data><ora>	
	01/01/19 12:00 <#DOC. GES.>	
	NUMERO DI MATRICOLA <matr. fiscale>	
	DOCUMENTO GESTIONALE	

Somma progressiva dei totali corrispettivi giornalieri emessi



Chiusura fiscale andata a buon fine

Dopo la stampa del documento di chiusura fiscale il dispositivo tenta la trasmissione dei corrispettivi per via telematica, in caso di esito positivo e quindi di trasmissione andata a buon fine, il dispositivo emetterà il seguente documento gestionale:

```

DOCUMENTO GESTIONALE

TRASMISSIONE CON ESITO POSITIVO

S: <matr. fiscale>_Z_S_<n.chiusura>.xml
R: <matr. fiscale>_Z_R_<n.chiusura>.xml
Numero chiusura: <n.chiusura>
Id operazione: <Id operazione>
Numero di chiusura: <matr. fiscale>

01/01/21  12:00          <#DOC. GES.>

DOCUMENTO GESTIONALE

```

Dove:

S = file .xml inviati all'Agenzia delle Entrate

R = file .xml ricevuti dall'Agenzia delle Entrate

- Sul display viene visualizzato:

INVIO CHIUSURA OKAY.

Chiusura fiscale non andata a buon fine

Dopo la stampa del documento di chiusura fiscale il dispositivo tenta la trasmissione dei corrispettivi per via telematica, in caso di esito negativo e quindi di trasmissione non andata a buon fine, il dispositivo emetterà il seguente documento gestionale:

```

DOCUMENTO GESTIONALE

TRASMISSIONE NON EFFETTUATA

DISPOSITIVO OFFLINE
LA CHIUSURA N. <N. CHIUSURA>

SARÀ INVIATA AUTOMATICAMENTE
APPENA IL COLLEGAMENTO
VERRÀ RIPRISTINATO

01/01/21  12:00          <#DOC. GES.>
NUMERO DI MATRICOLA    <matr. fiscale>

DOCUMENTO GESTIONALE

```

- Sul display viene visualizzato:

INVIO CHIUSURA POST.
QUANDO ECR ONLINE

L'invio dei corrispettivi viene momentaneamente sospesa per essere rimandata in automatico al ripristino della rete, cioè quando il dispositivo sarà nuovamente online.

- Per controllare i file .xml in attesa d'invio digitare:

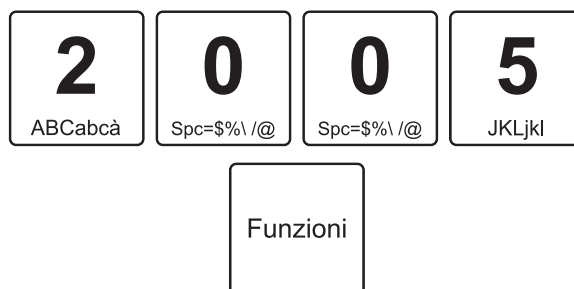

5.3 Azzeramenti multipli

Il sistema dispone di una funzione che permette il lancio di una sequenza di azzeramenti pre-selezionati. Questo risulta utile per eseguire gli azzeramenti più utilizzati con una singola operazione.

Per selezionare gli azzeramenti che compongono la sequenza entrare nel menù Funzioni > Programmazioni > Azzeramenti multipli (vedere [capitolo 6](#)).

Nel seguente esempio viene descritta la sequenza completa per il lancio degli azzeramenti multipli:

- Richiamare gli azzeramenti mediante:

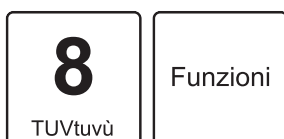

- Sul display viene visualizzato:



- Utilizzare i tasti FRECCIA per navigare all'interno dei menù e visualizzare la voce "Azzeramenti multipli":

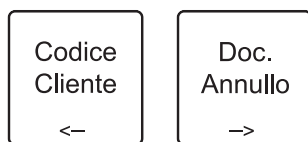

- Sul display viene visualizzato:



- Digitare il tasto INVIO per confermare:



- Il dispositivo inizia la sequenza degli azzeramenti selezionati.

6 PROGRAMMAZIONE ARCHIVI

Al momento dell'installazione del dispositivo, è compito del tecnico del servizio d'assistenza rendere operativo il dispositivo mediante la programmazione delle principali funzioni quali ad esempio:

- Intestazione dello scontrino con la ragione sociale dell'Esercizio
- Descrizioni degli articoli e dei reparti
- Programmazioni prezzi dei PLU
- Dati anagrafici clienti
- Programmazione aliquote IVA
- Parametri per l'esecuzione degli sconti

Di norma non sono necessari ulteriori interventi da parte dell'utente, anche se ogni esercente ha comunque la possibilità di accedere alla programmazione del sistema modificando, in base alle proprie necessità, le opzioni di programmazione.

Il presente capitolo contiene le istruzioni per la modifica delle suddette opzioni.

6.1 Modifica opzioni di programmazione

- Richiamare il menù Programmazioni mediante la pressione dei tasti:

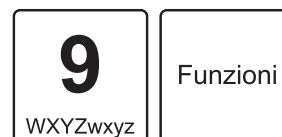

- Sul display viene visualizzato:



- Utilizzare i tasti FRECCIA per navigare all'interno dei menù:

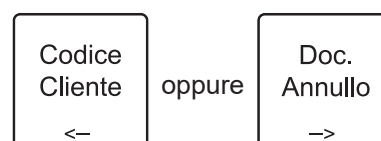

- Digitare il tasto INVIO per accedere ai sottomenù:



Nella seguente tabella è riportata la descrizione dettagliata delle singole voci di menù.

Nella seguente tabella è riportata la descrizione dettagliata delle singole voci di menù (vedere [capitolo 16](#)).

**REPARTI (max 100)**

Codice Reparto	Posizione nella memoria a cui associare il reparto.
Descrizione	Descrizione del reparto.
Prezzo 1	Prezzo prefissato per il reparto (Livello 1).
Prezzo 2	Prezzo prefissato per il reparto (Livello 2).
Prezzo 3	Prezzo prefissato per il reparto (Livello 3).
Min Prezzo	Minimo prezzo libero per il reparto.
Max Prezzo	Massimo prezzo libero per il reparto.
Aliquota IVA	Posizione nella memoria a cui associare l'aliquota IVA. Valori preimpostati: 1 = IVA 22% 2 = IVA 10% 3 = IVA 4% 4 = IVA programmabile 5 = IVA programmabile 6 = *ES IVA esente 7 = *EE IVA esclusa 8 = *NS non soggetta IVA 9 = *NI non imponibile 10 = *RM regime del margine 11 = *AL operazione non IVA 12 = *VI operazione non IVA
Gruppo reparti	Gruppo a cui è associato il reparto (utilizzato per i rendiconti).
Scontabile	SI = Sconti applicabili sul reparto. NO = Sconti non applicabili sul reparto.
Quantità obbligatoria	SI = La selezione del reparto va eseguita obbligatoriamente con l'inserimento della quantità. NO = La selezione del reparto non va eseguita obbligatoriamente con l'inserimento della quantità.
Menù a prezzo fisso	SI = Il reparto può essere incluso nella composizione di un menù a prezzo fisso. NO = Il reparto non può essere incluso nella composizione di un menù a prezzo fisso.
Battuta singola	SI = Dopo la selezione del reparto il dispositivo chiude la transazione in contanti. NO = Dopo la selezione del reparto il dispositivo rimane in attesa dell'immissione successiva.
* Descrittivo	Campo presente per utilizzi futuri.
Servizio	<Riservato>
Opzione servizi	<Riservato>

**PLU (max 50.000)**

Codice PLU	Posizione nella memoria a cui associare il PLU.
Descrizione	Descrizione del PLU.
Prezzo 1	Prezzo prefissato per il PLU (Livello 1).
Prezzo 2	Prezzo prefissato per il PLU (Livello 2).
Prezzo 3	Prezzo prefissato per il PLU (Livello 3).
Reparto	Posizione del reparto a cui è associato il PLU.
Battuta singola	SI = Dopo la selezione del PLU il dispositivo chiude la transazione in contanti. NO = Dopo la selezione del PLU il dispositivo rimane in attesa di registrazioni successive.
Descrittivo	SI = PLU con funzione descrittiva (il prezzo viene omesso). NO = PLU con prezzo prefissato.

CLIENTI (max 300)

Ragione sociale	Ragione sociale del cliente.
Indirizzo	Indirizzo del cliente.
Codice fiscale o partita IVA	Codice fiscale (16 caratteri) o partita IVA (11 caratteri) del cliente.
Paese	Paese di residenza del cliente.
CAP	Codice avviamento postale (CAP) della residenza del cliente.
Comune	Comune di residenza del cliente.
Provincia	Provincia di residenza del cliente.
Codice SDI	Codice identificativo del destinatario necessario per la trasmissione della fattura elettronica.
PEC mail	Indirizzo posta elettronica certificata (PEC) del cliente.
Aliquota IVA	Posizione nella memoria a cui associare l'aliquota IVA. Valori preimpostati: 1 = IVA 22% 2 = IVA 10% 3 = IVA 4% 4 = IVA programmabile 5 = IVA programmabile 6 = *ES IVA esente 7 = *EE IVA esclusa 8 = *NS non soggetta IVA 9 = *NI non imponibile 10 = *RM regime del margine 11 = *AL operazione non IVA 12 = *VI operazione non IVA
Massimo saldo	Saldo massimo oltre il quale non è più possibile concedere credito al cliente.



OPERATORI (max 15)

Codice operatore	Posizione nella memoria a cui associare l'operatore.
Descrizione	Descrizione dell'operatore.
Password	Password operatore [Default 0000].
Apertura cassetto	1 = Al termine della transazione viene eseguita l'apertura del cassetto 1. 2 = Al termine della transazione viene eseguita l'apertura del cassetto 2.
* Stampa dettagli	Campo presente per utilizzi futuri.

PAGAMENTI

Codice pagamento	Posizione nella memoria a cui associare il pagamento. Valori preimpostati: 1 = CONTANTI 2 = ASSEgni 3 = CARTA ELETTRONICA 4 = PAGAMENTO GENERICO 5 = PAGAMENTO BUONO PASTO 6 = SOSPESO 7 = CREDITO 8 = BANCOMAT 9 = PAGAMENTO 09 10 = PAGAMENTO 10 11 = NON RISCOSSO SERVIZI 12 = NON RISCOSSO FATTURE 13 = NON RISCOSSO DCR-SSN 14 = SCONTO A PAGARE
Descrizione	Descrizione del pagamento.
Importo massimo	Importo massimo consentito per il pagamento.
Resto massimo	Resto massimo consentito per il pagamento.

MODIFICATORI (1..10)

Codice modificatore	Posizione nella memoria a cui associare il modificatore. Valori preimpostati: 1 = SC(%) ART 2 = SC(%) SBTL 3 = SC(VAL) ART. 4 = ABBUONO 5 = MAGG(%) ART. 6 = MAGG(%) SBTL 7 = MAGG(VAL) ART. 8 = MAGG(VAL) SBTL 9 = GIÀ PAGATO 10 = OMAGGIO
Descrizione	Descrizione del modificatore.
Valore % massimo	Valore massimo percentuale consentito per lo sconto/maggiorazione.
Valore %	Valore percentuale prefissato per lo sconto/maggiorazione.



ALIQUOTE IVA																																											
Codice Aliquota	Posizione nella memoria a cui associare l'aliquota.																																										
Descrizione	Descrizione dell'aliquota IVA.																																										
Valore	Valore percentuale da associare all'aliquota IVA.																																										
AZZERAMENTI MULTIPLI																																											
Scegli sequenza	<p>Selezione degli azzeramenti che compongono la sequenza automatica "Azzeramenti multipli" (vedere paragrafo 5.3):</p> <table border="0"> <tr><td>GIORNALIERO</td><td>[Si]</td><td>[No]</td></tr> <tr><td>FINANZIARIO</td><td>[Si]</td><td>[No]</td></tr> <tr><td>FINANZIARIO STORICO]</td><td>[Si]</td><td>[No]</td></tr> <tr><td>FASCIA ORARIA</td><td>[Si]</td><td>[No]</td></tr> <tr><td>FASCIA ORARIA STORICA</td><td>[Si]</td><td>[No]</td></tr> <tr><td>REPARTI</td><td>[Si]</td><td>[No]</td></tr> <tr><td>SELETTIVO REPARTI</td><td>[Si]</td><td>[No]</td></tr> <tr><td>REPARTI STORICO</td><td>[Si]</td><td>[No]</td></tr> <tr><td>PLU</td><td>[Si]</td><td>[No]</td></tr> <tr><td>SELETTIVO PLU</td><td>[Si]</td><td>[No]</td></tr> <tr><td>PLU STORICO</td><td>[Si]</td><td>[No]</td></tr> <tr><td>OPERATORI</td><td>[Si]</td><td>[No]</td></tr> <tr><td>OPERATORI STORICO</td><td>[Si]</td><td>[No]</td></tr> <tr><td>CLIENTI</td><td>[Si]</td><td>[No]</td></tr> </table>	GIORNALIERO	[Si]	[No]	FINANZIARIO	[Si]	[No]	FINANZIARIO STORICO]	[Si]	[No]	FASCIA ORARIA	[Si]	[No]	FASCIA ORARIA STORICA	[Si]	[No]	REPARTI	[Si]	[No]	SELETTIVO REPARTI	[Si]	[No]	REPARTI STORICO	[Si]	[No]	PLU	[Si]	[No]	SELETTIVO PLU	[Si]	[No]	PLU STORICO	[Si]	[No]	OPERATORI	[Si]	[No]	OPERATORI STORICO	[Si]	[No]	CLIENTI	[Si]	[No]
GIORNALIERO	[Si]	[No]																																									
FINANZIARIO	[Si]	[No]																																									
FINANZIARIO STORICO]	[Si]	[No]																																									
FASCIA ORARIA	[Si]	[No]																																									
FASCIA ORARIA STORICA	[Si]	[No]																																									
REPARTI	[Si]	[No]																																									
SELETTIVO REPARTI	[Si]	[No]																																									
REPARTI STORICO	[Si]	[No]																																									
PLU	[Si]	[No]																																									
SELETTIVO PLU	[Si]	[No]																																									
PLU STORICO	[Si]	[No]																																									
OPERATORI	[Si]	[No]																																									
OPERATORI STORICO	[Si]	[No]																																									
CLIENTI	[Si]	[No]																																									
DATA																																											
Data [ggmmaa]	Impostazione della data. ATTENZIONE: Impostazione modificabile solo dopo azzeramento fiscale.																																										
ORA																																											
Ora [hhmm]	Impostazione dell'ora. ATTENZIONE: Impostazione modificabile solo dopo azzeramento fiscale.																																										
INTESTAZIONE SCONTRINO	<p>Intestazione del documento commerciale (6 righe). Utilizzare la tastiera per inserire i caratteri. Utilizzare i tasti FRECCIA per muoversi lungo la riga. Utilizzare il tasto INVIO per selezionare la riga successiva. Utilizzare il tasto ESC per uscire.</p> <p>(vedere anche Opzioni stampa int. > N. Righe intestaz.).</p>																																										
INTESTAZIONE 2	<p>Intestazione della fattura (9 righe). Utilizzare la tastiera per inserire i caratteri. Utilizzare i tasti FRECCIA per muoversi lungo la riga. Utilizzare il tasto INVIO per selezionare la riga successiva. Utilizzare il tasto ESC per uscire.</p> <p>(vedere anche Opzioni stampa int. > N. righe intestaz. 2).</p>																																										
NOME MACCHINA	<p>[Fattura] Nome del dispositivo da riportare in fattura (default = AA). Utilizzare la tastiera per inserire i caratteri. Utilizzare i tasti FRECCIA per muoversi lungo la riga. Utilizzare il tasto ESC per uscire.</p> <p>(vedere paragrafi successivi)</p>																																										



IMPOSTAZIONI DI RETE

Per stampare un documento gestionale con l'elenco delle impostazioni Ethernet, vedere [paragrafo 7.2](#).

Abilita DHCP	SI = Abilita l'acquisizione automatica dell'indirizzo di rete (solo se si dispone di un server DHCP). NO = Disabilita l'acquisizione automatica dell'indirizzo di rete (se non si dispone di un server DHCP), configurare le impostazioni rete mediante le opzioni successive.
Indirizzi di rete	LOCALIP = 192.168.22.220 (default) SUBNET = 255.255.0.0 (default) GATEWAY = 192.168.1.23 (default) DNS1 = 0.0.0.0 (default) DNS2 = 0.0.0.0 (default)
Server SMTP	INDIRIZZO IP = 0.0.0.0 (default) NUMERO PORTA = 25 (default) E-MAIL STAMPANTE = stampante@italretail (default)
Server UDP	NUMERO PORTA RX = 15021 (default) NUMERO PORTA TX = 0 (default) MODALITÀ DI RISPOSTA = 0 (default) INDIRIZZO IP = 192.168.10.121 (default) NOME SERVER =
Client FTP	NUMERO PORTA = 21 INDIRIZZO IP HOST= 0.0.0.0 (default) USERNAME [max40] = itailretail (default) PASSWORD [max40]= itailretail (default)
Parametri per registrazione	CODICE CLIENTE
TCP client	INDIRIZZO TCP CLIENT PORTA TCP CLIENT NOME TCP CLIENT
TCP client ricariche	<Riservato>
SMTP serv. con autent.1	INDIRIZZO IP NUMERO PORTA E-MAIL STAMPANTE MODO AUTENTICAZIONE USERNAME PASSWORD
SMTP serv. con autent.2	INDIRIZZO IP NUMERO PORTA E-MAIL STAMPANTE MODO AUTENTICAZIONE USERNAME PASSWORD

PROGRAMMAZIONI E-MAIL

Destinatario 1	Indirizzo e-mail n. 1 per l'invio delle informazioni.
Destinatario 2	Indirizzo e-mail n. 2 per l'invio delle informazioni.
Destinatario 3	Indirizzo e-mail n. 3 per l'invio delle informazioni.
Oggetto	Oggetto dell'e-mail.



Corpo e-mail riga 1	Riga di testo n. 1 dell'e-mail.
Corpo e-mail riga 2	Riga di testo n. 2 dell'e-mail.
Corpo e-mail riga 3	Riga di testo n. 3 dell'e-mail.
Corpo e-mail riga 4	Riga di testo n. 4 dell'e-mail.
Corpo e-mail riga 5	Riga di testo n. 5 dell'e-mail.
Allegati	<p>Nessun allegato</p> <p>Counter.db = per inviare le statistiche sul venduto.</p> <p>Register.db = per inviare la configurazione / programmazione del dispositivo.</p> <p>Scontrino.bmp = per inviare l'ultimo documento stampato (es. scontrino, ecc.).</p> <p>Azzeramento.xml = per inviare l'ultima azzeramento fiscale eseguita.</p>

CONTRASTO DISPLAY

Contrasto [1-100] Impostazione livello di contrasto da 1 a 100 del display lato Utente e lato cliente

OPZIONI FUNZIONAMENTO

Prezzi centesimi	<p>SI = Abilita utilizzo automatico virgola con 2 decimali.</p> <p>NO = Disabilita visualizzazione e stampa degli importi con 2 decimali.</p>
Modalità operatore	<p>FACOLTATIVO</p> <p>A SINGOLO SCONTRINO</p> <p>A TURNO</p>
Accorpamento articoli	<p>SI = Abilita l'accumulo della quantità alla pressione multipla di un reparto o PLU (es. PLU1, PLU1, PLU1= 3 PLU1).</p> <p>NO = Disabilita l'accumulo della quantità alla pressione multipla di un reparto o PLU (es. PLU1, PLU1, PLU1 = PLU1, PLU1, PLU1).</p>
Ordinamento per reparto	<p>SI = Abilita la stampa con ordinamento per reparti e PLU.</p> <p>NO = Disabilita la stampa con ordinamento. Stampa per ordine di inserimento reparti e PLU.</p>
Beep su articolo trovato	<p>SI = Abilita la segnalazione acustica sul reparto trovato (solo protocollo fisc.).</p> <p>NO = Disabilita la segnalazione acustica sul reparto trovato (solo protocollo fisc.).</p>
Password operatore	<p>SI = Abilita l'utilizzo della password impostata per un determinato operatore (vedere Programmazioni > Operatori > Password).</p> <p>NO = Disabilita l'utilizzo della password impostata per un determinato operatore (vedere Programmazioni > Operatori > Password).</p>
Porta COM1	<p>Nessun dispositivo</p> <p>Lettore barcode</p> <p>Controllo da PC</p> <p>Terminale EFT</p> <p>Modem</p>
Porta COM2	<p>Nessun dispositivo</p> <p>Lettore barcode</p> <p>Controllo da PC</p> <p>Terminale EFT</p> <p>Modem</p>
Porta USB	<p>Nessun dispositivo</p> <p>Controllo da PC</p>



Porta ETH	Nessun dispositivo Controllo da PC
Abilita invio e-mail	SI = All'azzeramento fiscale invia le e-mail e l'allegato (vedere Programmazioni > Programm. e-mail). NO = All'azzeramento fiscale non invia le e-mail.
Crea immagine docum.	SI = Salva nel disco flash l'immagine dell'ultimo documento stampato per poter essere inviata via e-mail. NO = Non salva nel disco flash l'immagine dell'ultimo documento stampato.
SMTP auten. (inv. doc)	SI = Abilita utilizzo del server SMTP con autenticazione per l'invio via e-mail dell'ultimo documento stampato. NO = Disabilita utilizzo del server SMTP con autenticazione per l'invio via e-mail.
Protocollo	Permette di scegliere il tipo di protocollo di comunicazione utilizzato per la comunicazione con PC: CUSTOM CUSTOM DLL XON/XOFF XON/XOFF NO ECHO CUSTOM 8 BIT CUSTOM DLL 8 BIT
Baudrate protocollo	Permette di scegliere il baudrate di comunicazione: 9600 bps 19200 bps 38400 bps 57600 bps
Abilita suono tasti	SI = Abilita il suono dei tasti quando vengono digitati. NO = Disabilita il suono dei tasti quando vengono digitati.
Apertura cassetto anticipata	SI = Abilita l'apertura del cassetto dopo la pressione del tasto di pagamento (solo stampa bufferizzata). NO = Disabilita l'apertura del cassetto dopo la pressione del tasto di pagamento (solo stampa bufferizzata).
Abilita touch interattivo	SI = Abilita il touch interattivo. NO = Disabilita il touch interattivo.
Apertura automatica cassetto	SI = Abilita apertura del cassetto rendiresto al termine della stampa del documento. NO = Disabilita apertura del cassetto rendiresto al termine della stampa del documento.
Tensione cassetto	Permette di scegliere la tensione del cassetto rendiresto collegato: 6 V 12 V 18 V 24 V
Abilita Tx footer (xon)	SI = Abilita l'invio della una stringa speciale (FOOTER) via protocollo fiscale al termine della transazione. La stringa speciale (FOOTER) contiene data, ora e numero del documento commerciale. NO = Disabilita l'invio della una stringa speciale (FOOTER) via protocollo fiscale.
OPZIONI VISUALIZZAZIONE	
Visualizza resto	SI = Abilita visualizzazione del resto sul display. NO = Disabilita visualizzazione del resto su display.
Visualizza saldo	SI = Abilita visualizzazione del saldo cliente su display (dopo pagamento con credito). NO = Disabilita visualizzazione del saldo cliente su display (dopo pagamento con credito).



	SI = In fase di Standby visualizza un messaggio scorrevole sul display. NO = In fase di Standby non visualizza un messaggio scorrevole sul display.
Messaggio scorrevole	NOTA: Per modificare il messaggio scorrevole, collegare il PC alla porta Ethernet mediante cavo Cross-Over. Accedere all'unità logica C: del dispositivo mediante Client FTP. Editare il file Scoll1.txt.
Visualizza grafici	SI = Visualizza nel Pannello 5 i grafici per le statistiche di vendita. NO = Non visualizza nel Pannello 5 i grafici per le statistiche di vendita.
Visualizza descr. battute	SI = Visualizza le battute effettuate via protocollo fiscale sul display. NO = Non visualizza le battute effettuate via protocollo fiscale sul display.
OPZIONI STAMPA INTERNA	
Tipo intestazione (vedere anche intestazione scontrino)	[Documento commerciale] SOLO TESTO = Testo (n. 39 caratteri x 15 righe). GRAFICA = Pagina grafica (memorizzata nel dispositivo). GRAFICA+TESTO = Pagina grafica (memorizzata nel dispositivo) + testo.
Numero righe intestazione	[Documento commerciale] Numero righe di intestazione (Max=9).
Tipo intestazione 2 (vedere anche intestazione scontrino 2)	[Fattura] SOLO TESTO = Testo (39 caratteri x 15 righe). GRAFICA = Pagina grafica (memorizzata nel dispositivo). GRAFICA + TESTO = Pagina grafica (memorizzata nel dispositivo) + testo.
Numero riighe intestazione 2	[Fattura] Numero righe di intestazione (Max = 9).
Stampa bufferizzata	[Documento commerciale] - [Fattura] SI = Stampa il documento fiscale solo a pagamento concluso. NO = Stampa linea / linea ogni battuta di vendita inserita.
Dettaglio moltiplicazione	[Documento commerciale] - [Fattura] SI = Abilita l'accumulo della quantità alla pressione multipla di un reparto o PLU dettagliando il prezzo unitario (es. PLU1, PLU1, PLU1 = 3 x 2.00, PLU1). NO = Disabilita l'accumulo della quantità alla pressione multipla di un reparto o PLU.
Stampa quantità unitaria	[Documento commerciale] - [Fattura] SI = Abilita il dettaglio dei reparti moltiplicati con indicazione del prezzo unitario (es. PLU1, PLU1, PLU1 = 3 x 2.00 PLU1). NO = Disabilita la stampa del numero di pezzi (es. PLU1, PLU1, PLU1 = PLU1, PLU1, PLU1).
Stampa totale pezzi	[Documento commerciale] - [Fattura] SI = Abilita la stampa del numero di pezzi venduti in fondo al documento. NO = Disabilita la stampa del numero di pezzi venduti in fondo al documento.
Stampa lordo progressivo	[Documento gestionale] SI = Abilita la stampa del contatore "Lordo progressivo" nel rendiconto finanziario. NO = Disabilita la stampa del contatore "Lordo progressivo" nel rendiconto finanziario.
Stampa documento annullato	[Documento commerciale] SI = Stampa comunque il documento commerciale "Annullato" dopo l'annullo della transazione (incrementa i contatori). NO = Non stampa il documento commerciale "Annullato" dopo l'annullo della transazione (non incrementa i contatori).
Dettaglio IVA in chiusura	[Documento gestionale] SI = Abilita la stampa dei dettagli IVA nel rendiconto fiscale. NO = Disabilita la stampa dei dettagli IVA nel rendiconto fiscale.



Stampa copia scontrino	[Documento commerciale] SI = A ogni pressione del tasto INVIO stampa la porzione della memoria di dettaglio relativa all'ultima vendita eseguita. NO = Non stampa la porzione della memoria di dettaglio relativa all'ultima vendita eseguita.
Righe di cortesia	[Documento gestionale] SI = Abilita la stampa del logo "evobw.bmp" memorizzato sulla macchina. NO = Disabilita la stampa del logo "evobw.bmp" memorizzato sulla macchina.
Stampa loghi	[Portale fiscale] Abilita/disabilita la visualizzazione dei loghi impostati dal portale fiscale (consultare la guida aggiuntiva "Registrazione al portale fiscale"). LOGO1 LOGO2 LOGO3 PREVISIONI METEO NEWS
* Stampa conferma	<Riservato>
Stampa subtotale	[Documento commerciale] SI = Stampa il subtotale prima di uno sconto SBTL o di una maggiorazione SBTL. NO = Non stampa il subtotale prima di uno sconto SBTL o di una maggiorazione SBTL.
Densità di stampa	Regolazione del nero in stampa (utilizzare tasti FRECCIA).
Velocità di stampa	ALTA NORMALE BASSA

6.2 Programmazione stili tastiera

Il dispositivo consente una personalizzazione di base dei tasti già programmati nei 4 pannelli.

Per programmare sulla tastiera con le funzioni desiderate utilizzare il tool "Keyboard Configurator" (contattare il vostro rivenditore).

Procedere come segue:

- Richiamare la funzione Stili tastiera:



- Inserire la password di protezione:



- Sul display viene visualizzato:



- Utilizzare i tasti FRECCIA per selezionare il pannello in cui è presente il tasto che si desidera personalizzare (es. Pannello 2):

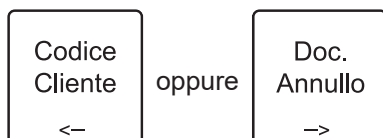

- Digitare il tasto INVIO per confermare:



- Sul display viene visualizzato:



- Selezionare il tasto da personalizzare (es. PLU1):



- Sul display viene visualizzato:



- Modificare l'etichetta visualizzata sul tasto (es. pizza margherita).

- Digitare il tasto INVIO per confermare:



- Sul display viene visualizzato:



- Utilizzare i tasti FRECCIA per selezionare la dimensione del font.:

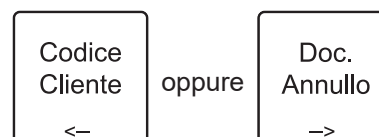



- Digitare il tasto INVIO per confermare (es. piccolo):



- Utilizzare i tasti FRECCIA per selezionare il colore del tasto :

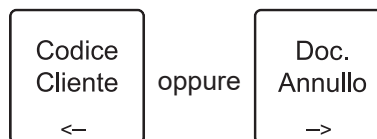

- Sul display viene visualizzato:



- Digitare il tasto INVIO per confermare (es. rettangolare):



- Utilizzare i tasti FRECCIA per selezionare il colore del tasto :

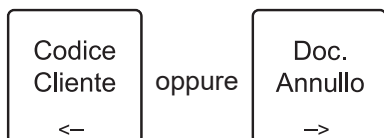

- Uscendo dal menù Programmazioni, il tasto cambia in questo modo:



- Digitare il tasto INVIO per confermare (es. verde):



- Sul display viene visualizzato:



7 SERVIZI TELEMATICI

7.1 Periodo inattivo

Dopo ogni azzeramento fiscale il sistema effettua la trasmissione telematica dei corrispettivi all'Agenzia delle Entrate tramite l'invio di un file .xml. Nei periodi di prolungata inattività, quando cioè intercorrono più di 24 ore dall'ultimo invio è necessario eseguire l'invio automatico o manuale dei corrispettivi seguendo le procedure descritte di seguito.

Se si pensa di effettuare un periodo di inattività superiore ai 5 giorni si consiglia di comunicare all'Agenzia delle Entrate lo stato di "fuori servizio" del registratore accedendo al portale Fisconline (<https://telematici.agenziaentrate.gov.it>) con le proprie credenziali indicando i motivi dell'inattività.

Si consiglia di non spegnere il dispositivo durante questa procedura.

Invio automatico

Se la funzione "invio automatico" è attiva (vedere [paragrafo 7.3](#)) il registratore telematico impone, all'accensione, l'esecuzione di un azzeramento fiscale con conseguente invio dei corrispettivi a zero del periodo compreso tra l'ultima chiusura e il momento dell'accensione.

Procedere come segue:

- Accendere il dispositivo.
- Il dispositivo rileva un lasso di tempo superiore alle 24 ore dall'ultimo invio.

- Viene stampato il seguente documento gestionale:

DOCUMENTO GESTIONALE

**ATTENZIONE!
ESEGUIRE CHIUSURA
PER SEGNALARE
PERIODO INATTIVO
DAL: <GG/MM/AA>
AL: <GG/MM/AA>**

DA TASTIERA: -> digitare **CONTANTE**

DA PROTOCOLLO: -> inviare comando chiusura

01/01/21 12:00 <#DOC. GES.>
NUMERO DI MATRICOLA <matr. fiscale>

DOCUMENTO GESTIONALE

- Sul display viene visualizzato:

**INS. PERIODO INATTIVO
Digitare INVIO PER PROCEDERE**



- Digitare il tasto INVIO per continuare:



- Sul display viene visualizzato:

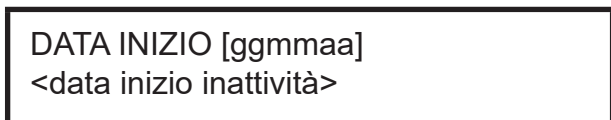

È possibile variare la data indicata digitando sul tastierino numerico la data desiderata.

- Digitare il tasto INVIO per confermare:



- Sul display viene visualizzato:

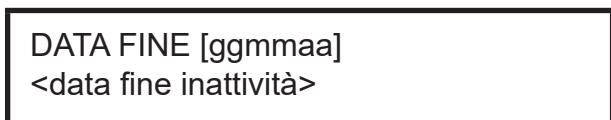

È possibile variare la data indicata digitando sul tastierino numerico la data desiderata.

- Digitare il tasto INVIO per confermare:



- Sul display viene visualizzato:



- Digitare il tasto INVIO per confermare:



- Sul display viene visualizzato:



- Digitare il tasto INVIO per continuare:



- Sul display viene visualizzato:



- Digitare il tasto INVIO per continuare:

- Il dispositivo esegue in automatico un azzeramento fiscale e l'invio all'Agenzia delle Entrate dei corrispettivi relativi al periodo di inattività.



Invio manuale

Se la funzione “invio automatico” è disattivata (vedere [paragrafo 7.3](#)) o il registratore è rimasto acceso durante il periodo di inattività occorre procedere all’invio manuale dei corrispettivi a zero del periodo compreso tra l’ultima chiusura e il momento della prima transazione.

Prima di registrare qualsiasi vendita, procedere come segue:

- Richiamare la funzione “Periodo inattivo”:



- Sul display viene visualizzato:

DATA INIZIO [ggmmaa]

- Inserire da tastiera la data d’inizio del periodo di inattività e digitare il tasto INVIO (es. 050821):

- Sul display viene visualizzato:

DATA FINE [ggmmaa]

- Inserire da tastiera la data d’inizio del periodo di inattività e digitare il tasto INVIO (es. 190821):

- Sul display viene visualizzato:

INVIO PER CONFERMARE
<010821> ---> <190821>

- Digitare il tasto INVIO per confermare:

TOTALE
Contanti
Invio

- Sul display viene visualizzato:

DATO REGISTRATO
DIGITARE UN TASTO

- Digitare il tasto INVIO per continuare:

TOTALE
Contanti
Invio

- Il dispositivo esegue in automatico un azzeramento fiscale e l’invio all’Agenzia delle Entrate dei corrispettivi relativi al periodo di inattività.

7.2 Verifica connessioni e servizi telematici

Il registratore telematico mette a disposizione una funzione specifica utile a testare le connessioni di rete con i server. Quando l'esito della verifica connessioni e dei servizi telematici è positivo, i server permettono di poter usufruire di tutte le funzionalità telematiche del dispositivo.

La procedura di verifica può richiedere diversi minuti. Attendere senza spegnere o scollegare il dispositivo.

Procedere come segue.

- Attivare la funzione di menù di verifica connessioni e dei servizi telematici:

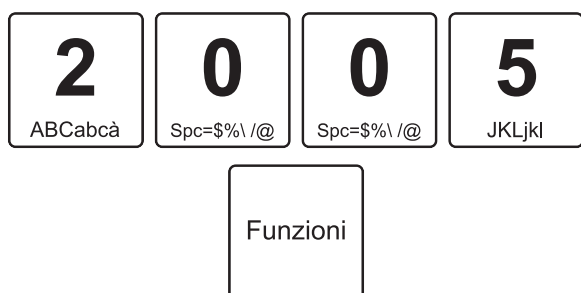

- Sul display viene visualizzato:

ATTENDERE, PREGO...

- Attendere che il dispositivo emetta un documento gestionale con i parametri del dispositivo.

```
DOCUMENTO GESTIONALE

Device name:      <device name>

Taxation: ITALY

MAC Addr (h) :    (xx-xx-xx) xx-xx-xx
MAC Addr (dec) :  xxxxxxxx

STATO CONFIG. ETHERNET
Stato: OK

DHCP:                                     ENABLED

IP Address:      xxx.xxx.xxx.xxx
SubNet Mask:     xxx.xxx.xxx.xxx
Def. Gateway:    xxx.xxx.xxx.xxx
DNS1:            xxx.xxx.xxx.xxx
DNS2:            xxx.xxx.xxx.xxx

*PARAMETRI SERVIZIO TELEMATICO*
DATA FISCALIZZAZIONE : <gg-mm-aa>
MATRICOLA 83: <Matricola fiscale>
MATRICOLA RT: <Matricola fiscale>
CHIAVE DISPOSITIVO PRESENTE
MACCHINA CENSITA
SCADENZA CERTIFICATO <gg-mm-aa>
MACCHINA ATTIVATA
PIVA ESERCENTE: <P.IVA cliente>
MACCHINA IN SERVIZIO
DATA IN SERVIZIO <gg-mm-aa>
VENTILAZIONE IVA ABILITATA
DATA ABIL. LOTTERIA: <gg-mm-aa>
ARROTONDAMENTO ABILITATO
APPENDICE PAGAMENTI INTEGRALE:
ABILITATO
BLOCCO MEMORIE DISABILITATO
```

7.3 Invio automatico corrispettivi

- Verificare il parametro DHCP sia abilitato. Se il parametro DHCP è abilitato, l'indirizzo IP e i parametri di rete saranno assegnati automaticamente dal router di rete.
- Nel caso il parametro DHCP sia disabilitato, controllare di aver collegato correttamente il dispositivo ad una rete Ethernet (vedere [paragrafo 3.3](#)).
- Spegnerne ed accendere il dispositivo quindi riprovare

```

SERVIZI DI RETE ABILITATI

IMPOSTATO CERT. CA TLS #1 IN PROD

IMPOSTATO CERT. CA TLS #2 IN TEST

*** Servizio telematico***
Certificato server:           [OK]
Certificato produttore       [OK]
Chiave dispositivo:         [OK]
Certificato dispositivo     [OK]
Stato: Connesso

*** Servizio prn. manager***
Stato: Connesso

*** Servizio agg. remoto***
Stato: Connesso

*** Servizio Efattura***
Stato: Abilitato

```

- Verificare che le voci relativi ai servizi di rete siano impostate su "OK".
- Nel caso le voci relativi ai servizi di rete siano impostate su "KO", controllare di aver collegato correttamente il dispositivo ad una rete Ethernet (vedere [paragrafo 3.3](#)).
- Spegnerne ed accendere il dispositivo quindi riprovare.

Questa funzione permette di eseguire automaticamente all'avvio del registratore o a periodi di tempo programmabili (vedere [paragrafo 7.4](#)) l'invio telematico dei corrispettivi rimasti in sospeso (ad esempio per mancata connessione alla rete).

ATTENZIONE:
Disabilitando questa funzione occorrerà procedere all'invio manuale dei corrispettivi rimasti in sospeso (vedere [paragrafo 7.5](#)).

- Richiamare la funzione "Invio automatico":



- Sul display viene visualizzato:



- Digitare il tasto INVIO per confermare:



7.4 Programmazione invio automatico corrispettivi

Questa funzione permette di programmare l'intervallo temporale per l'invio automatico dei corrispettivi rimasti in sospeso.

Procedere come segue:

- Richiamare la funzione "Periodo sincronizzazione automatica":



- Sul display viene visualizzato:

SELEZIONA TEMPO
4 ORE

- Utilizzare i tasti FRECCIA per navigare all'interno dei menù e visualizzare la voce desiderata (es. 2 ore):

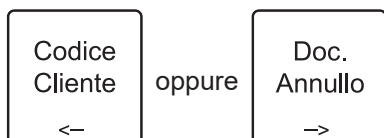

- Sul display viene visualizzato:

SELEZIONA TEMPO
2 ORE

- Digitare il tasto INVIO per confermare:

TOTALE
Contanti
Invio

Allo scadere della seconda ora il registratore telematico invia i corrispettivi rimasti in sospeso.

7.5 Invio manuale corrispettivi

Con questa funzione è possibile forzare manualmente l'invio telematico dei corrispettivi rimasti in sospeso (ad esempio per mancata connessione alla rete).

Per verificare la presenza di corrispettivi rimasti in sospeso, stampare un report seguendo la procedura descritta nel [paragrafo 7.7](#).

Si consiglia di non spegnere il dispositivo durante questa procedura.

Procedere come segue:

- Richiamare la funzione "Invio manuale":



- Sul display viene visualizzato:

TRASMISSIONE CORRISPETTIVI
IN CORSO

- Al termine della trasmissione dei corrispettivi sul display viene visualizzato:

TRASMISSIONE CORRISPETTIVI
OKAY



7.6 Rapporto trasmissioni corrispettivi inviati

Questa funzione permette di stampare la lista dei corrispettivi inviati correttamente.

Procedere come segue:

- Richiamare la funzione "Stampa conferme TX":



- Sul display viene visualizzato:



Lista totale dei corrispettivi inviati

- Digitare il tasto 1:

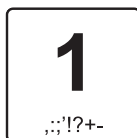

- Sul display viene visualizzato:

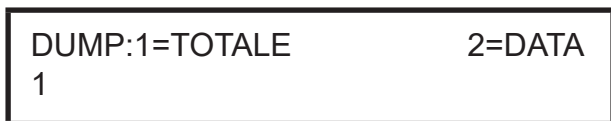

- Digitare il tasto INVIO per confermare:



Il risultato è il seguente:

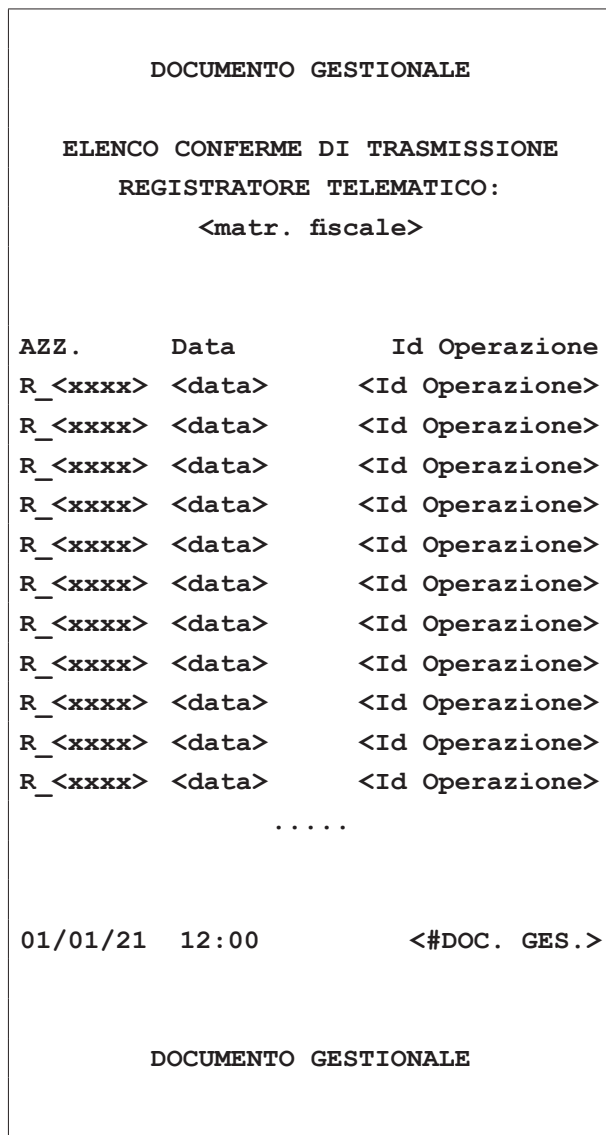

Dove:

AZZ.: numero di azzeramento fiscale

Data: data dell'azzeramento fiscale

Id Operazione: codice di risposta dell'Agenzia delle Entrate.



Lista per data dei corrispettivi inviati

- Digitare il tasto 2:

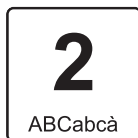

- Sul display viene visualizzato:



- Digitare il tasto INVIO per confermare:



- Sul display viene visualizzato:

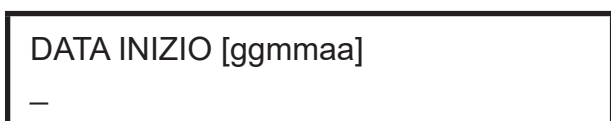

- Digitare la data di riferimento utilizzando il tastierino numerico (es. 271220).

- Sul display viene visualizzato:

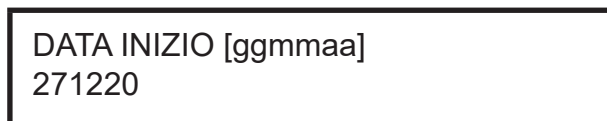

- Digitare il tasto INVIO per confermare:



- Sul display viene visualizzato:

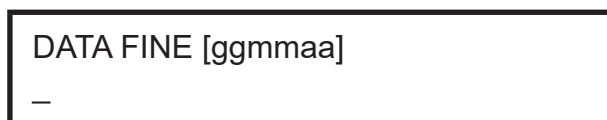

- Digitare la data di riferimento utilizzando il tastierino numerico (es. 301220).

- Sul display viene visualizzato:

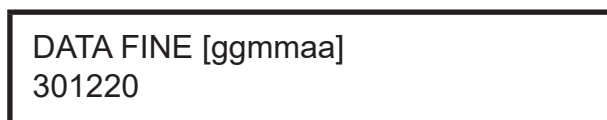

- Digitare il tasto INVIO per confermare:





Il risultato è il seguente:

```
DOCUMENTO GESTIONALE

ELENCO CONFERME DI TRASMISSIONE
REGISTRATORE TELEMATICO:
  <matr. fiscale>

  DA: 271220
  A: 301220

AZZ.      Data      Id Operazione
R_<xxxx> 271220    <Id Operazione>
R_<xxxx> 281220    <Id Operazione>
R_<xxxx> 291220    <Id Operazione>

01/01/21  12:00      <#DOC. GES.>

DOCUMENTO GESTIONALE
```

Dove:

AZZ.: numero di azzeramento fiscale

Data: data dell'azzeramento fiscale

ID operazione: codice di risposta dell'Agenzia delle Entrate.



7.7 Rapporto trasmissioni corrispettivi sospesi

Questa funzione permette di stampare la lista dei corrispettivi non inviati.

Procedere come segue:

- Richiamare la funzione "Stampa mancate TX":



- Sul display viene visualizzato:



Lista totale dei corrispettivi non inviati

- Digitare il tasto 1:

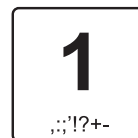

- Sul display viene visualizzato:



- Digitare il tasto INVIO per confermare:

Il risultato è il seguente:

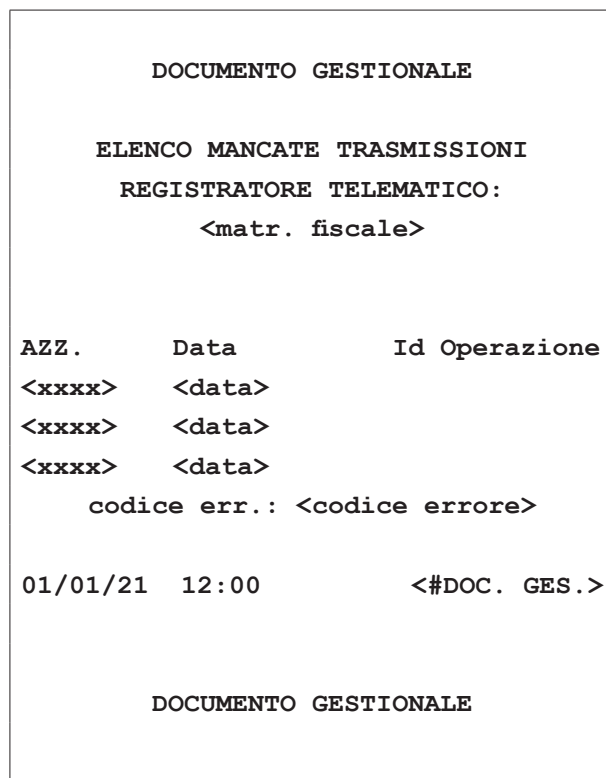

Dove:

AZZ.: numero di azzeramento fiscale

Data: data dell'azzeramento fiscale

Per tentare un nuovo invio vedere il [paragrafo 7.5](#).



Lista per data dei corrispettivi non inviati

- Digitare il tasto 2:

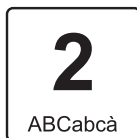

- Sul display viene visualizzato:

DUMP:1=TOTALE 2=DATA
2

- Digitare il tasto INVIO per confermare:



- Sul display viene visualizzato:

DATA INIZIO [ggmmaa]
—

- Digitare la data di riferimento utilizzando il tastierino numerico (es. 271220).

- Sul display viene visualizzato:

DATA INIZIO [ggmmaa]
271220

- Digitare il tasto INVIO per confermare:



- Sul display viene visualizzato:

DATA FINE [ggmmaa]
—

- Digitare la data di riferimento utilizzando il tastierino numerico (es. 301220).

- Sul display viene visualizzato:

DATA FINE [ggmmaa]
301220

- Digitare il tasto INVIO per confermare:





Il risultato è il seguente:

```
DOCUMENTO GESTIONALE

ELENCO MANCATE TRASMISSIONI
REGISTRATORE TELEMATICO:
  <matr. fiscale>

  DA: 271220
  A: 301220

AZZ.      Data      Id Operazione
<xxxx>   <data>
<xxxx>   <data>
<xxxx>   <data>
  codice err.: <codice errore>

01/01/21  12:00      <#DOC. GES.>

DOCUMENTO GESTIONALE
```

Dove:

AZZ.: numero di azzeramento fiscale

Data: data dell'azzeramento fiscale

Per tentare un nuovo invio vedere il [paragrafo 7.5](#).

7.8 Esportazione memoria di riepilogo

Questa funzione permette di salvare sulla memoria permanente di riepilogo il contenuto dell'intera memoria di riepilogo in formato .xml secondo le specifiche indicate dall'Agenzia delle Entrate. Il file d'esportazione viene salvato come "MemoriaRiepilogo.xml".

Ogni esportazione sovrascrive la precedente.

Si consiglia di non spegnere il dispositivo durante questa procedura.

Procedere come segue:

- Richiamare la funzione "Export memoria riepilogo":



- Sul display viene visualizzato:

EXPORT IN CORSO
ATTENDERE, PREGO...

- Viene generato il file "MemoriaRiepilogo.xml" nella cartella SD card.
- Collegare il dispositivo ad un PC tramite cavo USB (vedere [paragrafo 3.3](#)).

- Attendere il caricamento delle unità di memorizzazione del dispositivo e accedere all'unità nominata "SD card".

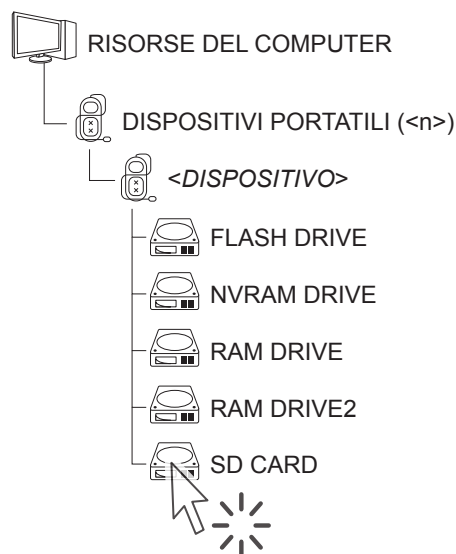

- Accedere al file "MemoriaRiepilogo.xml" che si desidera esportare.

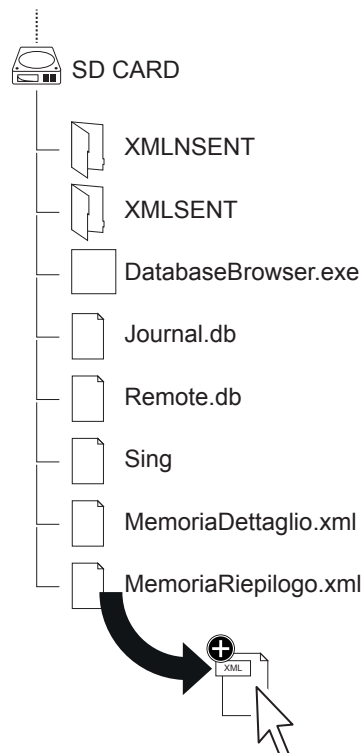

- È ora possibile inviare il file .xml in sospeso accedendo al portale Fisconline (<https://telematici.agenziaentrate.gov.it>) con le proprie credenziali, nonché all'area "Servizi per gestore ed esercente".
- Al termine dell'operazione il registratore torna in modalità "PRONTO".



7.9 Esportazione memoria di dettaglio

Questa funzione permette di salvare sulla memoria permanente di dettaglio una porzione della stessa memoria di dettaglio in formato .xml secondo le specifiche indicate dall'Agenzia delle Entrate. Fornendo una data d'inizio e una data di fine, il file d'esportazione viene salvato come "MemoriaDettaglio.xml".

Ogni esportazione sovrascrive la precedente.

Si consiglia di non spegnere il dispositivo durante questa procedura.

Procedere come segue:

- Richiamare la funzione "Export memoria di dettaglio":



- Sul display viene visualizzato:

DATA INIZIO [ggmmaa]

—

- Digitare la data di riferimento utilizzando il tastierino numerico (es. 271220).

- Sul display viene visualizzato:

DATA INIZIO [ggmmaa]

271220

- Digitare il tasto INVIO per confermare:

TOTALE
Contanti

Invio

- Sul display viene visualizzato:

DATA FINE [GGMMAA]

—

- Digitare la data di riferimento utilizzando il tastierino numerico (es. 271220).

- Sul display viene visualizzato:

DATA FINE [ggmmaa]

271220

- Digitare il tasto INVIO per confermare:

TOTALE
Contanti

Invio

- Sul display viene visualizzato:

COD. FISC. ESERCENTE

—

- Digitare il codice fiscale dell'esercente utilizzando il tastierino numerico.

- Digitare il tasto INVIO per confermare:

TOTALE
Contanti

Invio

- Sul display viene visualizzato:

EXPORT IN CORSO
ATTENDERE, PREGO...

- Viene generato il file “MemoriaDettaglio.xml” nella cartella SD card.
- Collegare il dispositivo ad un PC tramite cavo USB (vedere [paragrafo 3.3](#)).
- Attendere il caricamento delle unità di memorizzazione del dispositivo e accedere all’unità nominata “SD card”.
- È ora possibile inviare il file .xml in sospeso accedendo al portale Fisconline (<https://telematici.agenziaentrate.gov.it>) con le proprie credenziali, nonché all’area “Servizi per gestore ed esercente”.
- Al termine dell’operazione il registratore torna in modalità “PRONTO”.

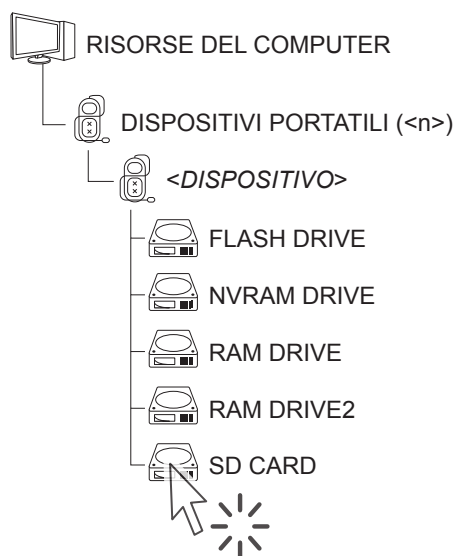

- Accedere al file “MemoriaRiepilogo.xml” che si desidera esportare.

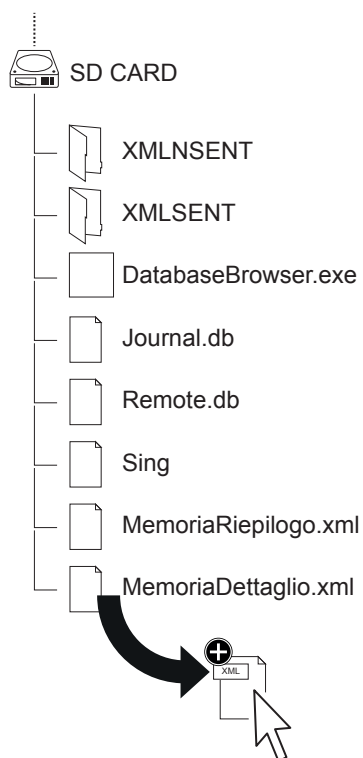



7.10 Ventilazione IVA

Con il metodo della ventilazione dei corrispettivi, disciplinato dal D.M. n. 3495 del 24/02/1973, i contribuenti in possesso di determinati requisiti possono facoltativamente registrare i corrispettivi giornalieri in maniera globale senza distinzione per aliquota IVA.

Il dispositivo può essere impostato per il funzionamento con questo particolare regime fiscale seguendo la procedura descritta di seguito.

L'abilitazione o la disattivazione della ventilazione IVA è possibile solo ad esclusivamente dopo aver eseguito un azzeramento fiscale (vedere [capitolo 5](#)).

Se l'opzione "Ventilazione IVA" viene abilitata i corrispettivi saranno registrati globalmente in un unico importo giornaliero (IVA inclusa).

Se l'opzione "Ventilazione IVA" viene disabilitata (configurazione di fabbrica) i corrispettivi saranno registrati normalmente distinguendo per aliquota IVA.

Per abilitare il metodo "Ventilazione IVA" procedere come segue:

- Richiamare la funzione "Abilita ventilazione IVA":



- Sul display viene visualizzato:

```

ABILITA VENTILAZ. IVA
NO                               [S][N]
  
```

- Utilizzare i tasti FRECCIA per navigare all'interno del menù e visualizzare la voce "SI":

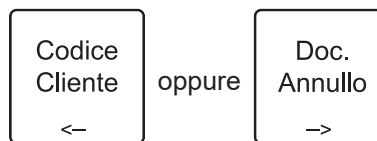

- Digitare il tasto INVIO per confermare:



- Per il controllo dei corrispettivi inviati accedere al portale Fisconline (<https://telematici.agenziaentrate.gov.it>) con le proprie credenziali.

7.11 Aggiornamento del firmware da remoto

L'aggiornamento del firmware fiscale da remoto può essere predisposto solo da un tecnico abilitato delle Agenzie delle Entrate e l'installazione dello stesso deve essere autorizzato dall' esercente. Tale operazione viene effettuata senza aprire il dispositivo, in modo del tutto automatico.

Durante la procedura di aggiornamento non spegnere il dispositivo.

- Quando è disponibile una nuova versione di firmware da scaricare ed installare, dopo una chiusura fiscale, viene stampato un documento gestionale in cui viene indicato che il dispositivo RT ha verificato la presenza di un file di aggiornamento ed è pronto a scaricarlo.

```
DOCUMENTO GESTIONALE
-----
**AGGIORNAMENTO FW DISPONIBILE**

STATO:
DA SCARICARE
(CREATO COMANDO)
FW Rel.: <rel. FW>
DATI TECNICO:
CODICE FISCALE: xxxxxxxxxxxxxxxxxxxx
P.IVA LAB.: xxxxxxxxxxxx

*** PARAMETRI AZIONE ***
Id: xxxxxx
TypeId: xx
StatusId: xx
DeployTipeId: xx
NewFwVersionId: xx
NewFwVersionDescription: xx
DownloadUrl:
http://xxxxxxxxxxx
CreationTimestamp: <data> <ora>
AgentData1: xxxxxxxxxxxxxxxxxxxx
AgentData2: xxxxxxxxxxxx
Note:

01/01/21 12:00 <#DOC.GES>

DOCUMENTO GESTIONALE
```

- Il dispositivo comincia ad effettuare il download del nuovo firmware in background. Se il download del firmware è stato eseguito con successo, il dispositivo esegue 3 beep. È possibile continuare con le transazioni di vendita.
- Alla successiva chiusura fiscale il firmware può essere installato e il dispositivo stampa un documento gestionale di avvertimento.

```
DOCUMENTO GESTIONALE

ATTENZIONE!
RICHIESTA AGGIORNAMENTO
DEL DISPOSITIVO!
(COMPLETARE O POSTICIPARE)

DA TASTIERA: -> TOTALE per confermare
              -> C per posticipare

DA STAMPANTE: -> ON/OFF per confermare
              -> C per posticipare

01/01/21 12:00 <#DOC.GES>

DOCUMENTO GESTIONALE
```

- Sul display viene visualizzato:

```
AGGIORNARE FW?
[C] = NO           [INVIO] = SI
```



- Se non si vuole procedere con l'aggiornamento del dispositivo, digitare il tasto C. Ad ogni successiva chiusura fiscale, il dispositivo chiederà se si intende aggiornare il dispositivo.



- Se invece si vuole procedere con l'aggiornamento del dispositivo, digitare il tasto INVIO per confermare.



- Sul display viene visualizzato:



- Il dispositivo effettua un riavvio.

- All'accensione il dispositivo stampa in automatico una chiusura fiscale con la quale viene inviato in formato .xml l'intervento di aggiornamento firmware e gli eventuali corrispettivi.

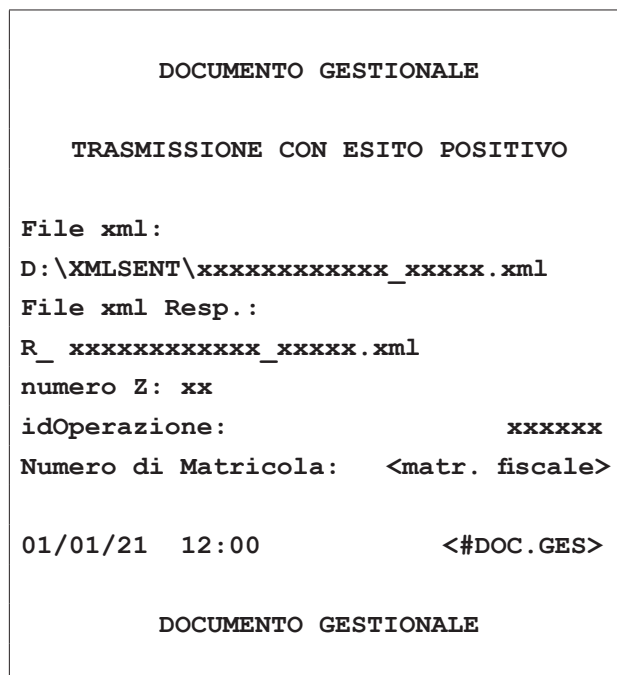

- Il dispositivo esegue 3 beep di fine processo di aggiornamento.

8 FUNZIONI ADDIZIONALI

8.1 Avanzamento carta

Per eseguire l'avanzamento della carta digitare il tasto:



Ad ogni pressione del tasto corrisponde un avanzamento carta pari a una linea di stampa.

8.2 Selezione del cliente

Prima di iniziare o nel corso di una transazione di vendita, è possibile selezionare il cliente a cui attribuire le vendite che seguiranno.

Selezione diretta

- Per accedere ad un cliente già memorizzato digitare in sequenza il numero corrispondente al cliente memorizzato (es. 3) seguito dal tasto CODICE CLIENTE:

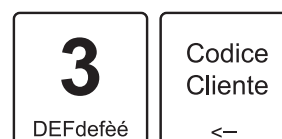

Viene visualizzato sul touch screen:



Premere il seguente tasto per visualizzare al posto della partita IVA, il codice fiscale o un testo

- Procedere con le vendite e chiudere con il tasto di pagamento.



Selezione da anagrafica

- Per accedere al pannello clienti digitare il tasto CLIENTE GENERICO:

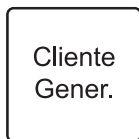

- Sul touch screen viene visualizzato:

CLIENTE
✕

Record: ⏪ ⏩ 100/300 ⏴ ⏵ + - 🔍

Cliente # 100
 Rag. sociale
 Indirizzo 1
 Indirizzo 2
 Indirizzo 3
 Part. IVA 1
 Part. IVA 2
 IVA
 Saldo Att.
 Saldo Max

-> Cod. Fis.
Esci
OK

- Digitare l'icona ricerca:

CLIENTE
✕

Record: ⏪ ⏩ 100/300 ⏴ ⏵ + - 🔍

Cliente # 100
 Rag. sociale
 Indirizzo 1
 Indirizzo 2
 Indirizzo 3
 Part. IVA 1
 Part. IVA 2
 IVA
 Saldo Att.
 Saldo Max

-> Cod. Fis.
Esci
OK

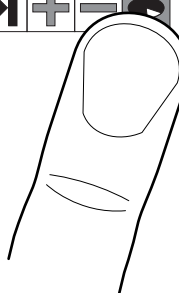

- Ora è possibile effettuare la ricerca per ragione sociale, indirizzo, codice fiscale (16 caratteri) o partita IVA (11 caratteri). Nell'esempio di seguito viene mostrata la ricerca per ragione sociale.



- Nella schermata visualizzata digitare sulla linea della ragione sociale:

CLIENTE

Record: [Left Arrow] [Left Arrow] 0/300 [Right Arrow] [Right Arrow] [+] [-] [Eye]

Cliente #
Rag. sociale
Indirizzo 1
Indirizzo 2
Indirizzo 3
Part. IVA 1
Part. IVA 2
IVA
Saldo Att.
Saldo Max

-> Cod. Fis. Esci OK

- Nel riquadro visualizzato digitare la ragione sociale del cliente da ricercare (es. Sig. Rossi) utilizzando il tastierino virtuale visualizzato. Per cancellare un carattere inserito erroneamente digitare il tasto FRECCIA.

CLIENTE

Record: [Left Arrow] [Left Arrow] 0/300 [Right Arrow] [Right Arrow] [+] [-] [Eye]

Cliente #
Rag. sociale Sig Rossi
Indirizzo 1
Indirizzo 2
Indirizzo 3
Part. IVA 1

1	2	3	4	5	6	7	8	9	0
Q	W	E	R	T	Y	U	I	O	P
A	S	D	F	G	H	J	K	L	←
↑	Z	X	C	V	B	N	M	Invio	
Esc	2	@	Spazio		,	←	→	.	

- Per confermare digitare il tasto INVIO:





- Sul touch screen viene visualizzato:

Il risultato è il seguente:

CLIENTE ✕

Record: ⏪ ⏩ 5/300 ⏴ ⏵ + - 🔍

Cliente # 5
Rag. sociale Sig. Rossi
Indirizzo 1 Via Roma, 10
Indirizzo 2 Milano
Indirizzo 3 20122
Part. IVA 1 12312312312
Part. IVA 2
IVA
Saldo Att. <Saldo corrente>
Saldo Max <Saldo massimo>

-> Cod. Fis. Esci OK

TOTALE COMPLESSIVO	10.00
DI CUI IVA	0.91
PAGAMENTO CONTANTE	10.00
IMPORTO PAGATO	10.00
Sig. Rossi	
Via Roma, 10	
Milano	
20122	
P. IVA: 12312312312	
01/01/21 12:00	<#DOC.>
<matricola fiscale>	

- Per confermare digitare il tasto OK:



- Procedere con le vendite o chiudere con il tasto di pagamento.

8.3 Scontrino intestato

Per il documento di vendita, è prevista la possibilità dell'inserimento del codice fiscale del cliente "al volo". IVA immessi vengono controllati ed in caso di inserimento errato, sul display viene visualizzato un messaggio di avvertimento. Qualora si desideri inserire comunque il codice fiscale o la partita IVA che la macchina segnala come errato è possibile forzare l'accettazione sotto la propria responsabilità.

La funzione di inserimento cliente "al volo" non funziona se la funzione "servizi balneari" (vedere [paragrafo 8.5](#)) non è stata disabilitata. Per disabilitare la funzione "servizi balneari" contattare il vostro rivenditore.

La procedura da seguire per inserire partita IVA (es. 12312312312) del cliente è la seguente.

- Per accedere alla lista clienti digitare il tasto CODICE CLIENTI:

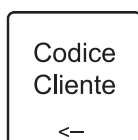

- Sul touch screen viene visualizzato:

COD.FISC./P.IVA O COD. LOTTERIA ✕

Cod. Lott. Inserisci Cod. Lotteria

-> Cod. Fis.
Esci
OK

- È possibile effettuare la ricerca del cliente per partita IVA, codice fiscale o per testo, digitare sul tasto mostrato in figura finché non viene visualizzata la ricerca che si desidera effettuare (es. per partita IVA):

COD.FISC./P.IVA O COD. LOTTERIA ✕

Part. IVA Inserisci Partita IVA

-> Tasto
Esci
OK



- Sul touch screen viene visualizzato:

COD.FISC./P.IVA O COD. LOTTERIA ✕

Part. IVA.

1	2	3	4	5	6	7	8	9	0
Q	W	E	R	T	Y	U	I	O	P
A	S	D	F	G	H	J	K	L	←
↑	Z	X	C	V	B	N	M	Invio	
Esc	2	@	Spazio		,	←	→	.	



- Digitare il codice fiscale (16 caratteri) o la partita IVA (11 caratteri) utilizzando il tastierino numerico (es. 12312312312). Per cancellare un carattere inserito erroneamente digitare il tasto FRECCIA.

COD.FISC./P.IVA O COD. LOTTERIA											
Part. IVA. <input type="text" value="12312312312"/>											
1	2	3	4	5	6	7	8	9	0		
Q	W	E	R	T	Y	U	I	O	P		
A	S	D	F	G	H	J	K	L	←		
↑	Z	X	C	V	B	N	M	Invio			
Esc	2	@	Spazio		,	←	→	.			

Il risultato è il seguente:

TOTALE COMPLESSIVO	10.00
DI CUI IVA	0.91
PAGAMENTO CONTANTE	10.00
IMPORTO PAGATO	10.00
 P.IVA: 12312312312	
01/01/21 12:00	<#DOC.>
<matricola fiscale>	

- Oppure uscire con il tasto ESC:



- Confermare l'operazione con il tasto INVIO:



- Proseguire con l'inserimento degli articoli, o con la chiusura della transazione.



8.4 Inserimento numero non sommante

Il dispositivo offre la possibilità di inserire un numero (max 10 cifre) non sommante ma utilizzato come identificativo, che sarà stampato in coda allo scontrino.

- Digitare le vendite che costituiscono la transazione (es. Reparto 2 con prezzo libero di 8.00 euro, n. 5 Reparto 5 con prezzo prefissato di 1.00 euro):

8 TUVtuvù	00 _#()[]<>	Reparto 2
5 JKLjkl	X	Reparto 5

- Digitare il numero non sommante (es. 12345) seguito dal tasto SUBTOTALE:

1 ,:;!?+-	2 ABCabcà	3 DEFdefèé	4 GHIghii
5 JKLjkl	Subtotale Ins.		

- Sul display viene visualizzato:

NON SOMMANTE
#12345

- Proseguire con l'inserimento degli articoli o con la chiusura della transazione (es. tasto INVIO).

TOTALE
Contanti
Invio

Il risultato è il seguente:

<Nome Ditta>
<Indirizzo>
<Località>
<Telefono - Fax>

DOCUMENTO COMMERCIALE
di vendita o prestazione

DESCRIZIONE	IVA	PREZZO (€)
Reparto 2	10%	8.00
2 Reparto 5	10%	5.00
TOTALE COMPLESSIVO		13.00
DI CUI IVA		1.18
PAGAMENTO CONTANTE		13.00
#12345		
IMPORTO PAGATO		10.00

01/01/21 12:00 <#DOC.>
<matricola fiscale>

8.5 Inserimento servizi balneari

NOTA: Per abilitare la funzione "servizi balneari" contattare il vostro rivenditore.

Per il documento di vendita, è prevista la possibilità dell'inserimento di alcuni dati identificativi della cessione di servizi periodici di noleggio, tipici di queste attività. Programmando i reparti o i PLU con le varie voci (ombrellone, sdraio, cabina, ecc.) questi potranno essere usati per la vendita giornaliera di questi servizi mentre in caso di vendita di servizi prolungati in un determinato arco di tempo (alcuni giorni, una settimana o più) il misuratore richiederà l'inserimento di informazioni aggiuntive che saranno riportate nel piede dello scontrino e memorizzate sulla memoria di dettaglio.

Per eseguire la vendita di un servizio balneare procedere come segue.

- Digitare il tasto CODICE CLIENTE per inserire i dati anagrafici del cliente:

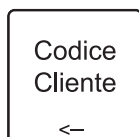

- Sul touch screen viene visualizzato:

GESTIONE SPIAGGIA ✕

Nome cliente	Inserisci Nome
Risorsa	Inserisci Risorsa
Dal	<gg/mm/aa>
Al	<gg/mm/aa>

Esci

OK

- Inserire i dati anagrafici del cliente (es. Sig. Rossi) utilizzando la tastiera virtuale visualizzata:

GESTIONE SPIAGGIA ✕

Nome cliente

1	2	3	4	5	6	7	8	9	0
Q	W	E	R	T	Y	U	I	O	P
A	S	D	F	G	H	J	K	L	←
↑	Z	X	C	V	B	N	M	Invio	
Esc	2	@	Spazio		,	←	→	.	

- Confermare l'operazione con il tasto INVIO:



- Inserire l'informazione aggiuntiva (es. Ombrellone 1) utilizzando la tastiera virtuale visualizzata:

GESTIONE SPIAGGIA ✕

Nome cliente

Risorsa

1	2	3	4	5	6	7	8	9	0
Q	W	E	R	T	Y	U	I	O	P
A	S	D	F	G	H	J	K	L	←
↑	Z	X	C	V	B	N	M	Invio	
Esc	2	@	Spazio		,	←	→	.	

- Confermare l'operazione con il tasto INVIO:



- Inserire la data d'inizio utilizzando la tastiera virtuale visualizzata. Il sistema propone la data corrente, digitare il tasto FRECCIA per cambiare il mese e l'anno digitando il giorno:

GESTIONE SPIAGGIA ✕

Nome cliente Sig. Rossi
 Risorsa Ombrellone 1
 Dal <data inizio>
 Al <data fine>

← AGOSTO → ✕

Lu	Ma	Me	Gi	Ve	Sa	Do
1	2	3	4	5	6	7
8	9	10	11	12	13	14
15	16	17	18	19	20	21
22	23	24	25	26	27	28
29	30	31				

- Confermare l'operazione con il tasto INVIO:



- Inserire la data di fine utilizzando la tastiera virtuale visualizzata. Il sistema propone la data corrente, digitare il tasto FRECCIA per cambiare il mese e l'anno digitando il giorno:

GESTIONE SPIAGGIA ✕

Nome cliente Sig. Rossi
 Risorsa Ombrellone 1
 Dal <data inizio>
 Al <data fine>

Lu	Ma	Me	Gi	Ve	Sa	Do
1	2	3	4	5	6	7
8	9	10	11	12	13	14
15	16	17	18	19	20	21
22	23	24	25	26	27	28
29	30	31				

- Confermare l'operazione con il tasto INVIO:



- Digitare le vendite che costituiscono la transazione:

8

TUVtuvù

00

_#()[]<>

Reparto
1

- Chiudere la transazione con un tasto di pagamento (es. tasto CONTANTE):



8.6 Selezione dell'operatore

Il risultato è il seguente:

```

      <Nome Ditta>
      <Indirizzo>
      <Località>
      <Telefono - Fax>

DOCUMENTO COMMERCIALE
di vendita o prestazione

DESCRIZIONE          IVA      PREZZO (€)
Reparto 2            10%       8.00
SUBTOTALE                       13.00

TOTALE COMPLESSIVO           8.00
DI CUI IVA                       0.73
PAGAMENTO CONTANTE             8.00
IMPORTO PAGATO                  8.00

01/01/21  12:00                <#DOC.>
      <matricola fiscale>

-----
Sig. ROSSI
Risorsa # OMBRELLONE 1
  DA : <data di inizio>
  A  : <data di fine>
SI PREGA DI CONSERVARE
IL PRESENTE DOCUMENTO
-----

```

Prima di iniziare o nel corso di una transazione di vendita, è possibile selezionare l'operatore a cui attribuire le vendite che seguiranno. Una transazione può essere eseguita da più di un operatore.

Per programmare sulla tastiera il tasto operatore utilizzare il tool "Keyboard Configurator" (contattare il vostro rivenditore).

Per selezionare il metodo di gestione degli operatori entrare nel menù Funzioni > Programmazioni > Opzioni funzionamento > Modalità operatore (vedere [capitolo 6](#)).

Per selezionare il metodo di gestione degli operatori entrare nel menù Funzioni > Programmazioni > Opzioni Funzionamento > Modalità Operatore (vedere [capitolo 6](#)).

Per configurare la password di un operatore entrare nel menù Funzioni > Programmazioni > Operatori. Selezionare l'operatore, scorrere le opzioni fino a visualizzare la voce "password".

Nel seguente esempio viene descritta la sequenza completa di una vendita da parte di due operatori.

- Selezionare il primo operatore:

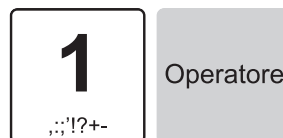

- Inserire eventualmente la password operatore:



- Digitare le vendite che costituiscono la transazione (es. Reparto 1 con prezzo libero di 8.00 euro):

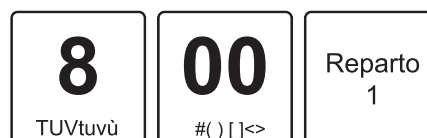

- Selezionare il secondo operatore:





- Se abilitata inserire la password operatore:

<password>

Operatore

- Digitare le vendite che costituiscono la transazione (es. Reparto 3 con prezzo prefissato di 2.00 euro):

Reparto
3

- Chiudere la transazione con un tasto di pagamento (es. tasto CONTANTE):

TOTALE
Contanti
Invio

Il risultato è il seguente:

<Nome Ditta>		
<Indirizzo>		
<Località>		
<Telefono - Fax>		
DOCUMENTO COMMERCIALE di vendita o prestazione		
DESCRIZIONE	IVA	PREZZO (€)
Operatore 1		
Reparto 2	10%	8.00
Operatore 2		
Reparto 3	10%	2.00
TOTALE COMPLESSIVO		10.00
DI CUI IVA		0.91
PAGAMENTO CONTANTE		10.00
IMPORTO PAGATO		10.00
01/01/21 12:00		<#DOC.>
<matricola fiscale>		



8.7 Fattura

Di seguito viene descritta la procedura di emissione di una fattura.

Il documento emesso in duplice copia, "Copia emittente" e "Copia destinatario", ha solo validità commerciale o di garanzia dell'acquisto (vedere [paragrafo 3.1](#)).

Una volta terminata la stampa del documento il dispositivo ritorna in modalità documento commerciale.

Si ricorda che non è consentito eseguire il pagamento di fattura mediante buoni pasto o chip card fiscali.

Per programmare l'intestazione della fattura entrare nel menù Funzioni > Programmazioni > Opzioni stampa int.> Tipo Intestazione 2 e nel menù Funzioni > Programmazioni > Opzioni Stampa int. > N. righe intestaz. 2 (vedere [capitolo 6](#)).

Per modificare o azzerare il numero di fattura consultare i paragrafi successivi.

Per selezionare il documento fattura procedere come segue.

- Attivare la modalità stampa fattura:



- Sul display viene visualizzato il n° di fattura proposto dal dispositivo:



- Se si desidera selezionare un numero di fattura superiore (es. 10) digitare:

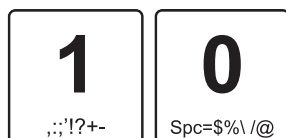

- Digitare il tasto INVIO per confermare:



- Inserire il codice del cliente a cui intestare la fattura (vedere [paragrafo 8.2](#) e [paragrafo 8.3](#)).
- Digitare le vendite che costituiscono la transazione.
- Chiudere con il tasto di pagamento.

Il risultato è il seguente:

```

      <Nome Ditta>
      <Indirizzo>
      <Località>
      <Telefono - Fax>
      <P. IVA>
      <N. Reg. Imprese>

FATTURA 1/AA
01/01/21 12:00
-----
Qty Descrizione                PREZZO  IVA
Reparto 1                      5.00    A
5 Reparto 5                    80.00  A
IMPORTO EURO                85.00
-----
CORRISP.    IMPONIB.    IVA
A=IVA 10%
  85.00      77.27      7.73
-----
Dati Destinatario

<Cliente>
<Indirizzo>
<CAP>
<Cod. fisc. o P. IVA>
-----
Copia Emittente

```



8.8 Stampa fattura compilabile

Il dispositivo consente la stampa della fattura compilabile in cui i dati anagrafici del destinatario sono da riportare manualmente o mediante timbro.

Per stampare questo tipo di fattura utilizzare il cliente 100. Per ogni fattura, il dispositivo stampa consecutivamente una copia emittente.

Una volta terminata la stampa del documento il dispositivo ritorna in modalità documento commerciale.

Si ricorda che non è consentito eseguire il pagamento di fattura mediante buoni pasto o chip card fiscali.

Per programmare l'intestazione della fattura entrare nel menù Funzioni > Programmazioni > Opzioni stampa int > Tipo intestazione 2 e nel menù Funzioni > Programmazioni > Opzioni stampa int > N. Righe intestaz. 2 (vedere [capitolo 6](#)).

- Attivare la modalità stampa fattura digitando:

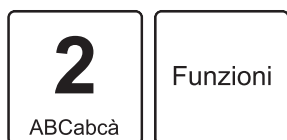

- Sul display viene visualizzato il numero di fattura proposto dal dispositivo:



- Se si desidera selezionare un numero di fattura superiore (es. 10) digitare:

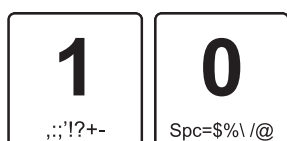

- Digitare il tasto INVIO per confermare:



- Per accedere al pannello clienti digitare il tasto CODICE CLIENTI:

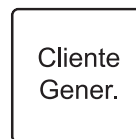

- Sul touch screen viene visualizzato:

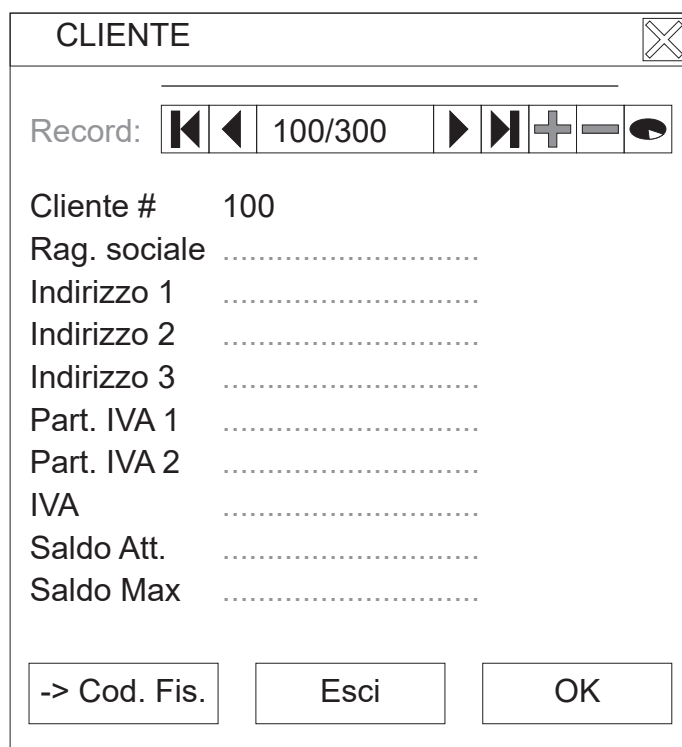

- Per confermare digitare il tasto OK:



- Digitare le vendite che costituiscono la transazione.
- Chiudere con il tasto di pagamento.



Il risultato è il seguente:

<Nome Ditta>
 <Indirizzo>
 <Località>
 <Telefono - Fax>
 <P.IVA>
 <N. Reg. Imprese>

FATTURA 10/AA
01/01/21 12:00

Qty	Descrizione	PREZZO	IVA
Reparto 1		5.00	A
5 Reparto 5		80.00	A
IMPORTO EURO		85.00	

CORRISP.	IMPONIB.	IVA
A=IVA 10%		
85.00	77.27	7.73

Dati Destinatario

.....

.....

.....

.....

Copia Emittente

8.9 Interrogazione valore reparto

Il dispositivo permette di eseguire una richiesta “al volo” per conoscere il valore prefissato attribuito ad un reparto. Nel seguente esempio viene descritta la sequenza completa di un’interrogazione per conoscere il valore prefissato di un reparto.

- Attivare la modalità interrogazione reparto:

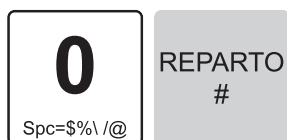

- Sul display viene visualizzato:



- Digitare il tasto relativo al reparto di cui si vuoi conoscere il valore prefissato (es. REP3):



- Sul display viene visualizzato:



- Oppure inserire il codice del reparto di cui si vuole conoscere il valore prefissato seguito dal tasto CODICE REPARTO (es. REP80):

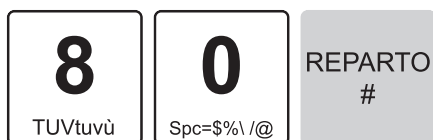

- Sul display viene visualizzato:



- La modalità interrogazione reparto si disattiva automaticamente.

8.10 Interrogazione valore PLU

Il dispositivo permette di eseguire una richiesta “al volo” per conoscere il valore prefissato attribuito ad un PLU. Nel seguente esempio viene descritta la sequenza completa di un’interrogazione per conoscere il valore prefissato di un PLU.

- Attivare la modalità interrogazione PLU:



- Sul display viene visualizzato:



- Digitare il tasto relativo al PLU di cui si vuol conoscere il valore prefissato (es. PLU3):



- Sul display viene visualizzato:



- Oppure inserire il codice del PLU di cui si vuole conoscere il valore prefissato seguito dal tasto CODICE PLU (es. PLU80):

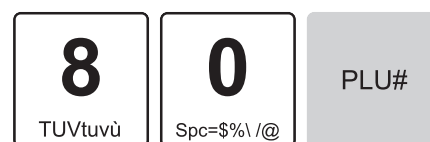

- Sul display viene visualizzato:



- La modalità interrogazione PLU si disattiva automaticamente.



9 REGISTRAZIONE ARTICOLI

9.1 Vendite su reparto o su PLU

La selezione delle vendite avviene secondo la ripartizione in reparti e PLU. I PLU non sono altro che prodotti o servizi a prezzo prefissato, facenti capo ad un reparto. Le vendite sono battute sulla tastiera come descritto di seguito.

Per programmare i reparti entrare nel menù Funzioni > Programmazioni > Reparti (vedere [capitolo 6](#)).

Per programmare i PLU entrare nel menù Funzioni > Programmazioni > PLU (vedere [capitolo 6](#)).

Le vendite sono battute sulla tastiera come descritto di seguito.

9.2 Reparti

Il dispositivo permette di eseguire le vendite su reparto in due modalità:

Per programmare i reparti entrare nel menù Funzioni > Programmazioni > Reparti (vedere [capitolo 6](#)).

Impostando un prezzo libero per il reparto X, la ripetizione del reparto X mantiene il prezzo impostato fino alla pressione del tasto “C” o di un reparto differente, che ripristina il prezzo programmato.

Per programmare sulla tastiera il reparto desiderato utilizzare il tool “Keyboard Configurator” (contattare il vostro rivenditore).

Con prezzo prefissato

Se si digita il tasto di reparto, alla transazione viene sommato il prezzo prefissato per quel reparto.

Per esempio, se al Reparto 1 viene associato un prezzo fisso di 2.00 euro:

- Digitare direttamente il tasto REPARTO 1:



- Sul conto viene sommato il prezzo prefissato.



Con prezzo libero

Se si digita l'importo seguito dal tasto di reparto, alla transazione è sommato il reparto col prezzo digitato.

Ad esempio se al Reparto 1 vogliamo assegnare un importo diverso da quello programmato:

- Digitare l'importo da tastierino seguito dal tasto REPARTO 1:

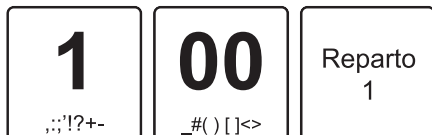

Il risultato è il seguente:

<Nome Ditta>		
<Indirizzo>		
<Località>		
<Telefono - Fax>		
DOCUMENTO COMMERCIALE		
di vendita o prestazione		
DESCRIZIONE	IVA	PREZZO (€)
Reparto 1	10%	2.00
Reparto 1	10%	2.00



9.3 Tasto reparto generico

È possibile eseguire le operazioni descritte nel paragrafo precedente utilizzando il tasto REPARTO GENERICO per richiamare un reparto già programmato.

Procedere come segue:

- Richiamare il reparto desiderato (es. Reparto 1 con prezzo prefissato di 2.00 euro) premendo il numero del reparto corrispondente (es. 1) e il tasto REPARTO GENERICO:



Sul conto viene sommato il prezzo prefissato del Reparto 1.

- In caso di quantità diversa da 1, occorre specificare quest'ultima usando il tasto di moltiplicazione (es. n. 5 Reparto 3 con prezzo prefissato di 10.00 euro):



Sul conto viene sommato il prezzo prefissato del Reparto 3 moltiplicato per 5.

Se si digita l'importo seguito dalla selezione del reparto, alla transazione è sommato il reparto col prezzo digitato. Ad esempio se al Reparto 1 vogliamo assegnare un importo diverso da quello programmato:

- Digitare l'importo (es. 15.00 euro) da tastierino seguito dal tasto IMPORTO:



- Selezionare il reparto utilizzando il tasto REPARTO GENERICO:

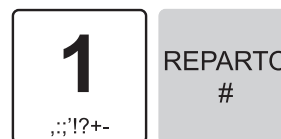

Sul conto viene sommato il Reparto 1 con prezzo di 15.00 euro.

- Chiudere la transazione con un tasto di pagamento (es. CONTANTE):



Il risultato è il seguente:

<Nome Ditta>
 <Indirizzo>
 <Località>
 <Telefono - Fax>

DOCUMENTO COMMERCIALE
di vendita o prestazione

DESCRIZIONE	IVA	PREZZO (€)
Reparto 2	10%	2.00
5 Reparto 3	10%	50.00
Reparto 1	10%	15.00
TOTALE COMPLESSIVO		67.00
DI CUI IVA		6.09
PAGAMENTO CONTANTE		67.00
IMPORTO PAGATO		67.00

01/01/21 12:00
<#DOC.>

<matricola fiscale>

9.4 PLU

Il dispositivo permette di eseguire le vendite su PLU in due modalità:

Per programmare i PLU entrare nel menù Funzioni > Programmazioni > PLU (vedere [capitolo 6](#)).

Impostando un prezzo libero per il PLU, alla ripetizione del tasto viene mantenuto il prezzo impostato fino alla pressione del tasto "C" o di un PLU differente, che ripristina il prezzo programmato.

Per programmare sulla tastiera il PLU desiderato utilizzare il tool "Keyboard Configurator" (contattare il vostro rivenditore).

Con prezzo prefissato

Se si digita il tasto di PLU, alla transazione viene sommato il prezzo prefissato per quel PLU.

Per esempio, se al PLU1 viene associato un prezzo fisso di 2.00 euro:

- Digitare il tasto PLU1:



Sul conto viene sommato il prezzo prefissato.

- In caso di quantità diversa da 1, occorre specificare quest-ultima usando il tasto di moltiplicazione (es. n. 5 PLU 3):



Sul conto viene sommato il prezzo prefissato del PLU3 moltiplicato per 5.

Con prezzo libero

Se si digita l'importo seguito dal tasto di PLU, alla transazione è sommato il PLU col prezzo appena digitato.

Per esempio se al PLU1 vogliamo assegnare un importo diverso da quello programmato:

- Digitare l'importo da tastierino seguito dal tasto PLU1:



Sul conto viene sommato il PLU1 con prezzo di 5.00 euro.

Il risultato è il seguente:

<Nome Ditta> <Indirizzo> <Località> <Telefono - Fax>		
DOCUMENTO COMMERCIALE di vendita o prestazione		
DESCRIZIONE	IVA	PREZZO (€)
PLU 1	10%	2.00
5 PLU 3	10%	10.00
PLU 1	10%	5.00

9.5 Tasto PLU generico

È possibile eseguire le operazioni descritte nel paragrafo precedente utilizzando il tasto PLU GENERICO.

Per esempio, se al PLU1 viene associato un prezzo fisso di 2.00 euro:

- Selezionare il PLU utilizzando il tasto PLU GENERICO:

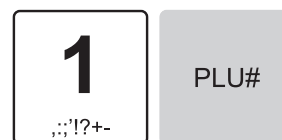

Sul conto viene sommato il PLU1 con prezzo di 15.00 euro.

Con prezzo prefissato

- Digitare i tasti:



Sul conto viene sommato il prezzo prefissato del PLU1.

- In caso di quantità diversa da 1, occorre specificare quest'ultima usando il tasto di moltiplicazione (es. il PLU 3 ha quantità 5):



Sul conto viene sommato il prezzo prefissato del PLU3 moltiplicato per 5.

Il risultato è il seguente:

<Nome Ditta> <Indirizzo> <Località> <Telefono - Fax>		
DOCUMENTO COMMERCIALE di vendita o prestazione		
DESCRIZIONE	IVA	PREZZO (€)
PLU 1	10%	2.00
5 PLU 3	10%	10.00
PLU 1	10%	5.00

Con prezzo libero

Ad esempio se al PLU1 vogliamo assegnare un importo diverso da quello programmato:

- Digitare l'importo (es. 15.00 euro) da tastierino seguito dal tasto IMPORTO:



9.6 PLU descrittivo

È possibile eseguire la registrazione di un PLU senza prezzo avente solamente funzione descrittiva (max 22 caratteri alfanumerici).

Per programmare un PLU descrittivo entrare nel menù Funzioni > Programmazioni > PLU (vedere [capitolo 6](#)).

Procedere come segue:

- Digitare le vendite che costituiscono la transazione (es. Reparto 2 con prezzo libero di 8.00 euro):

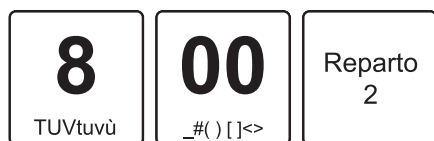

- Digitare il PLU descrittivo (es. PLU3 con descrizione "ABCDEFG")

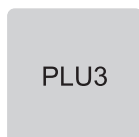

Il risultato è il seguente:

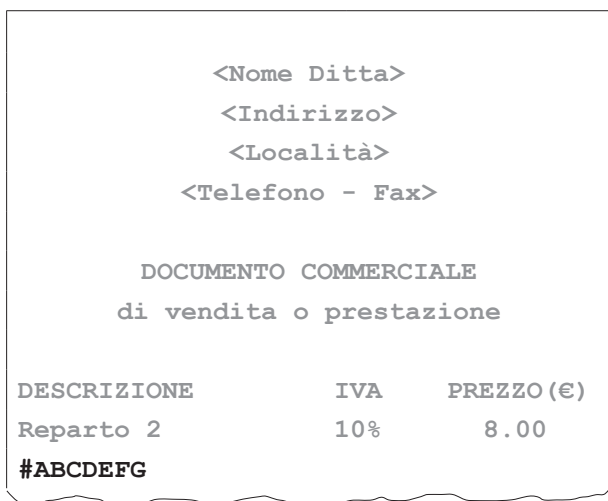

9.7 Acquisizione PLU da barcode

Il dispositivo permette di eseguire le vendite su PLU mediante l'utilizzo di un lettore di codici a barre (non in dotazione). Il riconoscimento del codice PLU si esegue, avvicinando il lettore barcode. Per l'elenco dei formati di barcode supportati dal dispositivo, fare riferimento al [paragrafo 15.1](#).

Collegare un lettore barcode seriale a una delle porte disponibili e configurare tale porta dal menù Funzioni > Programmazioni > Opzioni funzionamento > Porta COM 1 (vedere [capitolo 6](#)).

Se il codice PLU acquisito è presente in anagrafica, il dispositivo aggiunge alla transazione il PLU utilizzando il prezzo prefissato.

Se il codice PLU acquisito non è presente in anagrafica inserire il codice entrando in Funzioni > Programmazioni > PLU > PLU Aggiungi (vedere [capitolo 6](#)).

9.8 PLU bilancia

Il dispositivo permette la vendita di PLU bilancia (EAN13). I PLU bilancia sono articoli a peso variabile ovvero quegli articoli il cui prezzo varia a seconda del loro peso (es. PLU 1 ad un prezzo prefissato di 1.00 euro al Kg).

I barcode EAN13 sono strutturati come segue.



Il barcode EAN13 viene calcolato ed emesso dalla bilancia prezzatrice (non in dotazione) dopo aver pesato l'articolo.

La vendita si effettua tramite l'utilizzo di un lettore di codici a barre (non in dotazione). Il riconoscimento del codice PLU si esegue, avvicinando il lettore barcode.

Collegare un lettore barcode seriale a una delle porte disponibili e configurare tale porta dal menù Funzioni > Programmazioni > Opzioni funzionamento > Porta COM 1 (vedere [capitolo 6](#)).

Se il codice PLU bilancia acquisito è presente in anagrafica (es. PLU 1 ad un prezzo prefissato di 1.00 euro al Kg), il dispositivo aggiunge alla transazione il PLU utilizzando il prezzo prefissato che varierà in base al peso dell'articolo.

Se si effettua la vendita di 2 Kg del PLU 1, il risultato è il seguente:

<Nome Ditta> <Indirizzo> <Località> <Telefono - Fax>		
DOCUMENTO COMMERCIALE di vendita o prestazione		
DESCRIZIONE	IVA	PREZZO (€)
PLU 1	10%	2.00

Se il codice PLU bilancia acquisito non è presente in anagrafica inserire il codice entrando in Funzioni > Programmazioni > PLU > PLU Aggiungi (vedere [capitolo 6](#)).

9.9 Battuta singola

Il dispositivo consente di programmare un reparto o PLU in modo che quando esso è aggiunto come prima battuta della transazione, quest'ultima venga conclusa in automatico mediante pagamento in contanti.

Per la programmazione dei reparti entrare nel menù Funzioni > Programmazioni > Reparti (vedere [capitolo 6](#)).

Per programmare i PLU entrare nel menù Funzioni > Programmazioni > PLU (vedere [capitolo 6](#)).

Nell'esempio, se il reparto 1 viene programmato con l'opzione "Battuta Singola" attiva, le transazione può essere conclusa come segue:

- Digitare il tasto REPARTO 1:



- Oppure digitare l'importo da tastierino seguito dal tasto REPARTO 1:

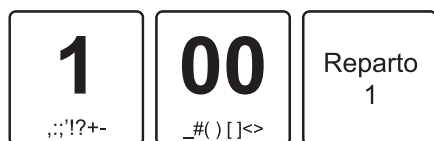

L'importo viene addebitato e la transazione viene conclusa con la stampa dello scontrino.

ATTENZIONE:

L'opzione "Battuta Singola" non viene eseguita se l'articolo è stato inserito utilizzando il tasto di moltiplicazione X (es. 5 x Reparto 1 oppure 5 x 10.00 Reparto 1). In quel caso l'articolo viene aggiunto alla transazione senza che quest'ultima venga conclusa.

Per tale motivo, quando l'opzione "Battuta Singola" è abilitata ma si desidera inserire n. 1 articolo come prima battuta della transazione senza causare la chiusura di quest'ultima procedere come segue:



Così facendo viene inserito un singolo pezzo ma l'utilizzo del tasto di moltiplicazione X impedisce l'esecuzione della funzione "Battuta Singola" e di conseguenza la conclusione della transazione.

9.10 Vendita con lotteria degli scontrini

Se è stata abilitata la funzione lotteria (vedere [capitolo 12](#)) prima di eseguire una vendita su PLU o reparto sarà necessario acquisire mediante lettore di codici a barre o digitare attraverso la tastiera il codice lotteria del cliente (codice di 8 cifre alfanumeriche).

Una volta acquisito si potrà procedere con l'operazione di normale vendita.

- Digitare il tasto CODICE CLIENTE:

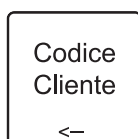

- Sul touch screen viene visualizzata la tastiera virtuale:

COD.FISC./P.IVA O COD. LOTTERIA ✕

Cod. Lott. Inserisci Cod. Lotteria

-> Cod. Fis.
Esci
OK

- Digitare sul Codice Lotteria:

COD.FISC./P.IVA O COD. LOTTERIA ✕

Cod. Lott. Inserisci Cod. Lotteria

-> C
Esci
OK

- Sul touch screen viene visualizzata la tastiera virtuale:

COD.FISC./P.IVA O COD. LOTTERIA ✕

Cod. Lott.

1	2	3	4	5	6	7	8	9	0
Q	W	E	R	T	Y	U	I	O	P
A	S	D	F	G	H	J	K	L	←
↑	Z	X	C	V	B	N	M	Invio	
Esc	2	@	Spazio			,	←	→	.

- Immettere il codice lotteria del cliente acquisendolo mediante un lettore di codici a barre o digitandolo attraverso la tastiera.



Codice lotteria

- Per cancellare un carattere inserito erroneamente digitare il tasto FRECCIA.
- Confermare l'operazione con il tasto INVIO:



Il dispositivo riconosce automaticamente il codice di 8 cifre alfanumeriche immesso come codice lotteria.



10 MODIFICATORI

10.1 Annullamento operazione

Permette di annullare con un'unica operazione tutta la transazione digitata fino a quel momento. Tutti i contatori sono quindi riportati nella condizione in cui si trovavano dopo l'ultimo scontrino.

Per annullare l'intera transazione procedere come segue:

- Nel corso della la transazione digitare il tasto ANNULLO SCONTRINO:



- Sul display lato operatore viene visualizzato:



- Per annullare la transazione digitare il tasto INVIO:



In base alle impostazioni della stampa bufferizzata, il misuratore si comporterà come descritto di seguito.

Stampa bufferizzata = SI

Per abilitare o disabilitare la stampa bufferizzata entrare nel menù Funzioni > Programmazioni > Opz. stampa int. > Stampa bufferizzata (vedere [capitolo 6](#)).

- Il misuratore torna pronto per una nuova transazione. Sul display viene visualizzato:



Stampa bufferizzata = NO

Per abilitare o disabilitare la stampa bufferizzata entrare nel menù Funzioni > Programmazioni > Opz. stampa int. > Stampa bufferizzata (vedere [capitolo 6](#)).

- Il dispositivo stampa lo scontrino con l'importo totale in negativo e la dicitura "Transazione annullata":

<Nome Ditta>		
<Indirizzo>		
<Località>		
<Telefono - Fax>		
DOCUMENTO COMMERCIALE		
di vendita o prestazione		
DESCRIZIONE	IVA	PREZZO (€)
Reparto 2	10%	8.00
2 Reparto 5	10%	50.00
ANNULLO TRANSAZIONE		-52.00
---> TRANSAZIONE ANNULLATA <---		
TOTALE COMPLESSIVO		0.00
DI CUI IVA		0.00
IMPORTO PAGATO		0.00
01/01/21 12:00		<#DOC.>
<matricola fiscale>		



10.2 Correttore

Questa funzione permette di “correggere” la transazione e più precisamente di annullare una voce già sommata al conto.

Ultimo articolo inserito

Per annullare l'ultimo articolo inserito nella transazione digitare il tasto RETTIFICA:



Selezione dell'articolo

Per annullare uno tra gli articoli inseriti nella transazione procedere come segue:

- Nel corso della la transazione entrare nella modalità correzione premendo i tasti:

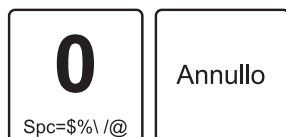

- Utilizzare i tasti FRECCIA per selezionare l'articolo da eliminare:

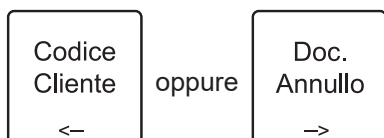

- Digitare il tasto INVIO per confermare:



- Sul display viene visualizzato:

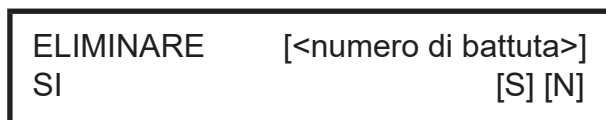

- Utilizzare i tasti FRECCIA per selezionare la risposta:

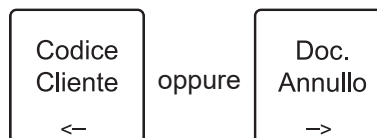

- Uscire dalla procedura con il tasto ESC:

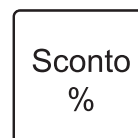

- Oppure confermare l'operazione con il tasto INVIO:



- Sul display viene visualizzato:



10.3 Documento di annullo

Lotteria degli scontrini non attivata

- Attivare la funzione premendo i tasti:

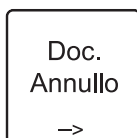

- Sul display viene visualizzato:



Nel caso si debba eseguire un documento di annullo di una vendita effettuata su un dispositivo diverso da quello che si sta utilizzando, occorre indicare la matricola seriale del dispositivo su cui è stata effettuata la vendita della merce.

- Viene visualizzata la tastiera virtuale:



- Confermare il numero matricola proposto premendo il tasto INVIO:



oppure inserire la matricola fiscale (11 cifre) del documento da annullare.

- Sul display viene visualizzato:

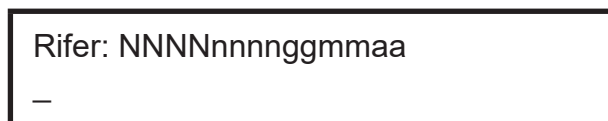

- Digitare il numero di riferimento e la data del documento commerciale da annullare, dove:
NNNN = numero azzeramento (es. 0024).
nnnn = numero documento (es. 0002).
ggmmaa = data di emissione del documento (es. 010121).

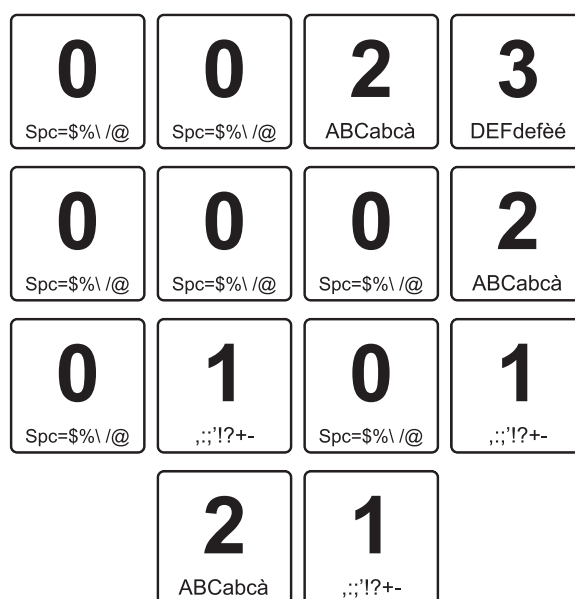

- Sul display viene visualizzato:

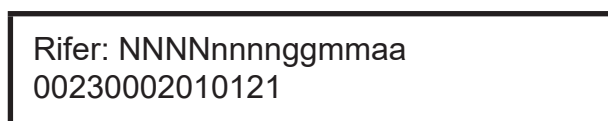

- Confermare l'operazione con il tasto INVIO:





Il dispositivo stampa la porzione di memoria di dettaglio in cui è registrata la transazione:

```
DOCUMENTO GESTIONALE

<Nome Ditta>
<Indirizzo>
<Località>
<Telefono - Fax>

STAMPA MEMORIA DI DETTAGLIO -DGFE

N. M. DETTAGLIO. <n.>
SN M. DETT. <matricola fiscale>

DA          01/01/21
A           01/01/21
nnnnNNNN   00230002

EURO
-----
DOCUMENTO COMMERCIALE
di vendita o prestazione
DESCRIZIONE      IVA    PREZZO (€)
Reparto 2        10%    10.00
TOTALE COMPLESSIVO          10.00
DI CUI IVA                      0.91
PAGAMENTO CONTANTE          10.00
IMPORTO PAGATO              10.00
01/01/21  12:00          DOC.N.0023-0002

01/01/21  12:00          <#DOC. GES.>

DOCUMENTO GESTIONALE
```

- Sul display viene visualizzato in sequenza:

LETT: DGFE IN CORSO
ATTENDERE PREGO...

CONFERMARE I DATI?
[C]= NO [INVIO]= SI

- Per annullare il documento di annullo digitare il tasto CANCELLA:

C

- Confermare l'operazione con il tasto INVIO:

TOTALE
Contanti
Invio



Il risultato è il seguente:

<Nome Ditta>
<Indirizzo>
<Località>
<Telefono - Fax>

DOCUMENTO COMMERCIALE
emesso per ANNULLAMENTO

Documento di riferimento:
N. 0023-0002 del 01-01-21

DESCRIZIONE	IVA	PREZZO (€)
Reparto 2	10%	10.00
TOTALE COMPLESSIVO		10.00
DI CUI IVA		0.91
PAGAMENTO CONTANTE		10.00
IMPORTO PAGATO		10.00

01/01/21 12:00 <#DOC.>
<matricola fiscale>

Lotteria degli scontrini attivata

- Attivare la funzione premendo i tasti:

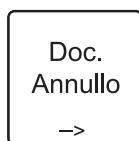

- Sul display viene visualizzato:



Nel caso si debba eseguire un documento di annulla di una vendita effettuata su un dispositivo diverso da quello che si sta utilizzando, occorre indicare la matricola seriale del dispositivo su cui è stata effettuata la vendita della merce.

- Sul touch screen viene visualizzata la tastiera virtuale:



- Confermare il numero matricola proposto premendo il tasto INVIO:



oppure inserire la matricola fiscale (11 cifre) del documento da annullare.

- Sul display viene visualizzato:



- Se non si possiede un codice lotteria procedere premendo il tasto INVIO:



altrimenti immettere il codice lotteria del cliente acquistandolo mediante un lettore di codici a barre o digitandolo attraverso la tastiera.

Se digitato attraverso la tastiera, ad ogni tasto corrisponde un set di caratteri (vedere legenda sul tasto). Digitare ripetutamente un tasto per scorrere il set di caratteri ad esso associato.



Codice lotteria

- Per cancellare un carattere inserito erroneamente digitare il tasto CANCELLA:



- Confermare il codice lotteria immesso premendo il tasto INVIO:





- Sul display viene visualizzato:

Rifer: NNNNnnnnnggmmaa
—

- Confermare l'operazione con il tasto INVIO:

Invio

- Digitare il numero di riferimento e la data del documento commerciale da annullare, dove:
NNNN = numero azzeramento (es. 0024).
nnnn = numero documento (es. 0002).
ggmmaa = data di emissione del documento (es. 010121).

0 Spc=\$%\ /@	0 Spc=\$%\ /@	2 ABCabca	3 DEFdefeé
0 Spc=\$%\ /@	0 Spc=\$%\ /@	0 Spc=\$%\ /@	2 ABCabca
0 Spc=\$%\ /@	1 ;:;!?+-	0 Spc=\$%\ /@	1 ;:;!?+-
	2 ABCabca	1 ;:;!?+-	

- Sul display viene visualizzato:

Rifer: NNNNnnnnnggmmaa
00230002010121

- Il dispositivo stampa la porzione di memoria di dettaglio in cui è registrata la transazione:

DOCUMENTO GESTIONALE

<Nome Ditta>
<Indirizzo>
<Località>
<Telefono - Fax>

STAMPA MEMORIA DI DETTAGLIO -DGFE

N. M. DETTAGLIO. <n.>
SN M. DETT. <matricola fiscale>

DA 01/01/21
A 01/01/21
nnnnNNNN 00230002

EURO

DOCUMENTO COMMERCIALE
di vendita o prestazione

DESCRIZIONE	IVA	PREZZO (€)
Reparto 2	10%	10.00
TOTALE COMPLESSIVO		10.00
DI CUI IVA		0.91
PAGAMENTO CONTANTE		10.00
IMPORTO PAGATO		10.00
01/01/21 12:00	DOC.N.0023-0002	
Codice Lotteria		
<Codice Lotteria>		
01/01/21 12:00	<#DOC. GES.>	

DOCUMENTO GESTIONALE



Annullo speciale

L'annullo speciale permette di annullare la vendita di merce pur non avendo il documento commerciale di riferimento ed inserendo al posto della matricola fiscale un codice speciale che identifica la tipologia dell'annullo, ovvero:

- POS = ricevuta di un pagamento con carta elettronica
- VR = vuoti a rendere
- ND = non definito

Procedere come segue:

- Attivare la funzione premendo i tasti:

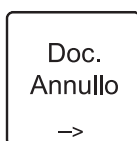

- Sul display viene visualizzato:

NUMERO DI MATRICOLA
<matricola fiscale>

- Sul touch screen viene visualizzata la tastiera virtuale:



- Digitare il codice speciale che identifica la tipologia dell'annullo (POS, VR oppure ND). Sul display viene visualizzato:

- Confermare l'operazione con il tasto INVIO:



- Sul display viene visualizzato:

NUMERO DI MATRICOLA
<sigla tipo di annullo>

- Digitare la data della transazione emessa da annullare (gg-mm-aa = data di emissione del documento, ad es. 010121).



- Sul display viene visualizzato:

Rifer: ggmmaa
010121

- Confermare l'operazione con il tasto INVIO:



- Sul display viene visualizzato:

CONFERMARE I DATI?
[C]= NO [INVIO]= SI

- Per uscire dalla funzione documento di annullo digitare il tasto CANCELLA:





- Confermare l'operazione con il tasto INVIO:



- Sul display viene visualizzato in sequenza:

DOCUMENTO D'ANNULLO
IMPOSTATO

PRONTO
<DATA> <ORA>

- Inserire tutte le vendite effettuate sullo scontrino da annullare (es. Reparto 1 con prezzo prefissato di 50.00 euro e IVA 22%, Reparto 2 con prezzo prefissato di 10.00 euro e IVA 10%):



- Per annullare il documento di annullo digitare il tasto ANNULLO SCONTRINO:



- oppure chiudere la transazione premendo il tasto CONTANTE



Nell'annullo speciale non è possibile scegliere il tipo di pagamento.

- I risultato è il seguente:

```

      <Nome Ditta>
      <Indirizzo>
      <Località>
      <Telefono - Fax>

      DOCUMENTO COMMERCIALE
      emesso per ANNULLAMENTO

      Documento di riferimento:
      <sigla tipo di annullo> del 01/01/21

      DESCRIZIONE          IVA          PREZZO (€)
      REPARTO 01            22%          50.00
      REPARTO 02            4%           10.00

      TOTALE COMPLESSIVO          60.00
      DI CUI IVA                      9.40

      02/01/21  12:00          <#DOC>
      <matricola fiscale>
  
```

10.4 Documento reso

Lotteria degli scontrini non attivata

- Attivare la funzione premendo i tasti:



- Sul display viene visualizzato:

NUMERO DI MATRICOLA
<matricola fiscale>

NOTA:

Nel caso si debba eseguire un documento di reso di una vendita effettuata su un dispositivo diverso da quello che si sta utilizzando, occorre indicare la matricola seriale del dispositivo su cui è stata effettuata la vendita della merce.

- Viene visualizzata la tastiera virtuale:



- Confermare il numero matricola proposto premendo il tasto INVIO:



oppure inserire la matricola fiscale (11 cifre) del documento da rendere.

- Sul display viene visualizzato:

Rifer: NNNNnnnnngmmaa
—

- Digitare il numero di riferimento e la data del documento commerciale da rendere, dove:
NNNN = numero azzeramento (es. 0024).
nnnn = numero documento (es. 0002).
ggmmaa = data di emissione del documento (es. 010121).

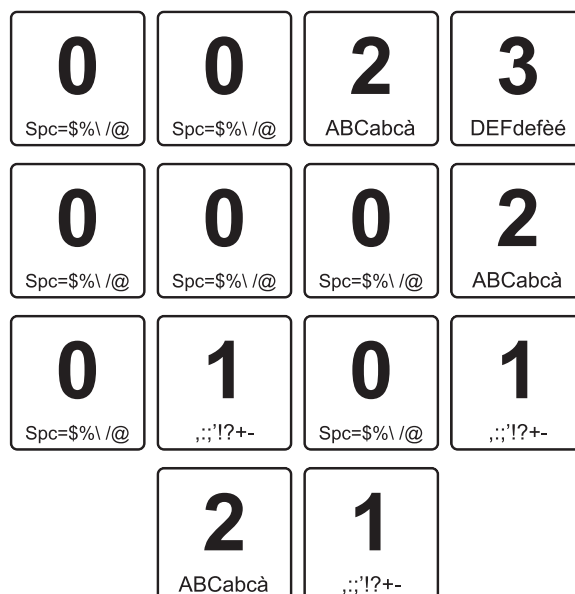

- Sul display viene visualizzato:

Rifer: NNNNnnnnngmmaa
00230002010121

- Confermare l'operazione con il tasto INVIO:





Il dispositivo stampa la porzione di memoria di dettaglio in cui è registrata la transazione:

DOCUMENTO GESTIONALE

<Nome Ditta>
<Indirizzo>
<Località>
<Telefono - Fax>

STAMPA MEMORIA DI DETTAGLIO -DGFE

N. M. DETTAGLIO. <n.>
SN M. DETT. <matricola fiscale>

DA 01/01/21
A 01/01/21
nnnnNNNN 00230002

EURO

DOCUMENTO COMMERCIALE
di vendita o prestazione

DESCRIZIONE	IVA	PREZZO (€)
Reparto 1	10%	10.00
Reparto 2	10%	10.00
TOTALE COMPLESSIVO		20.00
DI CUI IVA		1.82
PAGAMENTO CONTANTE		20.00
IMPORTO PAGATO		20.00
01/01/21 12:00	DOC.N.0023-0002	
01/01/21 12:00	<#DOC. GES.>	

DOCUMENTO GESTIONALE

DOCUMENTO GESTIONALE

Ammontare rimanente per RESO
N. 0023-0002 del 01/01/21

IVA 10% 10.00 20.00
NUMERO DI MATRICOLA <matricola
fiscale>
01/01/21 10:00 <#DOC. GES.>

DOCUMENTO GESTIONALE

- Sul display viene visualizzato in sequenza:

LETT: DGFE IN CORSO
ATTENDERE PREGO...

CONFERMARE I DATI?
[C]= NO [INVIO]= SI

- Per annullare il documento di annullo digitare il tasto CANCELLA:

C

- Confermare l'operazione con il tasto INVIO:

TOTALE
Contanti
Invio



- Digitare il prezzo e l'articolo che viene reso (es. Reparto 1 con prezzo libero di 10.00 euro):

1 .,:;! ?+-	0 SpC=\$% \ / @	00 _#() [] < >	Reparto 1
-----------------------	---------------------------	----------------------------	--------------

Il risultato è il seguente:

- Per annullare il documento di annullo digitare il tasto ANNULLO SCONTRINO:

Annulla
Scontr.

- oppure chiudere la transazione premendo il tasto CONTANTE

TOTALE
Contanti

Invio

<Nome Ditta>
 <Indirizzo>
 <Località>
 <Telefono - Fax>

DOCUMENTO COMMERCIALE
emesso per RESO MERCE

Documento di riferimento:
N. 0023-0002 del 01/01/21

DESCRIZIONE	IVA	PREZZO (€)
REPARTO 02	10%	10.00
TOTALE COMPLESSIVO		10.00
DI CUI IVA		0.91

02/01/21 12:00 <#DOC>
 <matricola fiscale>



Lotteria degli scontrini attivata

- Attivare la funzione premendo i tasti:



- Sul display viene visualizzato:



NOTA:

Nel caso si debba eseguire un documento di reso di una vendita effettuata su un dispositivo diverso da quello che si sta utilizzando, occorre indicare la matricola seriale del dispositivo su cui è stata effettuata la vendita della merce.

- Viene visualizzata la tastiera virtuale:



- Confermare il numero matricola proposto premendo il tasto INVIO:



oppure inserire la matricola fiscale (11 cifre) del documento da rendere.

- Sul display viene visualizzato:

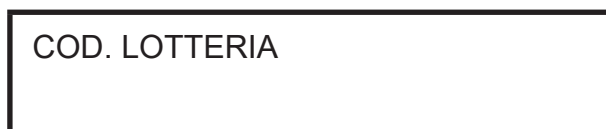

- Se non si possiede un codice lotteria procedere premendo il tasto INVIO:



altrimenti immettere il codice lotteria del cliente acquistandolo mediante un lettore di codici a barre o digitandolo attraverso la tastiera.

Se digitato attraverso la tastiera, ad ogni tasto corrisponde un set di caratteri (vedere legenda sul tasto). Digitare ripetutamente un tasto per scorrere il set di caratteri ad esso associato.



Codice lotteria

- Per cancellare un carattere inserito erroneamente digitare il tasto CANCELLA:



- Confermare il codice lotteria immesso premendo il tasto INVIO:





- Sul display viene visualizzato:

Rifer: NNNNnnnnngmmaa
—

- Digitare il numero di riferimento e la data del documento commerciale da rendere, dove:
NNNN = numero azzeramento (es. 0024).
nnnn = numero documento (es. 0002).
ggmmaa = data di emissione del documento (es. 010121).

0 Spc=%\ /@	0 Spc=%\ /@	2 ABCabca	3 DEFdefee
0 Spc=%\ /@	0 Spc=%\ /@	0 Spc=%\ /@	2 ABCabca
0 Spc=%\ /@	1 ;:;!?+-	0 Spc=%\ /@	1 ;:;!?+-
	2 ABCabca	1 ;:;!?+-	

- Sul display viene visualizzato:

Rifer: NNNNnnnnngmmaa
00230002010121

- Confermare l'operazione con il tasto INVIO:

Invio

Il dispositivo stampa la porzione di memoria di dettaglio in cui è registrata la transazione:

DOCUMENTO GESTIONALE

<Nome Ditta>
<Indirizzo>
<Località>
<Telefono - Fax>

STAMPA MEMORIA DI DETTAGLIO -DGFE

N. M. DETTAGLIO. <n.>
SN M. DETT. <matricola fiscale>

DA 01/01/21
A 01/01/21
nnnnNNNN 00230002

EURO

DOCUMENTO COMMERCIALE
di vendita o prestazione

DESCRIZIONE	IVA	PREZZO (€)
Reparto 1	10%	10.00
Reparto 2	10%	10.00
TOTALE COMPLESSIVO		20.00
DI CUI IVA		1.82
PAGAMENTO CONTANTE		20.00
IMPORTO PAGATO		20.00
01/01/21 12:00		DOC.N.0023-0002
Codice Lotteria		<Codice Lotteria>
01/01/21 12:00		<#DOC. GES.>

DOCUMENTO GESTIONALE



DOCUMENTO GESTIONALE

Ammontare rimanente per RESO
N. 0023-0002 del 01/01/21

IVA 10% 10.00 20.00

NUMERO DI MATRICOLA <matricola
fiscale>

01/01/21 10:00 <#DOC. GES.>

DOCUMENTO GESTIONALE

- Digitare il prezzo e l'articolo che viene reso (es. Reparto 1 con prezzo libero di 10.00 euro):

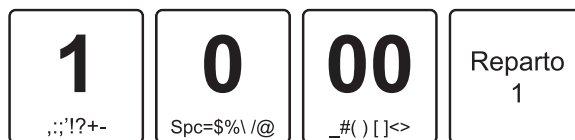

- Per annullare il documento di annullo digitare il tasto ANNULLO SCONTRINO:

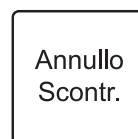

- Sul display viene visualizzato in sequenza:

LETT: DGFE IN CORSO
ATTENDERE PREGO...

CONFERMARE I DATI?
[C]= NO [INVIO]= SI

- oppure chiudere la transazione premendo il tasto CONTANTE



- Per annullare il documento di reso digitare il tasto CANCELLA:

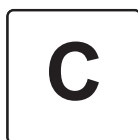

- Confermare l'operazione con il tasto INVIO:





Il risultato è il seguente:

<Nome Ditta>		
<Indirizzo>		
<Località>		
<Telefono - Fax>		
 DOCUMENTO COMMERCIALE emesso per RESO MERCE 		
Documento di riferimento: N. 0023-0002 del 01/01/21		
DESCRIZIONE	IVA	PREZZO (€)
REPARTO 02	10%	10.00
SUBTOTALE		10.00
TOTALE COMPLESSIVO		10.00
DI CUI IVA		0.91
 Codice Lotteria <Codice Lotteria> 		
02/01/21	12:00	<#DOC>
<matricola fiscale>		



Reso speciale

Il reso speciale permette di effettuare un reso di una vendita di merce pur non avendo il documento commerciale di riferimento ed inserendo al posto della matricola fiscale un codice speciale che identifica la tipologia del reso, ovvero:

- POS = ricevuta di un pagamento con carta elettronica
- VR = vuoti a rendere
- ND = non definito

Procedere come segue:

- Attivare la funzione premendo i tasti:



- Sul display viene visualizzato:

NUMERO DI MATRICOLA
<matricola fiscale>

- Sul touch screen viene visualizzata la tastiera virtuale:



- Digitare il codice speciale che identifica la tipologia del reso (POS, VR oppure ND). Sul display viene visualizzato:

- Confermare l'operazione con il tasto INVIO:



- Sul display viene visualizzato:

NUMERO DI MATRICOLA
<sigla tipo di annullo>

- Digitare la data della transazione emessa da rendere (gg-mm-aa = data di emissione del documento, ad es. 010121).

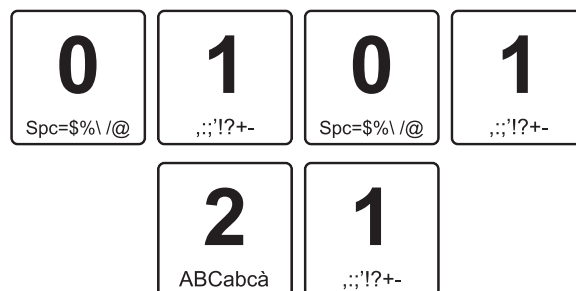

- Sul display viene visualizzato:

Rifer: ggmmaa
010121

- Confermare l'operazione con il tasto INVIO:



- Sul display viene visualizzato:

CONFERMARE I DATI?
[C]= NO [INVIO]= SI



- Per uscire dalla funzione documento di reso digitare il tasto CANCELLA:



- oppure chiudere la transazione premendo il tasto CONTANTE



- Confermare l'operazione con il tasto INVIO:



Nel reso speciale non è possibile scegliere il tipo di pagamento.

- Sul display viene visualizzato in sequenza:

DOCUMENTO DI RESO
IMPOSTATO

PRONTO
<DATA> <ORA>

- Il risultato è il seguente:

```

      <Nome Ditta>
      <Indirizzo>
      <Località>
      <Telefono - Fax>

      DOCUMENTO COMMERCIALE
      emesso per RESO

      Documento di riferimento:
      <sigla tipo di reso> del 01/01/21

      DESCRIZIONE          IVA          PREZZO (€)
      REPARTO 02          10%          10.00

      TOTALE COMPLESSIVO          60.00
      DI CUI IVA          0.91

      02/01/21  12:00          <#DOC>
      <matricola fiscale>
  
```

- Inserire tutte le vendite effettuate sullo scontrino da rendere (es. Reparto 1 con prezzo prefissato di 50.00 euro e IVA 22%_):



- Per annullare il documento di reso digitare il tasto ANNULO SCONTRINO:





10.5 Cauzione

Questa funzione permette di registrare la restituzione di una cauzione sulla merce venduta (es. vendita dell'acqua in bottiglia e restituzione di una parte del valore alla riconsegna del vetro).

Come prevede la legge fiscale una cauzione non può rendere negativo il totale di una transazione. In pratica non si può chiudere lo scontrino se negativo.

La restituzione della cauzione può essere eseguita anche se si tratta della prima operazione della giornata che quindi porterebbe il totale del reparto in negativo.

Per programmare la cauzione entrare nel menù Funzioni > Programmazioni > Modificatori (vedere [capitolo 6](#)).

Per programmare sulla tastiera la funzione cauzione utilizzare il tool "Keyboard Configurator" (contattare il vostro rivenditore).

Per registrare la restituzione di una cauzione occorre indicare il reparto di riferimento.

Per esempio, se in una transazione di vendita su Reparto 2 per un valore di 5.00 euro si desidera eseguire la restituzione di una cauzione di 2.00 euro procedere come segue:

- Introdurre la vendita sul Reparto 2:

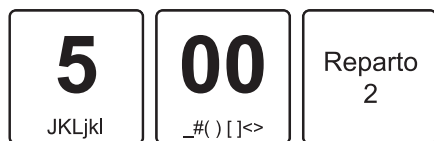

- Introdurre la cauzione:

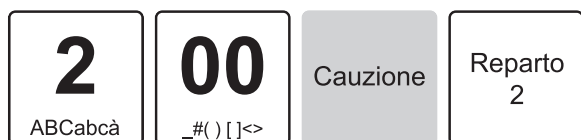

Il risultato è il seguente:

<Nome Ditta>		
<Indirizzo>		
<Località>		
<Telefono - Fax>		
DOCUMENTO COMMERCIALE		
di vendita o prestazione		
DESCRIZIONE	IVA	PREZZO (€)
Reparto 2	10%	5.00
Cauz. Reparto 2		-2.00
TOTALE COMPLESSIVO		3.00
DI CUI IVA		0.27
PAGAMENTO CONTANTE		3.00
IMPORTO PAGATO		3.00
01/01/21 12:00		<#DOC>
<matricola fiscale>		

10.6 Sconto percentuale

Lo sconto in percentuale può essere applicato su una singola voce di transazione, immediatamente dopo il suo inserimento, oppure al termine della transazione su un sottototale. Il dispositivo applica automaticamente un arrotondamento del risultato del calcolo percentuale al centesimo più vicino. Per programmare lo sconto percentuale prefissato entrare nel menù Funzioni > Programmazioni > Modificatori (vedere capitolo 6).

Per programmare sulla tastiera la funzione sconto percentuale utilizzare il tool "Keyboard Configurator" (contattare il vostro rivenditore).

Su singolo articolo

Nel seguente esempio viene descritta la sequenza completa di una vendita che include uno sconto sul reparto:

- Digitare la vendita che costituisce la transazione (es. n. 2 Reparto 1 con prezzo libero di 10.00 euro):

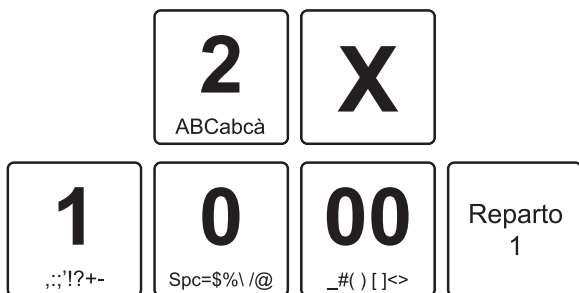

- Applicare lo sconto percentuale prefissato:



- Oppure applicare uno sconto percentuale personalizzato (es. 33%):



- A questo punto si può proseguire con la vendita o chiudere con un tasto di pagamento (es. tasto CONTANTE)



Il risultato è il seguente:

<Nome Ditta> <Indirizzo> <Località> <Telefono - Fax>		
DOCUMENTO COMMERCIALE di vendita o prestazione		
DESCRIZIONE	IVA	PREZZO (€)
2 Reparto 1	10%	20.00
33.00% SC (%) ART.		-6.60
TOTALE COMPLESSIVO		13.40
DI CUI IVA		0.27
PAGAMENTO CONTANTE		13.40
IMPORTO PAGATO		13.40
01/01/21 12:00 <#DOC>		
<matricola fiscale>		



Su subtotale

Nel seguente esempio viene descritta la sequenza completa di una transazione con sconto sul subtotale:

- Digitare le vendite che costituiscono la transazione (es. Reparto 3 con prezzo libero di 5.00 euro, n. 2 Reparto 5 con prezzo prefissato di 6.00 euro):

5 JKLjkl	00 _#()[]<>	Reparto 3
2 ABCabcà	X	Reparto 5

- Calcolare il subtotale premendo il tasto SUBTOTALE:

Subtotale Ins.

- Applicare lo sconto percentuale prefissato:

Sconto Valore

- Oppure applicare uno sconto percentuale personalizzato (es. 10%):

1 ,:;!?+-	0 Spc=%%\ /@	Sconto Valore
---------------------	------------------------	------------------

- Chiudere con un tasto di pagamento (es. tasto CONTANTE):

TOTALE Contanti Invio

Il risultato è il seguente:

<Nome Ditta> <Indirizzo> <Località> <Telefono - Fax>		
DOCUMENTO COMMERCIALE di vendita o prestazione		
DESCRIZIONE	IVA	PREZZO (€)
Reparto 3	10%	5.00
2 Reparto 5	10%	12.00
SUBTOTALE		17.00
10.00% SC(%) ART.		-1.70
TOTALE COMPLESSIVO		15.30
DI CUI IVA		1.39
PAGAMENTO CONTANTE		15.30
IMPORTO PAGATO		15.30
01/01/21 12:00		<#DOC.>
<matricola fiscale>		

10.7 Maggiorazione percentuale

La maggiorazione percentuale può essere applicata su una singola voce di transazione, immediatamente dopo il suo inserimento, oppure al termine della transazione su un subtotale.

Il dispositivo applica automaticamente un arrotondamento del risultato del calcolo percentuale al centesimo più vicino. Per programmare la maggiorazione percentuale prefissata entrare nel menù Funzioni > Programmazioni > Modificatori (vedere [capitolo 6](#)).

Per programmare sulla tastiera la funzione maggiorazione percentuale utilizzare il tool "Keyboard Configurator" (contattare il vostro rivenditore).

Su singolo articolo

Nel seguente esempio viene descritta la sequenza completa di una vendita che include una maggiorazione, sul reparto:

- Digitare la vendita che costituisce la transazione (es. n. 2 Reparto 1 con prezzo libero di 10.00 euro):

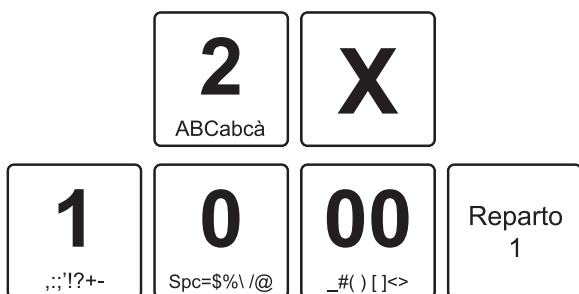

- Applicare la maggiorazione percentuale prefissata:

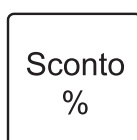

- Oppure applicare una maggiorazione percentuale personalizzata (es. 33%):



- Proseguire con la vendita o chiudere con un tasto di pagamento (es. tasto CONTANTE):



Il risultato è il seguente:

<Nome Ditta> <Indirizzo> <Località> <Telefono - Fax>		
DOCUMENTO COMMERCIALE di vendita o prestazione		
DESCRIZIONE	IVA	PREZZO (€)
2 Reparto 1	10%	20.00
33.00% MAGG (%) ART.		6.60
TOTALE COMPLESSIVO		26.60
DI CUI IVA		0.24
PAGAMENTO CONTANTE		2.66
IMPORTO PAGATO		2.66
01/01/21 12:00		<#DOC>
<matricola fiscale>		



Su subtotale

Nel seguente esempio viene descritta la sequenza completa di una transazione con maggiorazione sul subtotale:

- Digitare le vendite che costituiscono la transazione (es. Reparto 3 con prezzo libero di 5.00 euro, n. 2 Reparto 5 con prezzo prefissato di 6.00 euro):

5 JKLjkl	00 _#()[]<>	Reparto 3
2 ABCabcà	X	Reparto 5

- Calcolare il subtotale premendo il tasto SUBTOTALE:

Subtotale Ins.

- Applicare la maggiorazione percentuale prefissata:

Sconto %

- Oppure applicare una maggiorazione percentuale personalizzata (es. 10%):

1 ,:;!?+-	0 Spc=%\ /@	Sconto %
---------------------	-----------------------	-------------

- Chiudere con un tasto di pagamento (es. tasto CONTANTE):

TOTALE Contanti Invio

Il risultato è il seguente:

<Nome Ditta> <Indirizzo> <Località> <Telefono - Fax>		
DOCUMENTO COMMERCIALE di vendita o prestazione		
DESCRIZIONE	IVA	PREZZO (€)
Reparto 3	10%	5.00
2 Reparto 5	10%	12.00
SUBTOTALE		17.00
10.00% SC(%) ART.		1.70
TOTALE COMPLESSIVO		18.70
DI CUI IVA		1.70
PAGAMENTO CONTANTE		18.70
IMPORTO PAGATO		18.70
01/01/21 12:00 <#DOC.> <matricola fiscale>		



10.8 Sconto valore su articolo

Lo sconto in valore può essere applicato su una singola voce di transazione, immediatamente dopo il suo inserimento, oppure al termine della transazione su un sottotale.

Per programmare lo sconto in valore prefissato entrare nel menù Funzioni > Programmazioni > Modificatori (vedere capitolo 6).

Nel seguente esempio viene descritta la sequenza completa di una vendita che include uno sconto, sul reparto:

- Digitare la vendita che costituisce la transazione (es. Reparto 1 con prezzo libero di 10.00 euro):



- Applicare lo sconto in valore:



- Oppure applicare uno sconto in valore personalizzato (es. 1.00 euro):

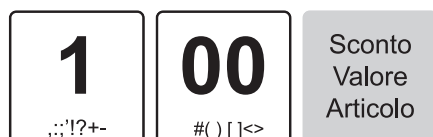

- Proseguire con la vendita o chiudere con un tasto di pagamento (es. tasto CONTANTE):



Il risultato è il seguente:

<Nome Ditta> <Indirizzo> <Località> <Telefono - Fax>		
DOCUMENTO COMMERCIALE di vendita o prestazione		
DESCRIZIONE	IVA	PREZZO (€)
Reparto 1	10%	10.00
SC (VAL) ART.		-1.00
TOTALE COMPLESSIVO		9.00
DI CUI IVA		0.82
PAGAMENTO CONTANTE		9.00
IMPORTO PAGATO		9.00
01/01/21 12:00		<#DOC>
<matricola fiscale>		

10.9 Abbuono

È possibile aggiungere un abbuono (sconto in valore) alla transazione.

Come prevede la legge fiscale, un abbuono non può rendere negativo il totale di una transazione. In pratica non si può chiudere lo scontrino se negativo.

Per programmare l'abbuono prefissato entrare nel menù Funzioni > Programmazioni > Modificatori (vedere [capitolo 6](#)).

Per programmare sulla tastiera la funzione abbuono utilizzare il tool "Keyboard Configurator" (contattare il vostro rivenditore).

Nel seguente esempio viene descritta la sequenza completa di un abbuono di 2.00 euro:

- Digitare le vendite che costituiscono la transazione (es. Reparto 3 con prezzo libero di 5.00 euro, n. 2 Reparto 5 con prezzo prefissato di 6.00 euro):



- Applicare l'abbuono prefissato:

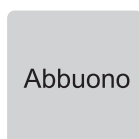

- Oppure applicare un abbuono personalizzato (es. 2.00 euro):

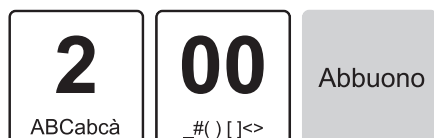

- A questo punto chiudere con un tasto di pagamento (es. tasto **CONTANTE**):



Il risultato è il seguente:

<Nome Ditta> <Indirizzo> <Località> <Telefono - Fax>		
DOCUMENTO COMMERCIALE di vendita o prestazione		
DESCRIZIONE	IVA	PREZZO (€)
Reparto 3	10%	5.00
2 Reparto 5	10%	12.00
SUBTOTALE		17.00
ABBUONO		-2.00
TOTALE COMPLESSIVO		15.30
DI CUI IVA		1.36
PAGAMENTO CONTANTE		15.30
IMPORTO PAGATO		15.30
01/01/21 12:00 <#DOC.> <matricola fiscale>		



10.10 Maggiorazione valore

La maggiorazione in valore può essere applicata su una singola voce di transazione, immediatamente dopo il suo inserimento, oppure al termine della transazione su un sottotale.

Per programmare la maggiorazione in valore prefissata entrare nel menù Funzioni > Programmazioni > Modificatori (vedere [capitolo 6](#)).

Per programmare sulla tastiera la funzione maggiorazione a valore utilizzare il tool “Keyboard Configurator” (contattare il vostro rivenditore).

Su singolo articolo

Nel seguente esempio viene descritta la sequenza completa di una vendita che include una maggiorazione, sul reparto:

- Digitare la vendita che costituisce la transazione (es. Reparto 1 con prezzo libero di 10.00 euro):

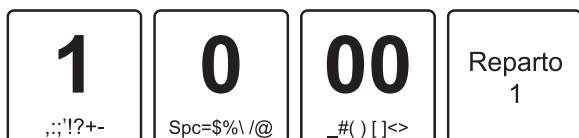

- Applicare la maggiorazione in valore prefissata:



- Oppure applicare una maggiorazione in valore personalizzata (es. 5.00 euro):

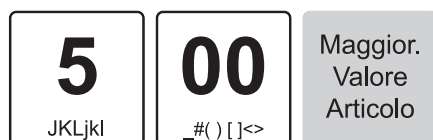

- Proseguire con la vendita o chiudere con un tasto di pagamento (es. tasto CONTANTE):



Il risultato è il seguente:

<Nome Ditta>		
<Indirizzo>		
<Località>		
<Telefono - Fax>		
DOCUMENTO COMMERCIALE		
di vendita o prestazione		
DESCRIZIONE	IVA	PREZZO (€)
Reparto 1	10%	10.00
MAGG (VAL) ART.		5.00
SUBTOTALE		17.00
TOTALE COMPLESSIVO		17.00
DI CUI IVA		1.55
PAGAMENTO CONTANTE		17.00
IMPORTO PAGATO		17.00
01/01/21	12:00	<#DOC.>
<matricola fiscale>		

|



Su subtotale

Nel seguente esempio viene descritta la sequenza completa di una transazione con maggiorazione sul subtotale:

Il risultato è il seguente:

- Digitare le vendite che costituiscono la transazione (es. Reparto 3 con prezzo libero di 5.00 euro, n. 2 Reparto 5 con prezzo prefissato di 6.00 euro):

5 JKLjkl	00 _#()[]<>	Reparto 3
2 ABCabcà	X	Reparto 5

- Calcolare il subtotale premendo il tasto SUBTOTALE:

Subtotale

Ins.

- Applicare la maggiorazione in valore prefissata:

Maggior.
Valore
Articolo

- Oppure applicare una maggiorazione in valore personalizzata (es. 5.00 euro):

5 JKLjkl	00 _#()[]<>	Maggior. Valore Articolo
--------------------	------------------------	--------------------------------

- A questo punto chiudere con un tasto di pagamento (es. tasto CONTANTE):

TOTALE
Contanti

Invio

<Nome Ditta> <Indirizzo> <Località> <Telefono - Fax>		
DOCUMENTO COMMERCIALE di vendita o prestazione		
DESCRIZIONE	IVA	PREZZO (€)
Reparto 3	10%	5.00
2 Reparto 5	10%	12.00
SUBTOTALE		17.00
MAGG (VAL) ART.		5.00
TOTALE COMPLESSIVO		22.00
DI CUI IVA		2.00
PAGAMENTO CONTANTE		22.00
IMPORTO PAGATO		22.00
01/01/21 12:00 <#DOC.> <matricola fiscale>		

10.11 Saldo su acconto

È possibile saldare un acconto, cioè un pagamento anticipato di una somma dovuta (beni, servizi, ecc.), a patto che l'aliquota IVA sia la stessa dell'acconto dato in precedenza.

Per programmare il saldo su acconto entrare nel menù Funzioni > Programmazioni > Modificatori (vedere capitolo 6).

Per programmare sulla tastiera la funzione saldo su acconto utilizzare il tool "Keyboard Configurator" (contattare il vostro rivenditore).

Procedere come segue:

- Digitare la vendita desiderata (es. reparto 1 con prezzo libero di 50.00 euro con IVA 22%):

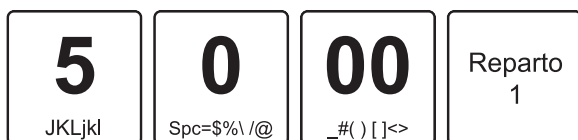

- Digitare l'importo che si desidera saldare (es. 15.00 euro) seguito dal tasto IMPORTO:



- Digitare il codice rapido che richiama la funzione saldo su acconto 3005 seguita dal tasto FUNZIONI:

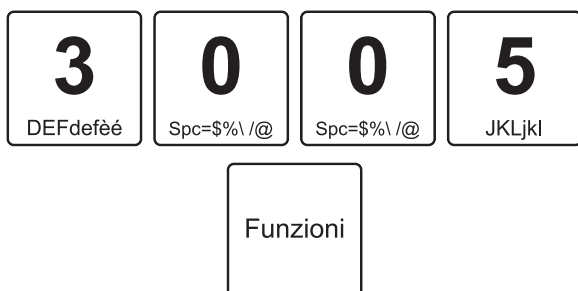

- A questo punto chiudere con un tasto di pagamento (es. tasto CONTANTE):



- Il risultato è il seguente:

<Nome Ditta> <Indirizzo> <Località> <Telefono - Fax>		
DOCUMENTO COMMERCIALE di vendita o prestazione		
DESCRIZIONE	IVA	PREZZO (€)
REPARTO 01	22%	50.00
GIÀ PAGATO	22%	-15.00
TOTALE COMPLESSIVO		35.00
DI CUI IVA		6.31
PAGAMENTO CONTANTE		35.00
IMPORTO PAGATO		35.00
01/01/21 12:00		<#DOC.>
<matricola fiscale>		



10.12 Buono monouso

Data una vendita precedente di un buono acquisto, questo modificatore permette di esercitare uno "sconto" su una vendita che ha la stessa IVA del buono.

Il buono non necessariamente deve essere utilizzato tutto in un ordine, ma può essere utilizzato a scalare fino all'esaurimento del suo valore complessivo.

Per programmare il saldo su acconto entrare nel menù Funzioni > Programmazioni > Modificatori (vedere [capitolo 6](#)).

Per programmare sulla tastiera la funzione saldo su acconto utilizzare il tool "Keyboard Configurator" (contattare il vostro rivenditore).

Procedere come segue:

Procedere come segue:

- Digitare la vendita desiderata (es. reparto 1 con prezzo libero di 50.00 euro con IVA 22%):

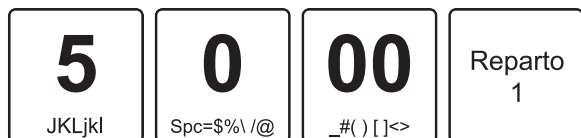

- Digitare l'importo del buono che si intende scalare (es. 2.00 euro) seguito dal tasto IMPORTO:

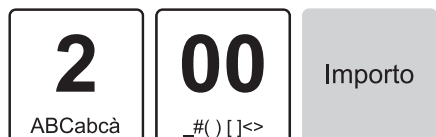

- Digitare il codice rapido che richiama la funzione saldo su acconto 3005 seguita dal tasto FUNZIONI:

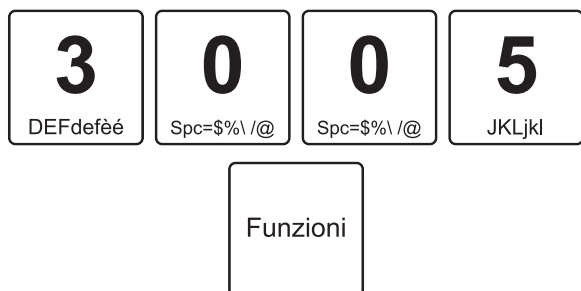

- A questo punto chiudere con un tasto di pagamento (es. tasto **CONTANTE**):



- Il risultato è il seguente:

<Nome Ditta> <Indirizzo> <Località> <Telefono - Fax>		
DOCUMENTO COMMERCIALE di vendita o prestazione		
DESCRIZIONE	IVA	PREZZO (€)
REPARTO 01	22%	50.00
GIÀ PAGATO	22%	-2.00
TOTALE COMPLESSIVO		48.00
DI CUI IVA		8.66
PAGAMENTO CONTANTE		48.00
IMPORTO PAGATO		48.00
01/01/21 12:00		<#DOC.>
<matricola fiscale>		

10.13 Omaggio

L'omaggio permette di effettuare uno "Sconto a valore" del totale dell'articolo precedentemente inserito nel documento commerciale.

La dicitura "Di cui iva" del documento commerciale con modificatore omaggio non corrisponde al subtotale del documento, ma al totale delle vendite al lordo dell'omaggio.

Per programmare l'omaggio entrare nel menù Funzioni > Programmazioni > Modificatori (vedere [capitolo 6](#)).

Per programmare sulla tastiera la funzione omaggio utilizzare il tool "Keyboard Configurator" (contattare il vostro rivenditore).

Procedere come segue:

- Digitare la vendita desiderata (es. reparto 1 con prezzo libero di 50.00 euro con IVA 22%):

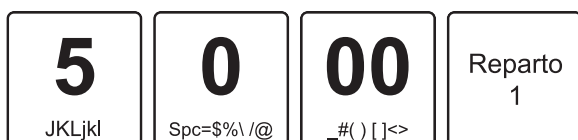

- Digitare il codice rapido che richiama la funzione omaggio 3006 seguita dal tasto FUNZIONI:

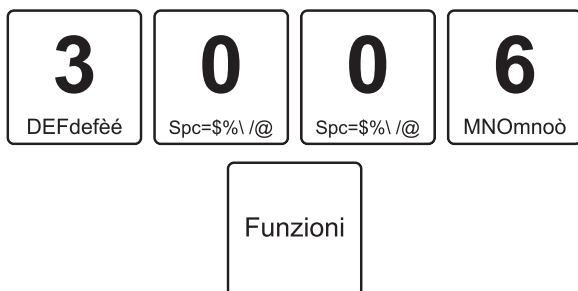

- Digitare le ulteriori vendite che costituiscono la transazione (es. reparto 2 con prezzo libero di 15.00 euro con IVA 10%):



- A questo punto chiudere con un tasto di pagamento (es. tasto **CONTANTE**):



- Il risultato è il seguente:

<Nome Ditta> <Indirizzo> <Località> <Telefono - Fax>		
DOCUMENTO COMMERCIALE di vendita o prestazione		
DESCRIZIONE	IVA	PREZZO (€)
REPARTO 01	22%	50.00
OMAGGIO	22%	-50.00
REPARTO 02	10%	15.00
TOTALE COMPLESSIVO		15.00
DI CUI IVA		10.38
PAGAMENTO CONTANTE		15.00
IMPORTO PAGATO		15.00
01/01/21 12:00		<#DOC.>
<matricola fiscale>		



11 PAGAMENTI

La transazione di vendita è conclusa con il pagamento che permette di registrare l'importo incassato nelle forme previste quali:

- CONTANTE
- ASSEGNO
- CREDITO
- CARTA DI CREDITO
- BUONI PASTO
- BANCOMAT
- NON RISCOSSO SERVIZI
- NON RISCOSSO FATTURE
- NON RISCOSSO DCR a SSN
- SCONTO A PAGARE

La chiusura della transazione può inoltre essere eseguita mediante pagamenti misti (es. contante + assegno, ecc.). Le sequenze operative per l'utilizzo delle diverse forme di pagamento sono descritte in dettaglio nei successivi paragrafi.

La seguente tabella mostra la configurazione preimpostata dei pagamenti programmati:

N. PAGAMENTO	DESCRIZIONE
1	Contante
2	Assegno
3	Carta di credito
4	Pagamento generico
5	Buono pasto
6	Sospeso
7	Credito
8	Bancomat
9	Pagamento 09
10	Pagamento 10
11	Non riscosso servizi
12	Non riscosso fatture
13	Non riscosso DCR a SSN
14	Sconto a pagare

Per utilizzare una forma di pagamento non programmata in tastiera, digitare il numero di pagamento riportato nella tabella precedente seguito dal tasto ALTRI PAGAMENTI:

<n. pagamento>

Pagam.
generico



11.1 Contanti

Determina la chiusura della transazione mediante l'utilizzo di contanti con relativa emissione del documento.

Utilizzando il tasto CONTANTE inoltre è possibile incrementare o decrementare il denaro in cassa (vedere [paragrafo 13.3](#) e [paragrafo 13.4](#)).

Per abilitare la stampa del dettaglio del pagamento in coda allo scontrino entrare in Funzioni > Strumenti > (Password) Strumenti di servizio > Abili. appendice pagamenti.

Importo in contante esatto

- Digitare le vendite che costituiscono la transazione (es. Reparto 2 con prezzo libero di 8.00 euro, n. 5 Reparto 5 con prezzo prefissato di 1.00 euro):

8 TUVtuvù	00 _#()[!<>	Reparto 2
5 JKLjkl	X	Reparto 5

- Chiudere con il tasto di pagamento:

TOTALE Contanti Invio

Il risultato è il seguente:

<Nome Ditta>		
<Indirizzo>		
<Località>		
<Telefono - Fax>		
DOCUMENTO COMMERCIALE		
di vendita o prestazione		
DESCRIZIONE	IVA	PREZZO (€)
Reparto 2	10%	8.00
2 Reparto 5	10%	5.00
TOTALE COMPLESSIVO		13.00
DI CUI IVA		1.18
PAGAMENTO CONTANTE		13.00
IMPORTO PAGATO		13.00
01/01/21	12:00	<#DOC.>
<matricola fiscale>		



Importo con calcolo del resto

- Digitare le vendite che costituiscono la transazione (es. Reparto 2 con prezzo libero di 8.00 euro, n. 5 Reparto 5 con prezzo prefissato di 1.00 euro):

8 TUVtuvù	00 _#()[]<>	Reparto 2
5 JKLjkl	X	Reparto 5

- Digitare l'importo in contanti fornito dal cliente (es. 50.00 euro):

5 JKLjkl	0 Spc=\$%\ /@	0 Spc=\$%\ /@	0 Spc=\$%\ /@
-------------	------------------	------------------	------------------

- Chiudere con il tasto di pagamento:

TOTALE Contanti Invio

Il risultato è il seguente:

<Nome Ditta> <Indirizzo> <Località> <Telefono - Fax>		
DOCUMENTO COMMERCIALE di vendita o prestazione		
DESCRIZIONE	IVA	PREZZO (€)
Reparto 2	10%	8.00
2 Reparto 5	10%	5.00
TOTALE COMPLESSIVO		13.00
DI CUI IVA		1.18
PAGAMENTO CONTANTE		50.00
RESTO		37.00
IMPORTO PAGATO		13.00
01/01/21 12:00		<#DOC.>
<matricola fiscale>		



11.2 Assegno

Determina la chiusura della transazione mediante l'utilizzo di assegno.

Nel seguente esempio viene descritta la sequenza completa di una vendita con assegno.

Per abilitare la stampa del dettaglio del pagamento in coda allo scontrino entrare in Funzioni > Strumenti > (Password) Strumenti di servizio > Abili. appendice pagamenti.

Importo esatto

- Digitare le vendite che costituiscono la transazione (es. Reparto 2 con prezzo libero di 8.00 euro, n. 5 Reparto 5 con prezzo prefissato di 1.00 euro):



- Chiudere con la sequenza di tasti che richiamano il pagamento:

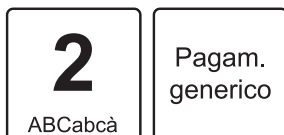

Il risultato è il seguente:

<Nome Ditta> <Indirizzo> <Località> <Telefono - Fax>		
DOCUMENTO COMMERCIALE di vendita o prestazione		
DESCRIZIONE	IVA	PREZZO (€)
Reparto 2	10%	8.00
2 Reparto 5	10%	5.00
TOTALE COMPLESSIVO		13.00
DI CUI IVA		1.18
PAGAMENTO CONTANTE		13.00
IMPORTO PAGATO		13.00
01/01/21 12:00 <#DOC.> <matricola fiscale>		
DETTAGLIO PAGAMENTO		
PAGAMENTO CONTANTE		13.00
ASSEGNI		



Importo con calcolo del resto

- Digitare le vendite che costituiscono la transazione (es. Reparto 2 con prezzo libero di 8.00 euro, n. 5 Reparto 5 con prezzo prefissato di 1.00 euro):

8 TUVtuvù	00 _#()[]<>	Reparto 2
5 JKLjkl	X	Reparto 5

- Digitare l'importo dell'assegno fornito dal cliente (es. 50.00 euro):

5 JKLjkl	0 SpC=\$%\ /@	0 SpC=\$%\ /@	0 SpC=\$%\ /@
--------------------	-------------------------	-------------------------	-------------------------

- Digitare il tasto PREZZO:



- Chiudere con la sequenza di tasti che richiamano il pagamento:

2 ABCabca	Pagam. generico
---------------------	--------------------

Il risultato è il seguente:

<Nome Ditta> <Indirizzo> <Località> <Telefono - Fax>		
DOCUMENTO COMMERCIALE di vendita o prestazione		
DESCRIZIONE	IVA	PREZZO (€)
Reparto 2	10%	8.00
2 Reparto 5	10%	5.00
TOTALE COMPLESSIVO		13.00
DI CUI IVA		1.18
PAGAMENTO CONTANTE		50.00
RESTO		37.00
IMPORTO PAGATO		13.00
01/01/21 12:00 <#DOC.>		
<matricola fiscale>		
DETTAGLIO PAGAMENTO		
PAGAMENTO CONTANTE		50.00
ASSEGNI		



11.3 Carta di credito

Determina la chiusura della transazione mediante l'utilizzo di carta di credito con relativa emissione del documento. Nel seguente esempio viene descritta la sequenza completa di una vendita con carta di credito.

Per abilitare la stampa del dettaglio del pagamento in coda allo scontrino entrare in Funzioni > Strumenti > (Password) Strumenti di servizio > Abili. appendice pagamenti.

Procedere come segue:

- Digitare le vendite che costituiscono la transazione (es. Reparto 2 con prezzo libero di 8.00 euro, n. 5 Reparto 5 con prezzo prefissato di 1.00 euro):



- Chiudere con la sequenza di tasti che richiamano il pagamento:

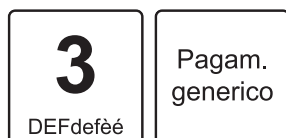

Il risultato è il seguente:

<Nome Ditta>		
<Indirizzo>		
<Località>		
<Telefono - Fax>		
DOCUMENTO COMMERCIALE		
di vendita o prestazione		
DESCRIZIONE	IVA	PREZZO (€)
Reparto 2	10%	8.00
2 Reparto 5	10%	5.00
TOTALE COMPLESSIVO		13.00
DI CUI IVA		1.18
PAGAMENTO ELETTRONICO		13.00
IMPORTO PAGATO		13.00
01/01/21 12:00		<#DOC.>
<matricola fiscale>		



11.4 Buoni Pasto

Determina la chiusura della transazione mediante l'utilizzo di buono pasto con relativa emissione del documento.

Questa operazione incrementa il contatore "Corrispettivo non pagato" dell'azzeramento fiscale.

Nel seguente esempio viene descritta la sequenza completa di una vendita con buono pasto.

Per abilitare la stampa del dettaglio del pagamento in coda allo scontrino entrare in Funzioni > Strumenti > (Password) Strumenti di servizio > Abili. appendice pagamenti.

Procedere come segue:

- Digitare le vendite che costituiscono la transazione (es. Reparto 2 con prezzo libero di 8.00 euro, n. 5 Reparto 5 con prezzo prefissato di 1.00 euro):



- Chiudere con la sequenza di tasti che richiamano il pagamento:



Il risultato è il seguente:

<Nome Ditta>		
<Indirizzo>		
<Località>		
<Telefono - Fax>		
DOCUMENTO COMMERCIALE		
di vendita o prestazione		
DESCRIZIONE	IVA	PREZZO (€)
Reparto 2	10%	8.00
2 Reparto 5	10%	5.00
TOTALE COMPLESSIVO		13.00
DI CUI IVA		1.18
NON RISCOSSO		13.00
IMPORTO PAGATO		13.00
01/01/21 12:00		<#DOC.>
<matricola fiscale>		
DETTAGLIO PAGAMENTO		
NON RISCOSSO		13.00
PAGAMENTO BUONO PASTO		



11.5 Credito

È possibile chiudere una transazione mettendo il relativo importo a credito. La gestione dei clienti memorizzati avviene tramite un codice ed un nome per eseguire il recupero del credito successivamente (vedere [paragrafo 13.8](#)).

Il dispositivo aggiorna la situazione dei crediti in base ai debiti contratti e ai pagamenti effettuati; tali pagamenti possono avvenire in presenza o meno di una transazione di vendita.

Per abilitare la stampa del dettaglio del pagamento in coda allo scontrino entrare in Funzioni > Strumenti > (Password) Strumenti di servizio > Abili. appendice pagamenti.

Cliente in anagrafica

Nel seguente esempio viene mostrata la sequenza completa di una chiusura a credito del cliente.

Per il dettaglio del pagamento sullo scontrino entrare in Funzioni>Strumenti > (Password) Strumenti di servizio > Abili. appendice pagamenti.

Procedere come segue:

- Digitare le vendite che costituiscono la transazione (es. Reparto 2 con prezzo libero di 8.00 euro, n. 5 Reparto 5 con prezzo prefissato di 1.00 euro):

8 TUVtuvù	00 _#()[]<>	Reparto 2
5 JKLjkl	X	Reparto 5

- Selezionare il cliente memorizzato, (es. cliente 3, vedere [paragrafo 8.2](#)).

3 DEFdefèè	Codice Cliente ←
----------------------	------------------------

- Assegnare interamente a credito l'importo al cliente digitando la sequenza di tasti che richiamano il pagamento:

7 PQRSpqrs	Pagam. generico
----------------------	--------------------

Il risultato è il seguente:

<Nome Ditta>		
<Indirizzo>		
<Località>		
<Telefono - Fax>		
DOCUMENTO COMMERCIALE		
di vendita o prestazione		
DESCRIZIONE	IVA	PREZZO (€)
Reparto 2	10%	8.00
2 Reparto 5	10%	5.00
TOTALE COMPLESSIVO		13.00
DI CUI IVA		1.18
NON RISCOSSO		13.00
IMPORTO PAGATO		13.00
Cliente 3		
<Indirizzo>		
<CAP>		
<Cod. fisc. o P.IVA>		
01/01/21	12:00	<#DOC>
<matricola fiscale>		
DETTAGLIO PAGAMENTI:		
NON RISCOSSO		13.00
CREDITO		

Per visualizzare sul display il saldo aggiornato del cliente dopo la stampa dello scontrino occorre abilitare la visualizzazione del saldo dal menù Funzioni > Programmazioni > Opzioni visualiz. > Visualizza saldo (vedere [capitolo 6](#)).

Cliente 3	
SALDO	28.00



Cliente generico

Per eseguire una chiusura a credito non associata a un cliente digitare direttamente il tasto CREDITO senza selezionare alcun cliente. L'importo viene addebitato al cliente generico 0.

Procedere come segue:

- Digitare le vendite che costituiscono la transazione (es. Reparto 2 con prezzo libero di 8.00 euro, n. 5 Reparto 5 con prezzo prefissato di 1.00 euro):



- Assegnare interamente a credito l'importo al cliente generico 0 digitando la sequenza di tasti che richiamano il pagamento:



Il risultato è il seguente:

<Nome Ditta> <Indirizzo> <Località> <Telefono - Fax>		
DOCUMENTO COMMERCIALE di vendita o prestazione		
DESCRIZIONE	IVA	PREZZO (€)
Reparto 2	10%	8.00
2 Reparto 5	10%	5.00
TOTALE COMPLESSIVO		13.00
DI CUI IVA		1.18
NON RISCOSSO		13.00
IMPORTO PAGATO		13.00
01/01/21 12:00		<#DOC.>
<matricola fiscale>		



11.6 Pagamento non riscosso per servizi

Nel seguente esempio viene descritta la sequenza completa di una transazione con pagamento non riscosso per servizi. Per abilitare la stampa del dettaglio del pagamento in coda allo scontrino entrare in Funzioni > Strumenti > (Password) Strumenti di servizio > Abili. appendice pagamenti.

Procedere come segue:

- Digitare la vendita desiderata (es. reparto 1 con prezzo libero di 50.00 euro con IVA 22%):

5 JKLjkl	0 Spc=\$%\ /@	00 _#() []<>	Reparto 1
-------------	------------------	------------------	--------------

- Digitare il pagamento parziale che si vuole effettuare (es. 15.00 pagamento non riscosso servizi) seguito dal tasto IMPORTO:

1 ,:! ?+ -	5 JKLjkl	00 _#() []<>	Importo
---------------	-------------	------------------	---------

- Chiudere la transazione digitando la sequenza di tasti che richiamano il pagamento non riscosso per servizi (11+ tasto ALTRI PAGAMENTI):

1 ,:! ?+ -	1 ,:! ?+ -	Pagam. generico
---------------	---------------	--------------------

- Concludere la procedura premendo il tasto del tipo di pagamento che si desidera utilizzare (es. tasto CON-TANTE):

TOTALE Contanti Invio

- Il risultato è il seguente:

<Nome Ditta> <Indirizzo> <Località> <Telefono - Fax>		
DOCUMENTO COMMERCIALE di vendita o prestazione		
DESCRIZIONE	IVA	PREZZO (€)
REPARTO 01	22%	50.00
TOTALE COMPLESSIVO		50.00
DI CUI IVA		9.02
PAGAMENTO CONTANTE		35.00
NON RISCOSSO		15.00
IMPORTO PAGATO		35.00
01/01/21 12:00		<#DOC>
<matricola fiscale>		
DETTAGLIO PAGAMENTI:		
NON RISCOSSO		
NON RISC. SERVIZI		15.00



11.7 Pagamento non riscosso fatture

Nel seguente esempio viene descritta la sequenza completa di una transazione con pagamento non riscosso fatture. Per abilitare la stampa del dettaglio del pagamento in coda allo scontrino entrare in Funzioni > Strumenti > (Password) Strumenti di servizio > Abili. appendice pagamenti.

Procedere come segue:

- Digitare la vendita desiderata (es. reparto 1 con prezzo libero di 50.00 euro con IVA 22%):

5 JKLjkl	0 Spc=\$%\ /@	00 _#() [] < >	Reparto 1
--------------------	-------------------------	----------------------------	--------------

- Chiudere la transazione digitando la sequenza di tasti che richiamano il pagamento non riscosso fatture (12+ tasto ALTRI PAGAMENTI):

1 ,:;! ? + -	2 ABCabca`	Pagam. generico
------------------------	----------------------	--------------------

- Il risultato è il seguente:

<Nome Ditta> <Indirizzo> <Località> <Telefono - Fax>		
DOCUMENTO COMMERCIALE di vendita o prestazione		
DESCRIZIONE	IVA	PREZZO (€)
REPARTO 01	22%	50.00
TOTALE COMPLESSIVO		50.00
DI CUI IVA		9.02
NON RISCOSSO		50.00
IMPORTO PAGATO		0.00
01/01/21 12:00 <#DOC>		
<matricola fiscale>		
DETTAGLIO PAGAMENTI:		
NON RISCOSSO		
NON RISC. FATTURE		50.00



11.8 Esempio di pagamento non riscosso DCR a SSN

Nel seguente esempio viene descritta la sequenza completa di una transazione con pagamento non riscosso DCR a SSN (distinta contabile farmacie).

È stato previsto il campo "NON RISCOSSO DCR a SSN" per indicare il corrispettivo richiesto al Sistema Sanitario Nazionale (SSN) riferito alla distinta contabile riepilogativa delle ricette (il cosiddetto scontrino a credito).

Per abilitare la stampa del dettaglio del pagamento in coda allo scontrino entrare in Funzioni > Strumenti > (Password) Strumenti di servizio > Abili. appendice pagamenti.

Procedere come segue:

- Digitare la vendita desiderata (es. reparto 1 con prezzo libero di 50.00 euro con IVA 22%):

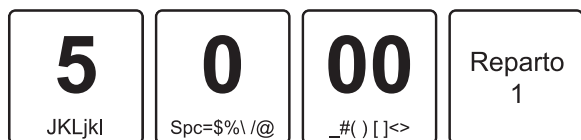

- Chiudere la transazione digitando la sequenza di tasti che richiamano il pagamento non riscosso DCR a SSN (13+ tasto ALTRI PAGAMENTI):



- Il risultato è il seguente:

<Nome Ditta> <Indirizzo> <Località> <Telefono - Fax>		
DOCUMENTO COMMERCIALE di vendita o prestazione		
DESCRIZIONE	IVA	PREZZO (€)
REPARTO 01	22%	50.00
TOTALE COMPLESSIVO		50.00
DI CUI IVA		9.02
NON RISCOSSO		50.00
IMPORTO PAGATO		0.00
01/01/21 12:00		<#DOC>
<matricola fiscale>		
DETTAGLIO PAGAMENTI:		
NON RISCOSSO		
NON RISC.DCR-SSN		50.00



11.9 Sconto a pagare

Nel seguente esempio viene descritta la sequenza completa di una transazione con pagamento sconto a pagare. Per abilitare la stampa del dettaglio del pagamento in coda allo scontrino entrare in Funzioni > Strumenti > (Password) Strumenti di servizio > Abili. appendice pagamenti.

Procedere come segue:

- Digitare la vendita desiderata (es. reparto 1 con prezzo libero di 50.00 euro con IVA 22%):

5 JKLjkl	0 Spc=\$%\ /@	00 _#() [] < >	Reparto 1
--------------------	-------------------------	----------------------------	--------------

- Digitare il pagamento parziale che si vuole effettuare (es. 15.00 pagamento non riscosso servizi) seguito dal tasto IMPORTO:

1 ,:;! ? + -	5 JKLjkl	00 _#() [] < >	Importo
------------------------	--------------------	----------------------------	---------

- Chiudere la transazione digitando la sequenza di tasti che richiamano il pagamento sconto a pagare (14+ tasto ALTRI PAGAMENTI):

1 ,:;! ? + -	4 GHIghii	Pagam. generico
------------------------	---------------------	--------------------

- Concludere la procedura premendo il tasto del tipo di pagamento che si desidera utilizzare (es. tasto CONTANTE):

TOTALE Contanti Invio

- Il risultato è il seguente:

<Nome Ditta> <Indirizzo> <Località> <Telefono - Fax>		
DOCUMENTO COMMERCIALE di vendita o prestazione		
DESCRIZIONE	IVA	PREZZO (€)
REPARTO 01	22%	50.00
TOTALE COMPLESSIVO		50.00
DI CUI IVA		9.02
PAGAMENTO CONTANTE		35.00
NON RISCOSSO		15.00
IMPORTO PAGATO		35.00
01/01/21 12:00		<#DOC>
<matricola fiscale>		
DETTAGLIO PAGAMENTI:		
NON RISCOSSO		
NON RISC. SERVIZI		15.00



11.10 Pagamenti programmabili

Determina la chiusura della transazione mediante l'utilizzo di un pagamento generico programmabile con relativa emissione del documento.

I pagamenti generici sono richiamabili con i tasti da 8 a 20 più il tasto ALTRI PAGAMENTI.

Nel seguente esempio viene descritta la sequenza completa di una vendita con pagamento generico:

Per abilitare la stampa del dettaglio del pagamento in coda allo scontrino entrare in Funzioni > Strumenti > (Password) Strumenti di servizio > Abili. appendice pagamenti.

- Digitare le vendite che costituiscono la transazione (es. Reparto 2 con prezzo libero di 8.00 euro, n. 5 Reparto 5 con prezzo prefissato di 1.00 euro):



- Chiudere con il tasto di pagamento (es. PAGAMENTO 10):

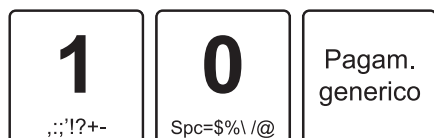

Il risultato è il seguente:

<Nome Ditta> <Indirizzo> <Località> <Telefono - Fax>		
DOCUMENTO COMMERCIALE di vendita o prestazione		
DESCRIZIONE	IVA	PREZZO (€)
Reparto 2	10%	8.00
2 Reparto 5	10%	5.00
TOTALE COMPLESSIVO		13.00
DI CUI IVA		1.18
PAGAMENTO CONTANTE		13.00
IMPORTO PAGATO		13.00
01/01/21 12:00		<#DOC.>
<matricola fiscale>		



11.11 Pagamento misto

Il dispositivo permette di chiudere una transazione mediante l'utilizzo misto di uno o più metodi di pagamento per il raggiungimento dell'importo dovuto.

Nel seguente esempio viene descritta la sequenza completa di una vendita con pagamento parziale mediante contanti, buono pasto e il restante con pagamento generico 10.

Si consiglia di programmare la tastiera con i tasti di pagamento utilizzati più frequentemente. Per personalizzare il layout della tastiera utilizzare il tool "Keyboard Configurator" (contattare il vostro rivenditore).

Per abilitare la stampa del dettaglio del pagamento in coda allo scontrino entrare in Funzioni > Strumenti > (Password) Strumenti di servizio > Abili. appendice pagamenti.

- Digitare le vendite che costituiscono la transazione (es. Reparto 2 con prezzo libero di 8.00 euro, n. 5 Reparto 5 con prezzo prefissato di 1.00 euro):



- Inserire il pagamento parziale (es. 3.00 euro in contanti):

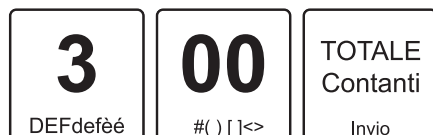

Sul display viene visualizzato:



- Il dispositivo resta in attesa del completamento del pagamento.

- Per conoscere l'importo rimanente per chiudere la transazione digitare il tasto SUBTOTALE:

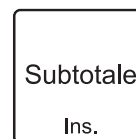

- Sul display viene visualizzato:



- Inserire il pagamento parziale (es. 5.00 euro con buono pasto):

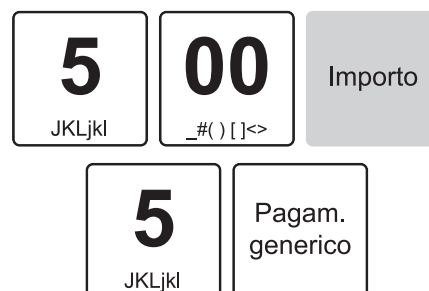

Sul display viene visualizzato:

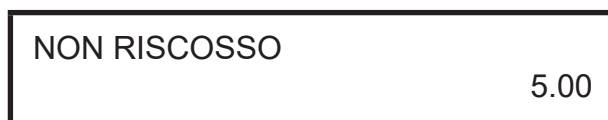

- Per conoscere l'importo rimanente e per chiudere la transazione digitare il tasto SUBTOTALE:

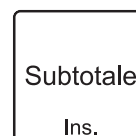

Sul display viene visualizzato:





- Concludere il pagamento mediante pagamento con carta di credito:

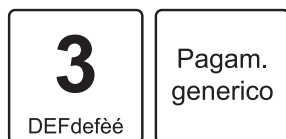

Il risultato è il seguente:

<Nome Ditta>		
<Indirizzo>		
<Località>		
<Telefono - Fax>		
DOCUMENTO COMMERCIALE di vendita o prestazione		
DESCRIZIONE	IVA	PREZZO (€)
Reparto 2	10%	8.00
2 Reparto 5	10%	5.00
TOTALE COMPLESSIVO		13.00
DI CUI IVA		1.18
NON RISCOSSO		13.00
IMPORTO PAGATO		13.00
01/01/21 12:00		<#DOC.>
<matricola fiscale>		
DETTAGLIO PAGAMENTO		
NON RISCOSSO		13.00
BUONO PASTO GENERICO		

12 LOTTERIA DEGLI SCONTRINI

12.1 Introduzione

La lotteria nazionale degli scontrini è il nuovo concorso a premi gratuito, collegato allo scontrino elettronico (e al registratore telematico) ed è una vera e propria lotteria con premi in denaro, i cui biglietti sono gli stessi scontrini della spesa sostenuta. A partire dal 1° gennaio 2021 infatti, tutti i cittadini maggiorenni e residenti in Italia che acquistano beni e servizi, di importo pari o superiore a 1 euro, possono partecipare alle estrazioni.

Ogni acquisto genera un numero di biglietti "virtuali" che consentono la partecipazione alla lotteria: ogni euro speso dà diritto a 1 biglietto virtuale, fino ad un massimo di 1.000 biglietti per un acquisto pari o superiore a 1.000 euro.

Se l'importo speso è superiore ad un euro, l'eventuale cifra decimale superiore a 49 centesimi produrrà comunque un altro biglietto virtuale.

Non saranno validi ai fini della lotteria gli scontrini corrispondenti ad acquisti effettuati online o nell'esercizio di attività di impresa, arte o professione. Non partecipano alla lotteria, inoltre, gli acquisti per i quali il consumatore richieda all'esercente l'acquisizione del proprio codice fiscale a fini di detrazione o deduzione fiscale.

Nella fase di avvio della lotteria faranno eccezione anche gli acquisti documentati mediante fatture elettroniche e gli acquisti per i quali i dati dei corrispettivi sono trasmessi al sistema Tessera Sanitaria (per esempio gli acquisti effettuati presso farmacie, parafarmacie, ottici, laboratori di analisi, ambulatori veterinari, ecc.).

Il Portale Lotteria (<https://www.lotteriadegliscontrini.gov.it>) è composto da un'area pubblica e da un'area riservata, descritte in dettaglio di seguito.

Per avere il codice lotteria non serve registrarsi all'area riservata del Portale. Basta infatti inserire il codice fiscale nell'area pubblica.

Area pubblica

L'area pubblica contiene una serie di informazioni relative alla lotteria, quali ad esempio:

- il calendario delle estrazioni
- il codice degli scontrini vincenti
- le informazioni sulle modalità di partecipazione e di riscossione dei premi.

Nell'area pubblica, alla quale si accede liberamente, senza autenticazione, sarà inoltre possibile generare il codice lotteria necessario per partecipare all'estrazione.

Area riservata

Nell'area riservata, accessibile tramite SPID, credenziali Fisconline/Entratel o CNS (Carta Nazionale dei Servizi), sarà possibile invece:

- controllare il numero di biglietti virtuali associati al singolo scontrino elettronico ricevuto
- verificare le eventuali vincite
- tenere sotto controllo i termini per reclamare i premi.

Inoltre nell'area riservata è possibile attivare SMS e altri avvisi per ricevere le comunicazioni.

Sempre nell'area riservata è possibile esercitare i propri diritti nei confronti del titolare del trattamento dei dati come, per esempio, opporsi al trattamento (ad es. inibire la generazione di ulteriori nuovi codici lotteria oltre a quelli già generati) e chiedere la cancellazione dei dati (per esempio, eliminare l'associazione tra il codice lotteria e i documenti commerciali).

Infine è possibile consultare i codici lotteria associati al proprio codice fiscale, con la relativa data di generazione.

I dati relativi al singolo documento rilasciato e al numero dei biglietti virtuali della lotteria associati, come pure le vincite (se presenti) sono disponibili sul Portale per il tempo strettamente necessario e, in ogni caso, per un tempo non superiore a 24 mesi dalla loro acquisizione.

Per abilitare o meno la funzionalità lotteria degli scontrini vedere il [paragrafo 12.4](#)

12.2 Codice lotteria

Per ottenere il codice lotteria occorre accedere all'area pubblica del Portale Lotteria messo a disposizione dall'Agenzia delle Dogane e dei Monopoli (<https://www.lotteriadegliscontrini.gov.it>).

Non occorre alcuna registrazione: è sufficiente digitare il proprio codice fiscale sul portale ed il servizio online produce un codice lotteria alfanumerico (in formato codice a barre).

Una volta ottenuto, è sufficiente stampare il proprio codice lotteria o memorizzarlo sul proprio dispositivo mobile (telefono cellulare, smartphone, tablet, ecc.), presentandolo all'esercente al momento dell'acquisto di beni o servizi.

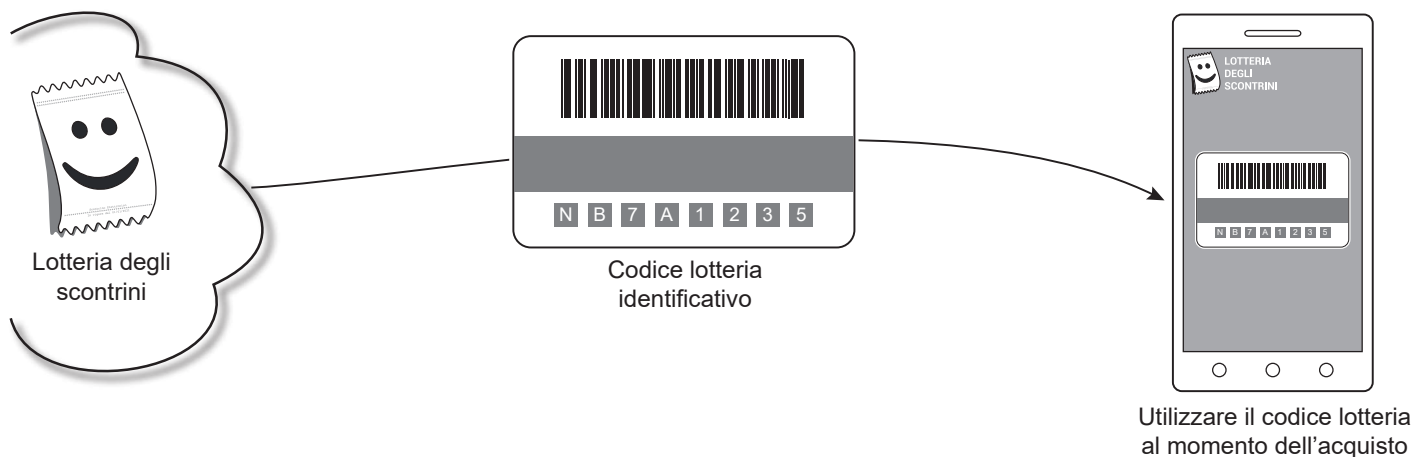

Per maggiori informazioni consultare il Portale Lotteria (<https://www.lotteriadegliscontrini.gov.it>).

12.3 Funzionamento lotteria

Il calendario delle estrazioni è pubblicato sul sito dell’Agenzia delle Dogane e dei Monopoli e sul Portale Lotteria (<https://www.lotteriadegliiscontrini.gov.it/portale>).

Una volta generato il codice lotteria (vedere [paragrafo 12.2](#)), potrà essere stampato su carta o salvato su dispositivo mobile (telefono cellulare, smartphone, tablet, ecc.) e presentato all’esercente al momento dell’acquisto di beni o servizi.

NOTA:

Il codice lotteria è un codice alfanumerico, composto da 8 caratteri, che viene associato al codice fiscale del consumatore in maniera univoca e casuale (random), senza alcun obbligo di identificarsi. Ogni consumatore può generare più codici, tutti ugualmente validi per partecipare alla lotteria.

Per ogni scontrino elettronico trasmesso all’Agenzia delle Entrate il sistema lotteria genererà un determinato numero di biglietti virtuali. Ogni scontrino genera un numero di “biglietti virtuali” della lotteria pari a un biglietto per ogni euro di spesa, con un arrotondamento se la cifra decimale supera i 49 centesimi (ad es. con 1.50 euro di spesa si ottengono due biglietti virtuali).

L’esercente, attraverso un lettore di codici a barre collegato al registratore telematico, effettua il collegamento tra lo scontrino e il codice lotteria del contribuente e trasmette i dati all’Agenzia delle Entrate.

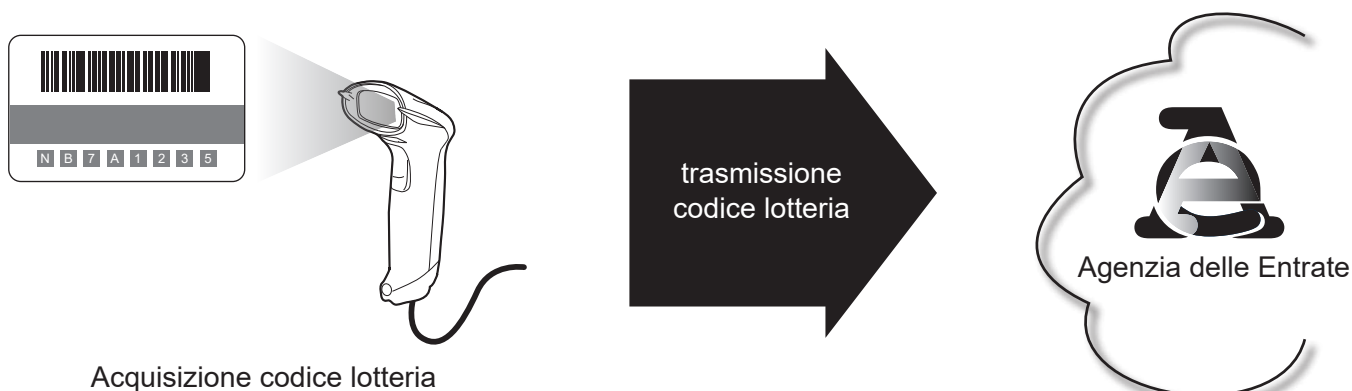

I vincitori verranno informati immediatamente tramite SMS, e-mail o instant messaging se i relativi dettagli sono stati forniti dal consumatore nell’area riservata del Portale Lotteria.

In ogni caso, chi vince riceve anche una comunicazione formale che può avvenire in due modi:

1. tramite una PEC (Posta Elettronica Certificata) inviata all’indirizzo che il consumatore ha indicato sul Portale Lotteria
2. tramite una raccomandata con ricevuta di ritorno che viene recapitata all’ultimo domicilio fiscale conosciuto dall’Agenzia delle Entrate.

ATTENZIONE:

Non occorre conservare gli scontrini sia per partecipare alla lotteria sia per riscuotere i premi (occorre custodire gli scontrini solo a fini di garanzia, cambio merce, ecc.).



12.4 Attivazione lotteria

Il servizio lotteria degli scontrini sui dispositivi è di default non attivo. Per poter usufruire di tale funzionalità occorre pertanto attivarlo come descritto di seguito.

- Effettuare una chiusura fiscale.

- Attivare la funzione Lotteria premendo la sequenza di tasti (es. 1705 + tasto FUNZIONI):



- Sul display viene visualizzato:

LOTTERIA
FUNZIONI TECNICO

- Confermare l'operazione con il tasto INVIO:

TOTALE
Contanti
Invio

- Sul display viene visualizzato:

PASSWORD

- Inserire la password richiesta:

<password> TOTALE
Contanti
Invio

- Sul display viene visualizzato:

FUNZIONI TECNICO
ATTIVAZIONE

- Confermare l'operazione con il tasto INVIO:

TOTALE
Contanti
Invio

- Sul display viene visualizzato:

ATTIVAZIONE
DATA DI ATTIVAZIONE



- Confermare l'operazione con il tasto INVIO:

TOTALE
Contanti
Invio

- Sul display viene visualizzato:

DATA ATTIVAZIONE [ggmmaa]
<data>

- Per attivare nell'immediato la lotteria degli scontrini,
INVIO

TOTALE
Contanti
Invio

- oppure inserire la data futura di attivazione.





13 FUNZIONI SPECIALI

13.1 Copia scontrino

Il dispositivo permette di eseguire una copia dell'ultimo documento commerciale emesso. Una volta terminata la stampa del documento commerciale, ad ogni pressione del tasto INVIO:



il dispositivo stampa la porzione di giornale elettronico in cui è registrata la transazione.

Per abilitare la stampa della copia del documento commerciale entrare nel menù Funzioni > Programmazioni > Opzioni stampa int. > Stampa copia scontrino (vedere [capitolo 6](#)).

13.2 Scontrino regalo

È possibile effettuare la stampa della copia dell'ultimo scontrino emesso dove non compaiono i prezzi dei prodotti acquistati. Questo documento gestionale viene richiesto in particolari situazioni (es. scontrino regalo) per poter consentire il reso o il cambio della merce senza che il destinatario ne scopra il prezzo. Per abilitare la stampa dello scontrino regalo contattare il vostro rivenditore.

Una volta terminata la stampa del documento commerciale digitare i tasti:



Viene emesso un documento gestionale con le vendite (es. articolo 1) presenti sul documento commerciale, emesso precedentemente, senza il prezzo.

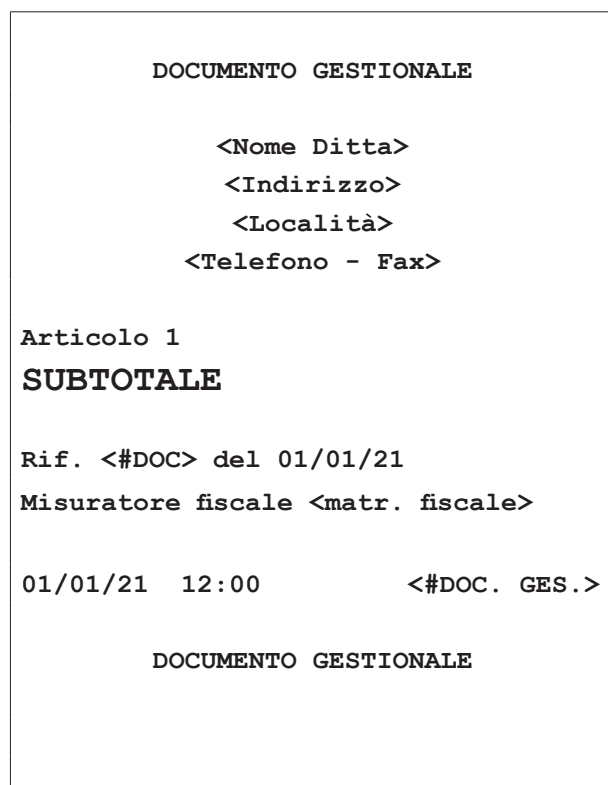

13.3 Versamenti in cassa

Il dispositivo permette di eseguire versamenti in cassa, accompagnati dall'emissione di un documento gestionale. Questa funzione è utile ad esempio, quando si vuole creare un fondo cassa.

La chiusura del versamento è consentito solo mediante pagamento in contanti.

Non è possibile eseguire un versamento in cassa con transazioni aperte.

Nel seguente esempio viene descritta la sequenza completa di un versamento in cassa di 10.00 euro:

- Richiamare la funzione versamenti in cassa:



- Sul display viene visualizzato:



- Digitare l'importo da versare nella cassa:

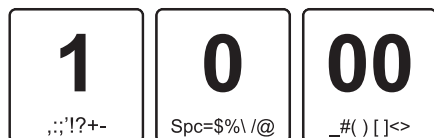

- Chiudere con il tasto di pagamento:



Viene emesso un documento gestionale con il resoconto del versamento eseguito in cassa.





13.4 Prelievi di cassa

Il dispositivo permette di eseguire prelievi di cassa accompagnati dall'emissione di un documento gestionale. Questa funzione è utile ad esempio per il pagamento di corrieri ecc. La chiusura del prelievo è consentito solo mediante pagamento in contanti.

Se la cassa contiene un importo inferiore al prelievo richiesto il display visualizza un avvertimento.

Non è possibile eseguire un prelievo in cassa con transazioni aperte.

Nel seguente esempio viene descritta la sequenza completa di un prelievo di cassa di 10.00 euro:

- Richiamare la funzione prelievi di cassa:



- Sul display viene visualizzato:



- Digitare l'importo da prelevare dalla cassa (es. 10.00 euro):



- Digitare il tasto INVIA per confermare:



Se la cassa contiene un importo maggiore o uguale a 10.00 euro è emesso un documento gestionale con il resoconto del prelievo eseguito.



13.5 Visualizzazione scontrino virtuale

Il dispositivo permette di visualizzare a display uno scontrino virtuale in cui sono riportate le battute eseguite sino a quel momento per avere un quadro generale della transazione. Nel seguente esempio viene descritta la sequenza completa per la visualizzazione dello scontrino virtuale:

- A transazione in corso, attivare la modalità scontrino virtuale:



- Nella parte destra del display viene visualizzato lo scontrino virtuale. Digitare e trascinare lo scontrino verso l'alto o verso il basso per permettere lo scorrimento di quest'ultimo. Digitare nella parte sinistra del display esterna allo scontrino per uscire dalla modalità scontrino virtuale:

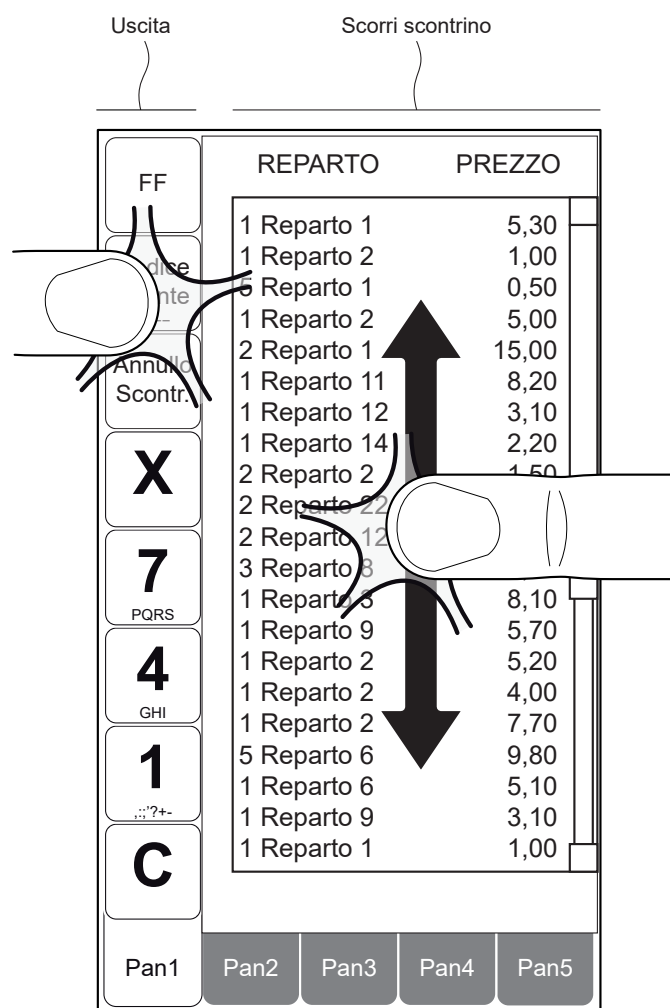

13.6 Visualizzazione memoria di dettaglio

Il dispositivo permette di visualizzare a display uno scontrino virtuale o la fattura virtuale in cui è riportato il resoconto dei dati salvati nella memoria di dettaglio.

Non è possibile visualizzare la memoria di dettaglio con transazioni aperte.

Nel seguente esempio viene descritta la sequenza completa per la visualizzazione della memoria di dettaglio totale.

- Attivare la modalità di visualizzazione della memoria di dettaglio (vedere capitolo 16):

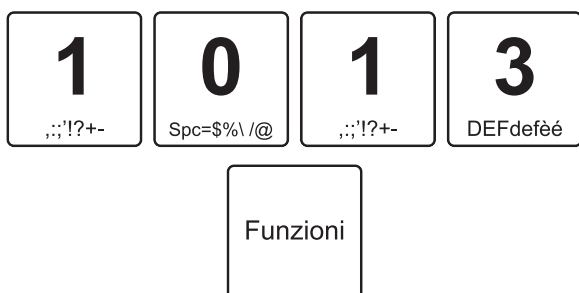

- Sul display viene visualizzato:

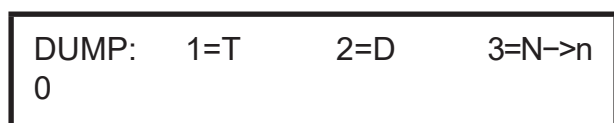

Dove:

T = Visualizzazione totale della memoria di dettaglio.

D = Visualizzazione da data a data della memoria di dettaglio.

N->n = Visualizzazione da numero di documento commerciale a numero di documento commerciale.

- Selezionare la porzione di memoria di dettaglio da visualizzare (es. visualizzazione totale della memoria di dettaglio):

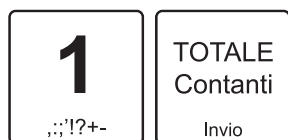

- Nella parte destra del display viene visualizzato lo scontrino virtuale. Digitare e trascinare lo scontrino verso l'alto o verso il basso per permettere lo scorrimento di quest'ultimo. Digitare la scritta "SEGUE ->" per passare alla pagina successiva. Digitare nella parte sinistra del display esterna allo scontrino per uscire dalla modalità scontrino virtuale:

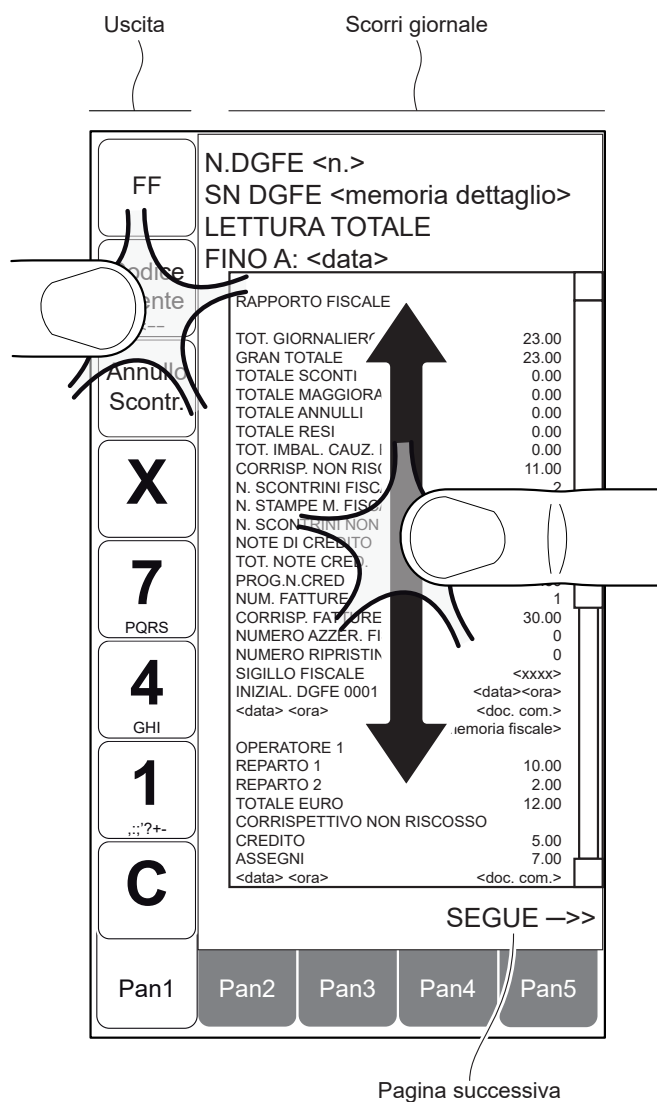

13.7 Calcolatrice virtuale

Il dispositivo permette di visualizzare una calcolatrice virtuale per eseguire calcoli rapidi. La calcolatrice può essere richiamata indifferentemente a transazione chiusa oppure aperta.

La calcolatrice virtuale è uno strumento di supporto per l'operatore che non modifica in alcun modo la transazione o i contatori ad essa associati.

Nel seguente esempio viene descritta la sequenza completa per la visualizzazione della calcolatrice virtuale:

- Digitare il tasto dedicato per visualizzare la calcolatrice virtuale:

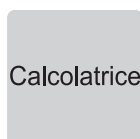

- La calcolatrice ha le stesse funzionalità di base di una normale calcolatrice da tavolo (vedere immagine seguente):

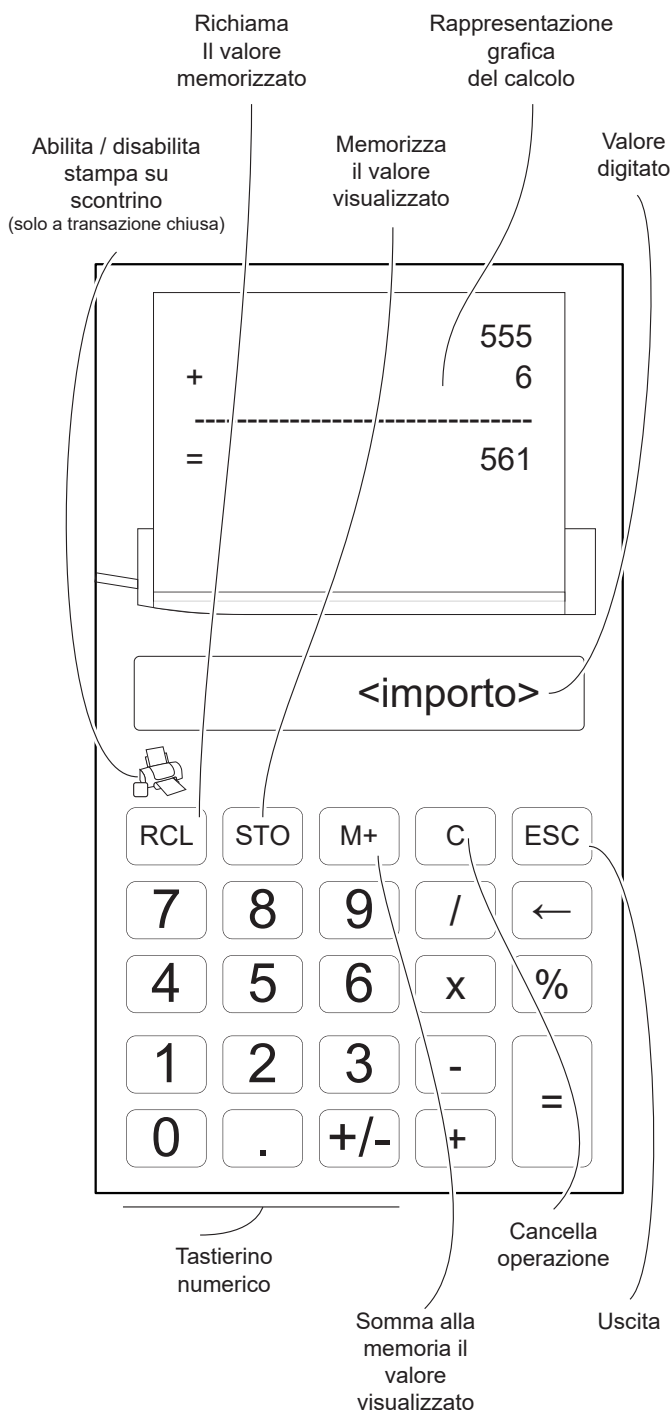

13.8 Recupero credito

Per conoscere il numero corrispondente al cliente di cui si vuole recuperare il credito, eseguire la stampa del rendiconto clienti prima di iniziare la procedura di recupero credito (vedere [capitolo 5](#)).

Per programmare sulla tastiera la funzione Recupera credito utilizzare il tool “Keyboard Configurator” (contattare il vostro rivenditore).

Cliente in anagrafica

Il dispositivo permette il recupero del credito per i clienti memorizzati in anagrafica.

Nel seguente esempio viene descritta la sequenza completa per il recupero del credito di un cliente (es. cliente 10):

- Digitare il tasto per il recupero del credito:



- Sul display viene visualizzato:



- Selezionare il cliente (es. cliente 10):

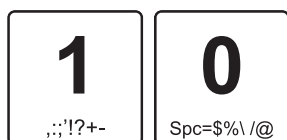

- Digitare il tasto INVIO per confermare:



- Sul display viene visualizzata brevemente la descrizione del cliente e il credito attuale, dopodiché viene richiesto l'importo da recuperare:



- Digitare l'importo da recuperare (es. 50.00 euro):



- Digitare il tasto INVIO per confermare:



Sul display viene visualizzato:



- Chiudere con il tasto di pagamento (es. tasto CONTANTE) per addebitare automaticamente l'importo al cliente 10 e stampare un documento gestionale:





Il risultato è il seguente:

```
DOCUMENTO GESTIONALE

RECUPERO CREDITI
Cliente 10
SALDO                55.00
CONTANTI             50.00
CREDITO RESIDUO     5.00

01/01/21  12:00      <#DOC. GES.>

DOCUMENTO GESTIONALE
```

Cliente generico

Nel seguente esempio viene descritta la sequenza completa per il recupero del credito di un cliente generico.

- Digitare il tasto per il recupero del credito:



- Sul display viene visualizzato:

CODICE CLIENTE

- Selezionare il cliente generico "Cliente 0":

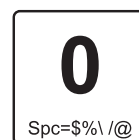

- Digitare il tasto INVIO per confermare:



Sul display viene visualizzata brevemente il saldo dei crediti totali, dopodiché viene richiesto l'importo da recuperare:

IMPORTO

13.9 Invio contatori

- Digitare l'importo da recuperare (es. 50.00 euro):

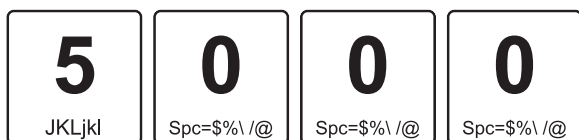

- Digitare il tasto INVIO per confermare:



Sul display viene visualizzato:



- Chiudere con il tasto di pagamento (es. tasto CONTANTE) per addebitare automaticamente l'importo al cliente 10 e stampare un documento gestionale:



Il dispositivo permette di inviare automaticamente i contatori ad uno o più destinatari di posta elettronica programmati. Per configurare il dispositivo affinché sia possibile utilizzare il servizio "Invio e-mail" e programmare il relativo tasto in tastiera, utilizzare i tool "Easy Configurator" e "Keyboard Configurator" (contattare il vostro rivenditore).

Procedere come segue:

Procedura automatica

- Eseguire un azzeramento fiscale.



- Il dispositivo stampa l'azzeramento riepilogativo giornaliero.
- Il dispositivo azzeri i contatori.
- Il dispositivo invia i contatori con estensione .db ai destinatari di posta configurati.

Procedura manuale

- Digitare il tasto:

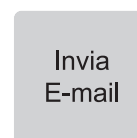

- Il dispositivo invia i contatori con estensione .db disponibile ai destinatari di posta configurati.

13.10 Invio programmazioni e configurazioni

Il dispositivo permette di inviare automaticamente le programmazioni e le configurazioni ad uno o più destinatari di posta elettronica programmati.

Per configurare il dispositivo affinché sia possibile utilizzare il servizio "Invio e-mail" e programmare il relativo tasto in tastiera, utilizzare i tool "Easy Configurator" e "Keyboard Configurator" (contattare il vostro rivenditore).

Procedere come segue:

Procedura automatica

- Eeguire un azzeramento fiscale.

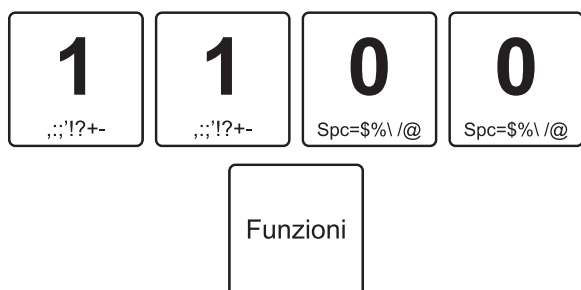

- Il dispositivo stampa l'azzeramento riepilogativo giornaliero.
- Il dispositivo azzerata i contatori.
- Il dispositivo invia le programmazioni e le configurazioni con estensione .db ai destinatari di posta configurati.

Procedura manuale

- Digitare il tasto:

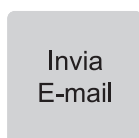

- Il dispositivo invia le programmazioni e le configurazioni con estensione .db disponibile ai destinatari di posta configurati.

13.11 Invio immagine

Il dispositivo permette di inviare un'immagine ad uno o più destinatari di posta elettronica programmati. Procedere come segue:

Per configurare il dispositivo affinché sia possibile utilizzare il servizio "Invio e-mail" e programmare il relativo tasto in tastiera, utilizzare i tool "Easy Configurator" e "Keyboard Configurator" (contattare il vostro rivenditore).

Procedere come segue:

Procedura automatica

- Eeguire un azzeramento fiscale.



- Il dispositivo stampa l'azzeramento riepilogativo giornaliero.
- Il dispositivo azzerata i contatori.
- Il dispositivo invia l'immagine con estensione .bmp dell'azzeramento ai destinatari di posta configurati.

Procedura manuale

- Digitare il tasto:

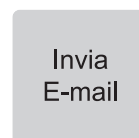

- Il dispositivo invia l'immagine con estensione .bmp dell'ultimo documento stampato ai destinatari di posta configurati.

13.12 Listini prezzo

Il dispositivo gestisce tre diversi listini di prezzo che è possibile applicare a ogni reparto e PLU. L'attivazione del listino deve essere eseguita prima di iniziare la registrazione degli articoli. Il listino rimane attivo fino alla selezione di un listino differente.

Per programmare i campi Prezzo 1, Prezzo 2 e Prezzo 3 relativi ai tre listini per un reparto entrare in menù Funzioni > Programmazioni > Reparti (vedere [capitolo 6](#)).

Per programmare i campi Prezzo 1, Prezzo 2, Prezzo 3 dei PLU entrare nel menù Funzioni > Programmazioni > PLU (vedere [capitolo 6](#)).

- Attivare il listino 1 premendo:



- Attivare il listino 2 premendo:

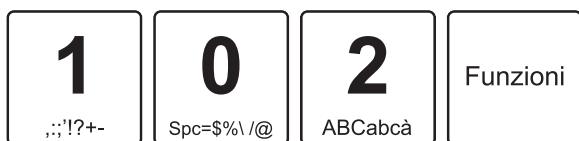

- Attivare il listino 3 premendo:

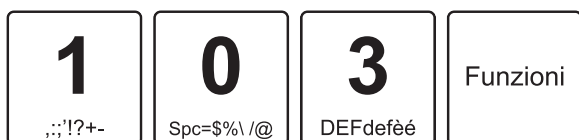

Se si attiva il listino 2 oppure il listino 3, sul display viene visualizzato:





14 SERVIZI TELEMATICI

14.1 Periodo inattivo

Dopo ogni azzeramento fiscale il sistema effettua la trasmissione telematica dei corrispettivi all'Agenzia delle Entrate tramite l'invio di un file .xml. Nei periodi di prolungata inattività, quando cioè intercorrono più di 24 ore dall'ultimo invio è necessario eseguire l'invio automatico/manuale dei corrispettivi seguendo le procedure descritte di seguito.

Invio automatico

Se la funzione "invio automatico" è attiva (vedere [paragrafo 14.2](#)) il registratore telematico impone, all'accensione, l'esecuzione di una azzeramento fiscale con conseguente invio dei corrispettivi a zero del periodo compreso tra l'ultima chiusura e il momento dell'accensione.

Procedere come segue:

- Spegner e accendere il dispositivo.
- Il dispositivo rileva un lasso di tempo superiore alle 24 ore dall'ultimo invio.

Viene stampato il seguente documento gestionale:

DOCUMENTO GESTIONALE

ATTENZIONE!
ESEGUIRE CHIUSURA
PER SEGNALARE
PERIODO INATTIVO
DAL: <GG/MM/AA>
AL: <GG/MM/AA>

DA TASTIERA: --> digitare TOTALE
 DA UNITÀ STAMPANTE: --> digitare tasto ON/OFF
 DA PROTOCOLLO: --> inviare comando chiusura

01/01/21 12:00 <#DOC. GES.>

DOCUMENTO GESTIONALE

- Sul display viene visualizzato:

INS. PERIODO INATTIVO
 Digitare UN TASTO

- Digitare il tasto INVIO per confermare:

TOTALE
 Contanti
 Invio

- Sul display viene visualizzato:

DATA INIZIO [GGMMAA]
 <data di inizio inattività>

È possibile variare la data visualizzata digitando sulla tastiera la data desiderata.

- Digitare il tasto INVIO per confermare:

TOTALE
 Contanti
 Invio

- Sul display viene visualizzato:

DATA FINE [GGMMAA]
 <data di fine inattività>

È possibile variare la data visualizzata digitando sulla tastiera la data desiderata.

- Digitare il tasto INVIO per confermare:

TOTALE
 Contanti
 Invio



- Sul display viene visualizzato:

INVIO PER CONFERMARE
<data di inizio inat.> ----> <data di fine inat.>

- Digitare il tasto INVIO per confermare:

TOTALE
Contanti
Invio

- Sul display viene visualizzato:

DATO REGISTRATO
Digitare UN TASTO

- Digitare il tasto INVIO per confermare:

TOTALE
Contanti
Invio

- Sul display viene visualizzato:

ESEGUIRE CHIUSURA
Digitare UN TASTO

- Digitare il tasto INVIO per confermare:

TOTALE
Contanti
Invio

NOTE:

Si consiglia di non spegnere il dispositivo durante questa procedura.

Se si pensa di effettuare un periodo di inattività superiore ai 12 giorni si consiglia di comunicare all'Agenzia delle Entrate lo stato di "fuori servizio" del registratore accedendo al portale Fisconline (<https://telematici.agenziaentrate.gov.it>) con le proprie credenziali indicando i motivi dell'inattività.

All'accensione del registratore verrà comunque avviata la procedura appena descritta.



Invio manuale

Se la funzione “invio automatico” è disattivata (vedere [paragrafo 14.2](#)) o il registratore è rimasto acceso durante il periodo di inattività occorre procedere all’invio manuale dei corrispettivi a zero del periodo compreso tra l’ultima chiusura e il momento della prima transazione. Prima di registrare qualsiasi vendita procedere come segue.

- Richiamare la funzione “Periodo inattivo”:



- Sul display viene visualizzato:

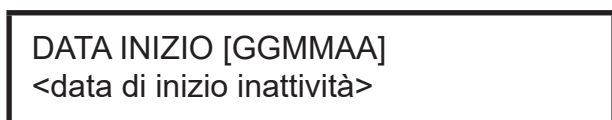

È possibile variare la data visualizzata digitando sulla tastiera la data desiderata.

- Digitare il tasto INVIO per confermare:



- Sul display viene visualizzato:

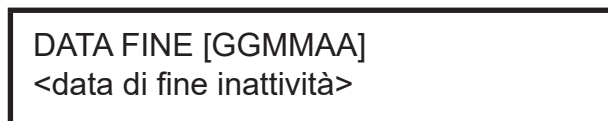

È possibile variare la data visualizzata digitando sulla tastiera la data desiderata.

- Digitare il tasto INVIO per confermare:



- Sul display viene visualizzato:



- Digitare il tasto INVIO per confermare:



- Sul display viene visualizzato:



- Digitare il tasto INVIO per confermare:





- Richiamare la funzione “Chiusura fiscale”:



NOTE:

Si consiglia di non spegnere il dispositivo durante questa procedura.

Se si pensa di effettuare un periodo di inattività superiore ai 12 giorni si consiglia di comunicare all’Agenzia delle Entrate lo stato di “fuori servizio” del registratore accedendo al portale Fisconline (<https://telematici.agenziaentrate.gov.it>) con le proprie credenziali indicando i motivi dell’inattività.

14.2 Invio automatico corrispettivi

Questa funzione permette di eseguire automaticamente all'avvio del registratore o a periodi di tempo programmabili (vedere [paragrafo 14.3](#) l'invio telematico dei corrispettivi rimasti in sospeso (ad esempio per mancata connessione alla rete).

ATTENZIONE:

Disabilitando questa funzione occorrerà procedere all'avvio manuale dei corrispettivi rimasti in sospeso (vedere [paragrafo 14.2](#)).

- Richiamare la funzione "Invio automatico":



- Sul display viene visualizzato:



- Digitare il tasto INVIO per confermare:



14.3 Programmazione dell'invio automatico corrispettivi

Questa funzione permette di programmare l'intervallo temporale per l'invio automatico dei corrispettivi rimasti in sospeso.

- Richiamare la funzione "Seleziona tempo":

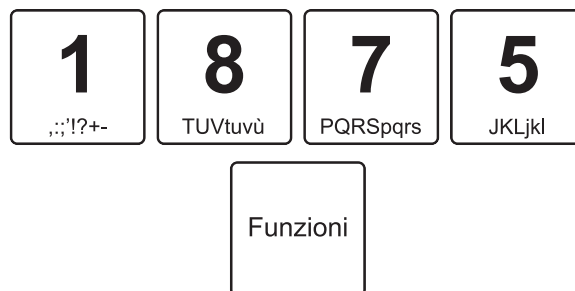

- Sul display viene visualizzato:



- Utilizzare i tasti FRECCIA per navigare all'interno dei menù e visualizzare la voce desiderata (es. 2 ore):

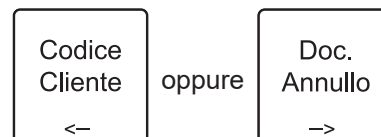

- Sul display viene visualizzato:



- Digitare il tasto INVIO per confermare:



Allo scadere della seconda ora il registratore telematico inizierà l'invio dei corrispettivi rimasti in sospeso.

14.4 Invio manuale corrispettivi

Con questa funzione è possibile forzare manualmente l'invio telematico dei corrispettivi rimasti in sospeso (ad esempio per mancata connessione alla rete).

Per verificare la presenza di corrispettivi rimasti in sospeso, stampare un report seguendo la procedura descritta nel [paragrafo 14.6](#).

Procedere come segue:

- Richiamare la funzione "Invio manuale":



- Sul display viene visualizzato:

TRASMISSIONE CORRISPETTIVI
IN CORSO

- Al termine della trasmissione dei corrispettivi sul display viene visualizzato:

TRASMISSIONE CORRISPETTIVI
OKAY

NOTA: Si consiglia non spegnere il dispositivo durante questa procedura.



- Sul display viene visualizzato:

DUMP: 1= TOTALE 2=DATA
2

- Digitare il tasto INVIO per confermare:

TOTALE
Contanti
Invio

- Sul display viene visualizzato:

DATA INIZIO [GGMMAA]
—

- Digitare la data di riferimento utilizzando il tastierino numerico (es. 271220).

- Sul display viene visualizzato:

DATA INIZIO [GGMMAA]
271220

- Digitare il tasto INVIO per confermare:

TOTALE
Contanti
Invio

- Sul display viene visualizzato:

DATA FINE [GGMMAA]
—

- Digitare la data di riferimento utilizzando il tastierino numerico (es. 301220).

- Sul display viene visualizzato:

DATA FINE [GGMMAA]
301220

- Digitare il tasto INVIO per confermare:

TOTALE
Contanti
Invio

Il risultato è il seguente:

```

DOCUMENTO GESTIONALE

ELENCO CONFERME DI TRASMISSIONE
REGISTRATORE TELEMATICO:
      <matr. fiscale>

      DA: 271220
      A: 301220

AZZ.      Data      ID operazione
ZR<xxxx> 271220      <ID operazione>
ZR<xxxx> 281220      <ID operazione>
ZR<xxxx> 291220      <ID operazione>

01/01/21 12:00      <#DOC. GES.>

DOCUMENTO GESTIONALE

```

Dove:

AZZ.: numero di azzeramento fiscale

Data: data dell'azzeramento fiscale

ID operazione: codice di risposta dell'Agenzia delle Entrate.



Lista per data dei corrispettivi non inviati

- Digitare il tasto 2:

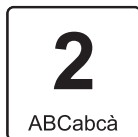

- Sul display viene visualizzato:



- Digitare il tasto INVIO per confermare:



- Sul display viene visualizzato:



- Digitare la data di riferimento utilizzando il tastierino numerico (es. 271220).

- Sul display viene visualizzato:



- Digitare il tasto INVIO per confermare:



- Sul display viene visualizzato:

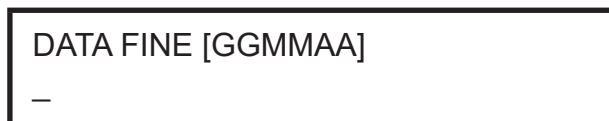

- Digitare la data di riferimento utilizzando il tastierino numerico (es. 301220).

- Sul display viene visualizzato:

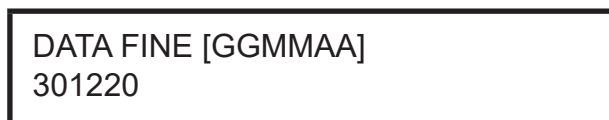

- Digitare il tasto INVIO per confermare:





Il risultato è il seguente:

```
DOCUMENTO GESTIONALE

ELENCO MANCATE TRASMISSIONI
REGISTRATORE TELEMATICO:
  <matr. fiscale>

      DA: 271220
      A: 301220

AZZ.      Data      ID operazione
Z<xxxx>   271220
Z<xxxx>   301220
          codice err.: no rete

01/01/21  12:00      <#DOC. GES.>

DOCUMENTO GESTIONALE
```

Dove:

AZZ.: numero di azzeramento fiscale

Data: data dell'azzeramento fiscale

Per tentare un nuovo invio consultare il [paragrafo 14.4](#).

14.7 Esportazione memoria di riepilogo

Questa funzione permette di salvare sulla memoria permanente di riepilogo il contenuto dell'intera memoria di riepilogo in formato .xml secondo le specifiche indicate dall'Agenzia delle Entrate. Il file d'esportazione viene salvato come "MemoriaRiepilogo.xml".

Procedere come segue:

- Richiamare la funzione "Export memoria riepilogo":



- Sul display viene visualizzato:

EXPORT IN CORSO
ATTENDERE PREGO...

- Viene generato il file "MemoriaRiepilogo.xml" nella cartella SD card.
- Collegare il dispositivo ad un PC tramite cavo USB (vedere [paragrafo 3.3](#)).

- Attendere il caricamento delle unità di memorizzazione del dispositivo e accedere all'unità nominata "SD card".

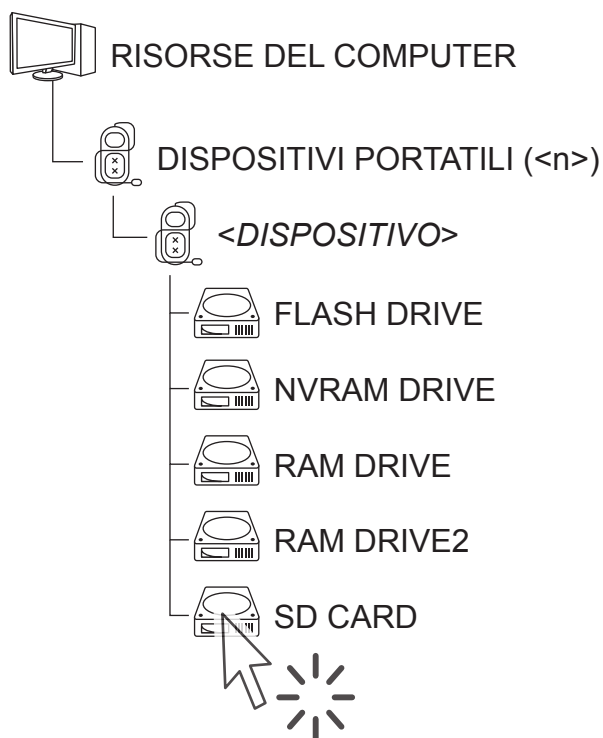

- Accedere al file “MemoriaRiepilogo.xml” che si desidera esportare.

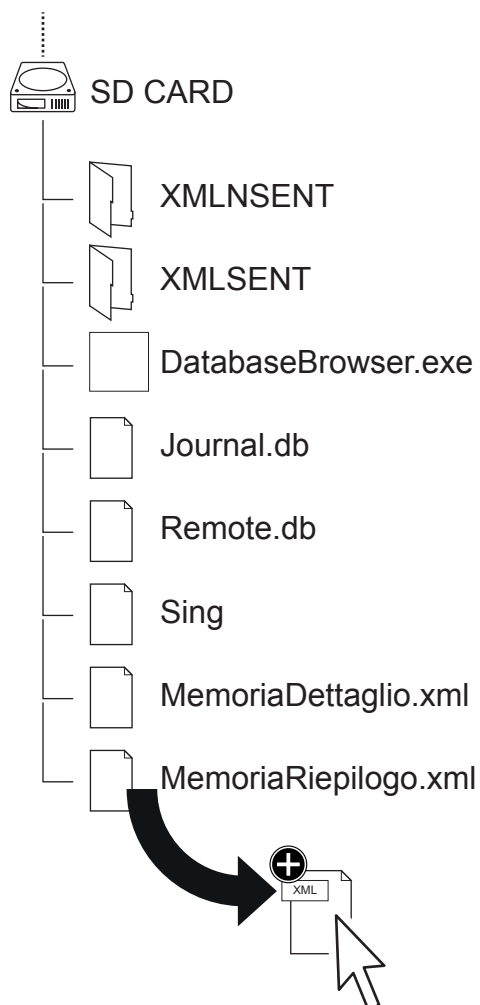

- Ora è possibile inviare il file via e-mail all’Agenzia delle Entrate.
- Al termine dell’operazione il registratore torna in modalità “PRONTO”.

NOTE:

Ogni esportazione sovrascrive la precedente.

Si consiglia di non spegnere il dispositivo durante questa procedura.

14.8 Esportazione memoria di dettaglio

Questa funzione permette di salvare sulla memoria permanente di dettaglio (ex DGFE) una porzione della stessa memoria di dettaglio in formato .xml secondo le specifiche indicate dall'Agenzia delle Entrate. Fornendo una data d'inizio e una data di fine, il file d'esportazione viene salvato come "MemoriaDettaglio.xml".

Procedere come segue:

- Richiamare la funzione "Export memoria di dettaglio":



- Sul display viene visualizzato:

DATA INIZIO [ggmmaa]
—

- Digitare la data di riferimento utilizzando il tastierino numerico (es. 271220).

- Sul display viene visualizzato:

DATA INIZIO [GGMMAA]
271220

- Digitare il tasto INVIO per confermare:

TOTALE
Contanti
Invio

- Sul display viene visualizzato:

DATA FINE [ggmmaa]
—

- Digitare la data di riferimento utilizzando il tastierino numerico (es. 271220).

- Digitare il tasto INVIO per confermare:

TOTALE
Contanti
Invio

- Sul display viene visualizzato:

DATA FINE [ggmmaa]
271220

- Digitare la data di riferimento utilizzando il tastierino numerico (es. 271220).

- Digitare il tasto INVIO per confermare:

TOTALE
Contanti
Invio

- Sul display viene visualizzato:

COD. FISC. ESERCENTE
—

- Digitare il codice fiscale dell'esercente utilizzando il tastierino numerico.
- Digitare il tasto INVIO per confermare:



- Sul display viene visualizzato:



- Accedere al file "MemoriaDettaglio.xml" che si desidera esportare.
- Ora è possibile inviare il file via e-mail all'Agenzia delle Entrate.
- Al termine dell'operazione il registratore torna in modalità "PRONTO".

NOTE:
Ogni esportazione sovrascrive la precedente.

Si consiglia di non spegnere il dispositivo durante questa procedura.

- Viene generato il file "MemoriaDettaglio.xml" nella cartella SD card.
- Collegare il dispositivo ad un PC tramite cavo USB (vedere [paragrafo 3.3](#)).
- Attendere il caricamento delle unità di memorizzazione del dispositivo e accedere all'unità nominata "SD card".

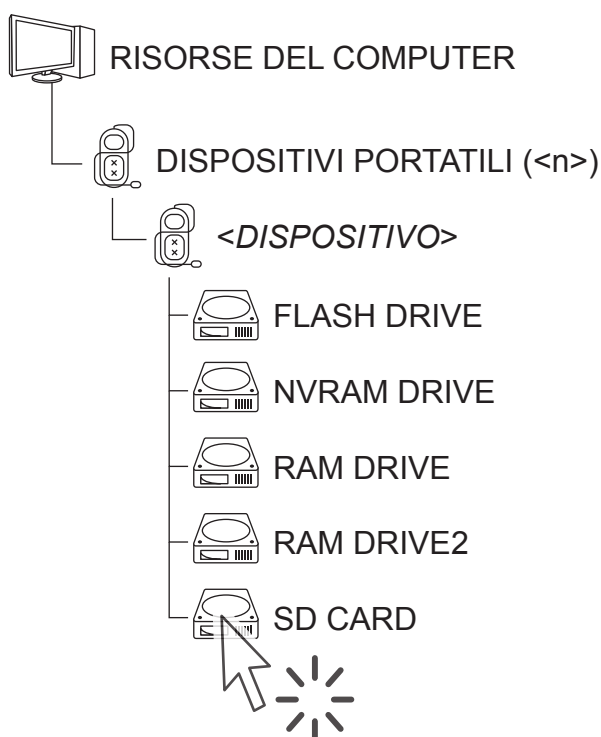

14.9 Ventilazione IVA

Con il metodo della ventilazione dei corrispettivi, disciplinato dal D.M. n. 3495 del 24/02/1973, i contribuenti in possesso di determinati requisiti possono facoltativamente registrare i corrispettivi giornalieri in maniera globale senza distinzione per aliquota IVA.

Il dispositivo può essere impostato per il funzionamento con questo particolare regime fiscale seguendo la procedura descritta di seguito.

L'abilitazione o la disattivazione della ventilazione IVA è possibile solo ad esclusivamento dopo aver eseguito un'azzeramento fiscale (vedere [capitolo 5](#)).

Se l'opzione "Ventilazione IVA" viene abilitata i corrispettivi saranno registrati globalmente in un unico importo giornaliero (IVA inclusa).

Se l'opzione "Ventilazione IVA" viene disabilitata (configurazione di fabbrica) i corrispettivi saranno registrati normalmente distinguendo per aliquota IVA.

Per abilitare il metodo "Ventilazione IVA" procedere come segue:

- Richiamare la funzione "Abilita ventilazione IVA":



- Sul display viene visualizzato:



- Utilizzare i tasti per navigare all'interno dei menù e visualizzare la voce "SI":

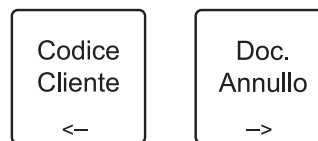

- Per il controllo dei corrispettivi inviati accedere al portale Fisconline (<https://telematici.agenziaentrate.gov.it>) con le proprie credenziali.



15 SPECIFICHE

15.1 Specifiche hardware

GENERALI	
Sensori	Presenza carta
Display	2 LCD alfanumerici 20 x 2 caratteri retroilluminati (lato cliente e lato operatore)
LCD	TFT 800 x 480 pixel, 262000 colori
Tastiera	Virtuale (programmabile, fino a 125 tasti)
Memoria di dettaglio	SD (equivalente a 1500000 righe)
Formati barcode stampabili	EAN13, EAN8, CODE 39, EAN 128, ITF 2/5, QRCODE

INTERFACCE	
Porta seriale COM (RJ45)	2 connettori da 1200 bps a 115200 bps
Porta USB	USB 2.0 Full speed= 12 Mbit/s
Porta Ethernet	10 Mbit/s
Porta cassetto rendiresto (RJ12)	6, 12, 18, 24 V

MEMORIE	
Flash	32 MB
RAM dinamica	32 MB (di cui 6 MB grafica coupon)
RAM statica batterizzata	2 MB
Memoria di riepilogo	256 kB

PROTOCOLLI	
XON/OFF e XON/OFF no echo	
CUSTOM, CUSTOM 8 BIT, CUSTOM DLL, CUSTOM DLL 8 BIT	



DISPOSITIVO

Risoluzione	203 dpi (8 dot/mm)
Metodo di stampa	Termico con testina fissa
Velocità di stampa ^{(1) (2)}	80 mm/s
Densità di stampa	da 50% a 150%

CARTA

Tipo carta	Carta termica in rotolo Lato termico all'esterno del rotolo
Larghezza carta	57 mm ± 0.5 mm
Grammatura carta	da 55 g/m ² a 60 g/m ²
Diametro esterno rotolo	max. 50 mm
Fine carta	non attaccata all'anima
Diametro interno anima	12 mm
Sostituzione rotolo	Easy loader

FUNZIONI

Datario automatico con stampa dell'ora perenne	
Reparti (liberi e prefissati)	100 (10 diretti in tastiera)
Gruppi reparto	5
Operatori	15 (con possibilità di password)
PLU	50000 (con codice EAN)
Programmazione descrizione del reparto e PLU	fino a 22 caratteri
Programmazione intestazione	fino a 42 caratteri su 6 linee
Indicatori di fine carta elettronici a scarto zero	
Limitazione sul valore dell'importo per reparto (minimo e massimo, su pagamenti e resto)	
Storno operazioni errate, annulla scontrino errato, reso merce	



Calcolo, stampa e visualizzazione del resto

Pagamenti 14

Recupero credito

Sconti e maggiorazioni su articolo, su subtotale a valore e in percentuale

Omaggio

Saldo su acconto

Calcolo IVA e suddivisione aliquote

Gruppi IVA 12

Unità di misura 6 tipi programmabili

Memorizzazione e stampa cod. fiscale, partita IVA e dati clienti

Azzeramento fiscale

Report fiscali, finanziari, statistici delle vendite e storici

Clienti (con gestione totale venduto) 300

Trasferimento importo con EFT carta di credito

Controllo scontrino aperto da tastiera

Gestione lettore ottico su porta seriale

Gestione cassetto (anche cassette ad alimentazioni diverse - 6V, 12V, 18V, 24V)

Programmazione parametri Ethernet

Invio di e-mail programmabili

PERIFERICHE COLLEGABILI

Lettore barcode

Cassetto rendiresto

PC



SPECIFICHE ELETTRICHE DISPOSITIVO

Alimentazione	24 Vdc \pm 10 %
Assorbimento medio ⁽²⁾	0.75 A
Assorbimento standby	0.18 A

SPECIFICHE ELETTRICHE ALIMENTATORE cod. 963GE020000015

Tensione di alimentazione	da 100 Vac a 240 Vac
Frequenza	da 50 Hz a 60 Hz
Output	24 Vdc, 1.5 A
Potenza	40 W

SPECIFICHE AMBIENTALI

Temperatura di funzionamento	da 0°C a +45°C
Umidità relativa (RH)	da 10% a 80% (senza condensa)
Temperatura di stoccaggio	
1 settimana	da -20°C a +60°C
Fino a 3 mesi	da -20°C a +40°C
Fino a 1 anno	da -20°C a +25°C
Umidità di stoccaggio (RH)	da 10% a 90% (senza condensa)

NOTE:

- (1) Rispettando la regolare pianificazione della pulizia delle parti del dispositivo.
- (2) Riferito ad uno scontrino tipico (L = 10 cm, densità = 12.5% dots accesi).

15.2 Dimensioni dispositivo

Dati riferiti al dispositivo senza rotolo carta.

Le dimensioni riportate nell'immagine seguente sono espresse tutte in millimetri.

Larghezza	245 mm
Lunghezza	230 mm
Altezza	con coperto chiuso: 140 mm con coperchio aperto: 255 mm
Peso (senza rotolo carta)	1380 g

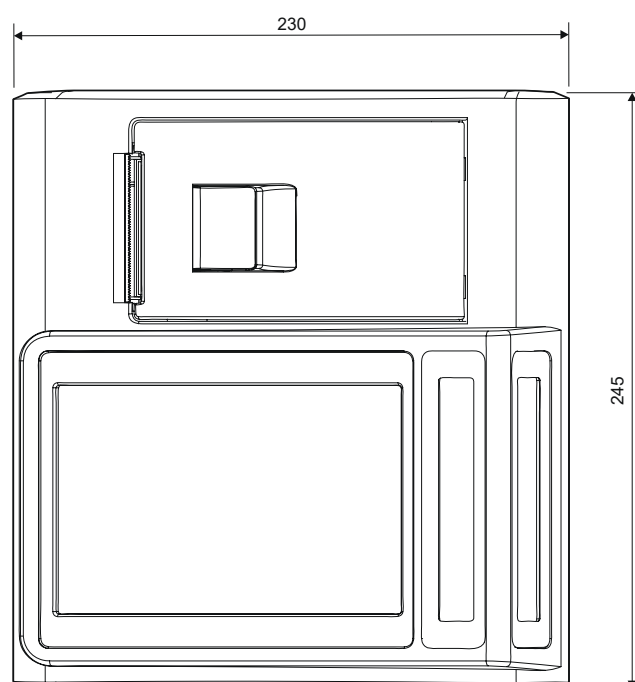
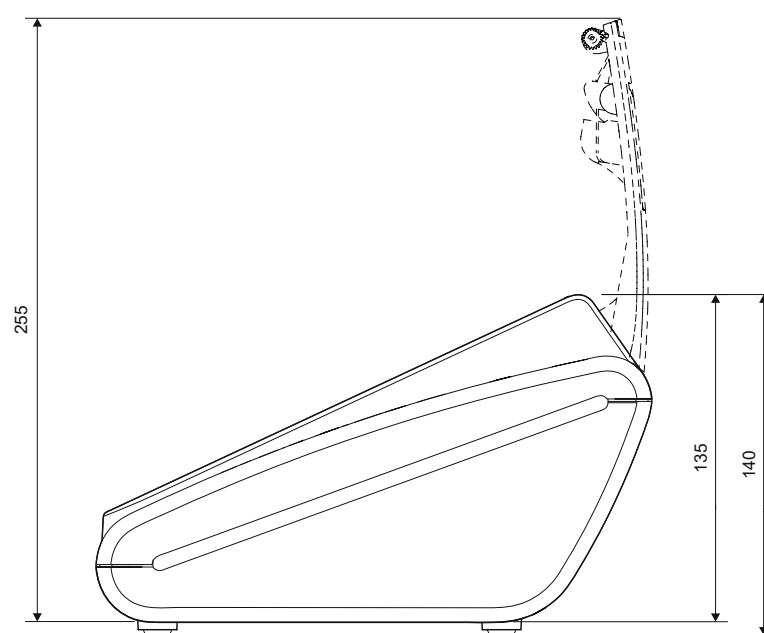

15.3 Dimensioni alimentatore e cavo di alimentazione

Nella seguente tabella sono riportate le misure dell'alimentatore, del cavo di alimentazione e del cavo adattatore forniti come accessori per il dispositivo.

Tutte le dimensioni riportate nelle immagini seguenti sono espresse in millimetri.

ALIMENTATORE cod. 963GE020000015

Lunghezza	110 mm
-----------	--------

Altezza	31.5 mm
---------	---------

Larghezza	62 mm
-----------	-------

CAVO DI ALIMENTAZIONE

Lunghezza	1500 mm
-----------	---------

Alimentatore cod. 963GE020000015

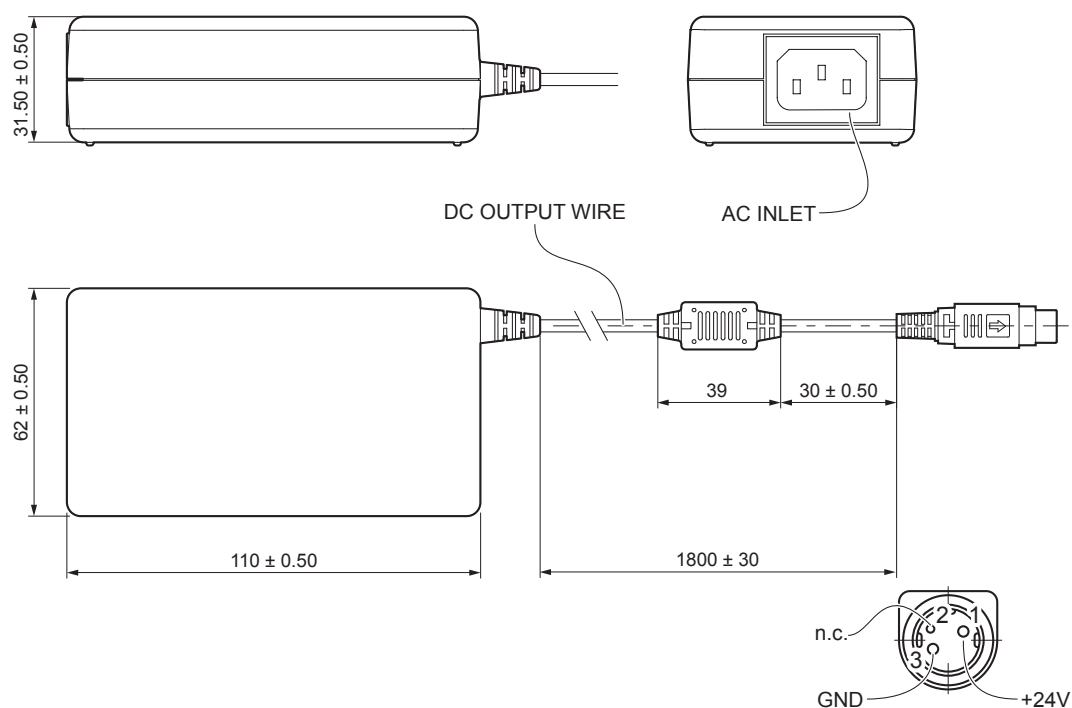

Cavo di alimentazione

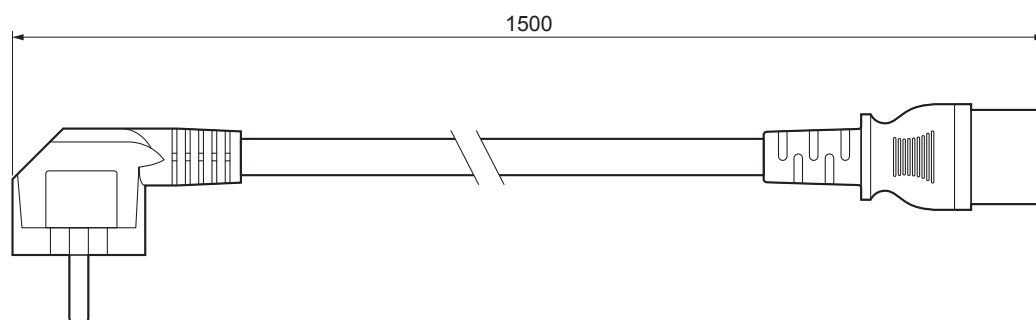



16 MENÙ FUNZIONI

- Per accedere al menù Funzioni digitare il tasto:



- Per accedere rapidamente ad una delle opzioni del menù digitare:

<numero breve>



2 FATTURA

3 PRELIEVI

4 FONDO CASSA

5 DOCUMENTO DI RESO

6 DOCUMENTO DI ANNULLO

7 RENDICONTI

1050	GIORNALIERO
1051	FINANZIARIO
1063	FINANZIARIO STORICO
1064	FASCIA ORARIA
1065	FASCIA ORAR. STORICA
1052	REPARTI
1066	SELETTIVO REPARTI
1067	REPARTI STORICO
1053	PLU
1054	SELETTIVO PLU
1068	PLU STORICO
1055	OPERATORI
1069	OPERATORI STORICO
1057	CLIENTI
1061	MEMORIA FISCALE
1062	GIORNALE ELETTRONICO

8 AZZERAMENTI

1100	GIORNALIERO
1101	FINANZIARIO
1113	FINANZIARIO STORICO
1114	FASCIA ORARIA
1115	FASCIA ORARIA STORICA
1102	REPARTI
1116	SELETTIVO REPARTI
1117	REPARTI STORICO
1103	PLU
1104	SELETTIVO PLU
1118	PLU STORICO
1105	OPERATORI
1119	OPERATORI STORICO
1107	CLIENTI
1109	AZZERAMENTI MULTIPLI
1110	AZZER. MULT. STORICI
1111	AZZER. NUM. FATTURA

1011 INVIA E-MAIL

1014 RICARICHE



1016 SERVIZI	
1702	SERVIZI TELEMATICI
1840	FUNZIONI TECNICO
1860	TRASFORM. TELEMATICA
1861	CENSIMENTO
1869	ATTIVAZIONE
1862	MESSA IN SERVIZIO
1863	INTERVENTO TECNICO
1864	FUORI SERVIZIO
1865	DISMISSIONE
1866	DISATTIVAZIONE
1867	TRASFORMAZIONE MF
1868	CONFIG. SERVER
1850	INDIRIZ. TCP CLIENT
1851	PORTA TCP CLIENT
1852	NOME TCP CLIENT
1841	FUNZIONI ESERCENTE
1870	PERIODO INATTIVO
1872	INVIO MANUALE
1873	STAMPA CONFERME TX
1874	STAMPA MANCATE TX
1875	STAMPA IN ERRORE TX
1876	EXPORT M. RIEPILOGO
1877	EXPORT M. DETTAGLIO
1878	EXPORT Z PENDENTI
1879	ABILITA VENTILAZ. IVA
1703	FATTURA ELETTRONICA
1703	FUNZIONI TECNICO
1730	ATTIVA SERVIZIO
1735	PROD. / TEST
1736	CONFIG. SERVER PROD
1737	CONFIG. SERVER TEST
1731	FUNZIONI ESERCENTE
1745	UTENTE MACCHINA
1746	PASSWORD MACCHINA
1747	FATTURE RIMASTE
1748	LETT. IESAPP TEMPOR.
1749	INVIO FATT. IN ATTESA
1750	INVIO FATT. IN ERRORE
1751	CANC. FATT. IN ATTESA
1704	AGGIORNAMENTO FW
1890	FUNZIONI TECNICO
1900	DATI REGISTRAZIONE
1901	SINCRONIZZAZIONE
1902	AGGIORNAMENTO FW
1903	CONF.DOWNLOAD SERVER
1904	ATTIVA SERV. INTEST.
1891	FUNZIONI ESERCENTE
1910	REPORT AGGIORNAMENTI
1911	VERIFICA AGGIOR. DISP
1913	CONFERMA SEMPRE UPG
1705	LOTTERIA
1940	FUNZIONI TECNICO
1945	ATTIVAZIONE
1946	DISATTIVAZIONE
1941	FUNZIONI ESERCENTE

1955	INVIO PENDENTI
1956	EXPORT DOCUMENTI
1957	ELIMINA RIFIUTATI
1958	REPORT ACCETTATI
1959	REPORT PENDENTI
1960	REPORT RIFIUTATI
1961	RPORT GLOBALE

1013 VISUALIZZA DGFE

9 PROGRAMMAZIONI

1150	REPARTI
1200	MODIFICA
	Codice reparto
	Descrizione
	Prezzo 1
	Prezzo 2
	Prezzo 3
	Min prezzo
	Max prezzo
	Aliquota IVA
	Gruppo reparti
	Scontabile
	Quantità obbligatoria
	Menù a prezzo fisso
	Battuta singola
	Descrittivo
	Servizio
	Opzioni servizi
1201	AGGIUNGI
	Codice reparto
	Descrizione
	Prezzo 1
	Prezzo 2
	Prezzo 3
	Min prezzo
	Max prezzo
	Aliquota IVA
	Gruppo reparti
	Scontabile
	Quantità obbligatoria
	Menù a prezzo fisso
	Battuta singola
	Descrittivo
	Servizio
	Opzioni servizi
1202	ELIMINA
1152	PLU
1210	MODIFICA
	Codice PLU
	Descrizione
	Prezzo 1
	Prezzo 2
	Prezzo 3
	Reparto
	Battuta singola
	Descrittivo



1211	AGGIUNGI	Codice PLU Descrizione Prezzo 1 Prezzo 2 Prezzo 3 Reparto Battuta singola Descrittivo	🔒
1212	ELIMINA		🔒
1154	CLIENTI		
1220	MODIFICA	Ragione sociale Indirizzo Codice fiscale o P. IVA Paese CAP Comune Provincia Codice SDI PEC mail Aliquota IVA Massimo saldo	🔒
1221	AGGIUNGI	Codice fiscale o P. IVA Ragione sociale Indirizzo Paese CAP Comune Provincia Codice SDI PEC mail Aliquota IVA Massimo saldo	🔒
1222	ELIMINA		🔒
1155	OPERATORI		
1230	MODIFICA	Codice operatore Descrizione Password Apertura cassetto Stampa dettagli	🔒
1231	AGGIUNGI	Codice operatore Descrizione Password Apertura cassetto Stampa dettagli	🔒
1232	ELIMINA		🔒
1167	PAGAMENTI		
1280	MODIFICA	Codice pagamento Descrizione Importo massimo Stampa dettagli	🔒
1281	AGGIUNGI	Codice pagamento Descrizione Importo massimo Stampa dettagli	🔒
1282	ELIMINA		🔒
1158	MODIFICATORI		
1290	MODIFICA	Codice modificatore Descrizione Valore % massimo Valore %	🔒
1291	AGGIUNGI	Codice modificatore Descrizione Valore % massimo Valore %	🔒
1292	ELIMINA		🔒
1159	ALIQUOTE IVA		
1295	MODIFICA	Codice aliquota Descrizione Valore %	🔒
1296	AGGIUNGI	Codice aliquota Descrizione Valore %	🔒
1297	ELIMINA		🔒
1161	AZZERAMENTI MULTIPLI		
1172	STILI TASTIERA		🔒
1298	SCEGLI SEQUENZA		🔒
1178	DATA		
1160	ORA		
1169	INTESTAZ. SCONTRINO		🔒
1170	INTESTAZIONE 2		🔒
1171	NOME MACCHINA		🔒
1165	IMPOSTAZIONE DI RETE		
1331	ABILITA DHCP		🔒
1490	INDIRIZZO DI RETE	Local IP Subnet Gateway DNS 1 DNS2	🔒
1491	SERVER SMTP	Indirizzo IP Numero porta Email stampante	🔒
1492	SERVER UDP	Numero porta RX Numero porta TX Modalità di ripristino Indirizzo IP Nome server	🔒
1494	CLIENT FTP	Numero porta Indirizzo IP host Username [max 40] Password [max 40]	🔒
1495	PROG. PER REGISTRAZIONE	Codice cliente	🔒



1496	TCP CLIENT	🔒
	Indirizzo TCP client	
	Porta TCP client	
	Nome TCP client	
1498	TCP CLIENT RICARICHE	! 🔒
	Indirizzo TCP client	
	Porta TCP client	
	Nome TCP client	
1497	SMTP SERV. CON AUTENT. 1	🔒
	Indirizzo IP	
	Numero porta	
	Email stampante	
	Modo autenticazione	
	Username	
	Password	
1499	SMTP SERV. CON AUTENT. 2	
	Indirizzo IP	
	Numero porta	
	Email stampante	
	Modo autenticazione	
	Username	
	Password	
1166	PROGRAMMAZIONE EMAIL	🔒
1500	DESTINATARIO 1	
1501	DESTINATARIO 2	
1502	DESTINATARIO 3	
1503	OGGETTO	
1504	CORPO EMAIL RIGA 1	
1505	CORPO EMAIL RIGA 2	
1506	CORPO EMAIL RIGA 3	
1507	CORPO EMAIL RIGA 4	
1508	CORPO EMAIL RIGA 5	
1509	ALLEGATI	
1177	CONTRASTO DISPLAY	
1162	OPZIONI FUNZIONAMENTO	
1300	PREZZI CENTESIMI	
1304	MODALITÀ OPERATORE	
1307	ACCORPAMENTO ARTICOLI	
1308	ORDINAM. PER REPARTO	
1319	BEEP SU ARTICOLO TROVATO	
1320	PASSWORD OPERATORE	
1321	MODAL. APPRENDIMENTO	
1323	PORTA COM 1	🔒
	Numero dispositivo	
	Display cliente	
	Lettore barcode	
	Controllo da PC	
	Terminale EFT	
	Modem	
1324	PORTA COM 2	🔒
	Numero dispositivo	
	Display cliente	
	Lettore barcode	
	Controllo da PC	
	Terminale EFT	
	Modem	
1326	PORTA USB	🔒
	Numero dispositivo	
	Controllo da PC	

1330	PORTA ETH	🔒
	Numero dispositivo	
	Controllo da PC	
1334	ABILITA INVIO EMAIL	
1336	CREA IMMAGINE DOCUM.	🔒
1337	SMTP AUTEN. (INV. DOC)	🔒
1327	PROTOCOLLO	🔒
1328	BAUD RATE PROTOCOLLO	🔒
1342	APER. CASSETTO ANTICIP.	
1343	ABIL. TOUCH INTERATT	
1315	APER. AUTOM. CASSETTO	
1316	TENSIONE CASSETTO	
1333	ABIL. TX FOOTER (XON)	
1163	OPZIONI VISUALIZ.	
1350	VISUALIZZA RESTO	
1351	VISUALIZZA SALDO	
1352	MESSAGGIO SCORREVOLE	
1354	VISUALIZZA GRAFICI	
1353	VIS. DESCR. BATTUTE	
1164	OPZIONI STAMPA INT.	
1422	TIPO INTESTAZIONE	
1401	N. RIGHE INTESTAZIONE	
1436	TIPO INTESTAZIONE 2	
1437	N. RIGHE INTESTAZIONE 2	
1402	STAMPA BUFFERIZZATA	
1413	DETT. MOLTIPLICAZIONE	
1431	STAMPA Q.TÀ UNITARIA	
1423	STAMPA TOTALE PEZZI	
1416	STAMPA LORDO PROG.	
1428	STAMPA DOC. ANNULLATO	
1429	DETT. IVA IN CHIUSURA	
1433	STAMPA COPIA SCONTR.	
1435	RIGHE DI CORTESIA	
1439	STAMPA LOGHI	
1440	STAMPA CONFERMA	
1438	STAMPA SUBTOTALE	
1419	DENSITÀ DI STAMPA	
1430	VELOCITÀ DI STAMPA	

1009	STRUMENTI	🔒
1451	FISCALIZZAZIONE	
1452	INIZIALIZ. NUOVO DGFE	
1453	VERIFICA PERIODICA	
1461	BACKUP FLASH ->MMC	
1462	RESTORE MMC ->FLASH	
1464	CAMBIO PASSWORD	
1458	CONTROLLO UTENTE	
1456	STRUM. DI SERVIZIO	!

NOTE:

- 🔒 Menù protetto da password.
- ! Menù riservato.



Sede legale

Via del Paracadutista, 11-11/A-11/B
42122 Reggio Emilia
Italy

Partita IVA 01382910352

Tel. +39 0522 23.20.60
Fax +39 0522 27.73.60

info@italretail.it
www.italretail.it